

Instrukcja obsługi



ULTRATONE K3000FX/K1800FX/K900FX/K450FX

Ultra-Flexible 300/180/90/45-Watt 4/3-Channel PA System/
Keyboard Amplifier with FX and FBQ Feedback Detection

Spis treści

Ważne informacje o bezpieczeństwie	3
Prawne Zrezygnowanie	3
Gwarancja	3
1. Wprowadzenie	5
1.1 Zanim zaczniesz	5
1.1.1 Zawartość opakowania	5
1.1.2 Uruchomienie	5
1.1.3 Rejestracja online	5
2. Elementy Sterowania	5
3. Wskazówki Dotyczące	7
4. Połączenia Audio	8
5. Specyfikacje	8

PL Ważne informacje o bezpieczeństwie

Les points repérés par ce symbole portent une tension électrique suffisante pour constituer un risque d'électrocution.

Utilisez uniquement des câbles d'enceintes professionnels de haute qualité avec fiches Jack mono 6,35 mm ou fiches à verrouillages déjà installées. Toute autre installation ou modification doit être effectuée uniquement par un personnel qualifié.



Ce symbole avertit de la présence d'une tension dangereuse et non isolée à l'intérieur de l'appareil - elle peut provoquer des chocs électriques.

**Attention**

Ce symbole signale les consignes d'utilisation et d'entre ! Tien importantes dans la documentation fournie. Lisez les consignes de sécurité du manuel d'utilisation de l'appareil.

**Attention**

Pour éviter tout risque de choc électrique, ne pas ouvrir le capot de l'appareil ni démonter le panneau arrière. L'intérieur de l'appareil ne possède aucun élément réparable par l'utilisateur. Laisser toute réparation à un professionnel qualifié.

**Attention**

Pour réduire les risques de feu et de choc électrique, n'exposez pas cet appareil à la pluie, à la moisissure, aux gouttes ou aux éclaboussures. Ne posez pas de récipient contenant un liquide sur l'appareil (un vase par exemple).

**Attention**

Ces consignes de sécurité et d'entretien sont destinées à un personnel qualifié. Pour éviter tout risque de choc électrique, n'effectuez aucune réparation sur l'appareil qui ne soit décrite par le manuel d'utilisation. Les éventuelles réparations doivent être effectuées uniquement par un technicien spécialisé.

1. Lisez ces consignes.
2. Conservez ces consignes.
3. Respectez tous les avertissements.
4. Respectez toutes les consignes d'utilisation.
5. N'utilisez jamais l'appareil à proximité d'un liquide.
6. Nettoyez l'appareil avec un chiffon sec.
7. Veillez à ne pas empêcher la bonne ventilation de l'appareil via ses ouïes de ventilation. Respectez les consignes du fabricant concernant l'installation de l'appareil.

8. Ne placez pas l'appareil à proximité d'une source de chaleur telle qu'un chauffage, une cuisinière ou tout appareil dégageant de la chaleur (y compris un ampli de puissance).

9. Ne supprimez jamais la sécurité des prises bipolaires ou des prises terre. Les prises bipolaires possèdent deux contacts de largeur différente. Le plus large est le contact de sécurité. Les prises terre possèdent deux contacts plus une mise à la terre servant de sécurité. Si la prise du bloc d'alimentation ou du cordon d'alimentation fourni ne correspond pas à celles de votre installation électrique, faites appel à un électricien pour effectuer le changement de prise.

10. Installez le cordon d'alimentation de telle façon que personne ne puisse marcher dessus et qu'il soit protégé d'arêtes coupantes. Assurez-vous que le cordon d'alimentation est suffisamment protégé, notamment au niveau de sa prise électrique et de l'endroit où il est relié à l'appareil; cela est également valable pour une éventuelle rallonge électrique.

11. Utilisez exclusivement des accessoires et des appareils supplémentaires recommandés par le fabricant.



12. Utilisez exclusivement des chariots, des diables, des présentoirs, des pieds et des surfaces de travail recommandés par le fabricant ou livrés avec le produit.

Déplacez précautionneusement tout chariot ou diable chargé pour éviter d'éventuelles blessures en cas de chute.

13. Débranchez l'appareil de la tension secteur en cas d'orage ou si l'appareil reste inutilisé pendant une longue période de temps.

14. Les travaux d'entretien de l'appareil doivent être effectués uniquement par du personnel qualifié. Aucun entretien n'est nécessaire sauf si l'appareil est endommagé de quelque façon que ce soit (dommages sur le cordon d'alimentation ou la prise par exemple), si un liquide ou un objet a pénétré à l'intérieur du châssis, si l'appareil a été exposé à la pluie ou à l'humidité, s'il ne fonctionne pas correctement ou à la suite d'une chute.

15. L'appareil doit être connecté à une prise secteur dotée d'une protection par mise à la terre.

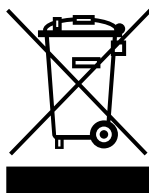

16. La prise électrique ou la prise IEC de tout appareil dénué de bouton marche/arrêt doit rester accessible en permanence.

PRAWNE ZREZYGNOWANIE

CARACTÉRISTIQUES TECHNIQUES ET APPARENCE SUJETTES À MODIFICATIONS SANS PRÉAVIS. PRÉCISION NON GARANTIE. BEHRINGER FAIT PARTIE DU GROUPE MUSIC GROUP (MUSIC-GROUP.COM). TOUTES LES MARQUES DÉPOSÉES SONT LA PROPRIÉTÉ DE LEURS PROPRIÉTAIRES RESPECTIFS. LA SOCIÉTÉ MUSIC GROUP N'ACCEPTE AUCUNE RESPONSABILITÉ DANS LES ÉVENTUELS DOMMAGES OU PERTES SUBIS PAR UN TIERS EN SE BASANT EN ENTIER OU EN PARTIE SUR LES DESCRIPTIONS, PHOTOGRAPHIES OU DÉCLARATIONS CONTENUES DANS CE DOCUMENT. LES COULEURS ET CARACTÉRISTIQUES PEUVENT VARIER LÉGÈREMENT DE CELLES DU PRODUIT. LES PRODUITS MUSIC GROUP NE SONT VENDUS QUE PAR LE BIAIS DE REVENEURS AGRÉÉS. LES DISTRIBUTEURS ET LES REVENEURS NE SONT PAS AGENTS DE MUSIC GROUP ET N'ONT ABSOLUMENT AUCUNE AUTORITÉ POUR ENGAGER OU REPRÉSENTER LA SOCIÉTÉ MUSIC GROUP DE FAÇON IMPLICITE, EXPLICITE OU INDIRECTE. CE MODE D'EMPLOI EST PROTÉGÉ PAR DROITS D'AUTEURS. IL EST INTERDIT DE TRANSMETTRE OU DE COPIER CE MODE D'EMPLOI SOUS QUELLE FORME QUE CE SOIT, PAR QUEL MOYEN QUE CE SOIT, ÉLECTRONIQUE OU MÉCANIQUE, CE QUI COMPREND LES MOYENS DE PHOTOCOPIE ET D'ENREGISTREMENT DE QUELLE FAÇON QUE CE SOIT, QUEL QUE SOIT LE BUT, SANS LA PERMISSION ÉCRITE EXPRESSE DE MUSIC GROUP IP LTD.

TOUS DROITS RÉSERVÉS.

© 2012 MUSIC Group IP Ltd.

Trident Chambers, Wickhams Cay, P.O. Box 146, Road Town, Tortola, Iles Vierges Britanniques

GWARANCJA**§ 1 Garantie**

- 1 Cette garantie limitée n'est valide que si vous avez acheté ce produit auprès d'un revendeur MUSIC Group agréé dans le pays d'achat. Vous trouverez une liste des revendeurs agréés sur le site de BEHRINGER, à l'adresse behringer.com dans la section "Where to Buy", ou vous pouvez contacter le bureau MUSIC Group le plus proche de chez vous.
- 2 MUSIC Group* garantit les composants mécaniques et électroniques de ce produit contre tout défaut matériel ou de main-d'oeuvre lorsqu'il est utilisé dans des conditions normales, pendant une période de un (1) an à partir de la date d'achat (consultez le chapitre n° 4 ci-dessous), sauf si une durée de garantie plus longue est stipulée par les législations locales. En cas de défaut du produit pendant la période de garantie spécifiée (rentrant dans le cadre défini par le chapitre § 4), MUSIC Group, à sa propre discrétion, pourra décider de remplacer ou de réparer le produit en utilisant des pièces ou des produits neufs ou reconditionnés. Dans le cas où MUSIC Group déciderait de remplacer la totalité du produit, cette garantie limitée s'applique au produit de remplacement pour le restant de la période de garantie, soit une (1) année (sauf si une durée de garantie plus longue est stipulée par les législations locales) à partir de la date d'achat du produit initial.

③ Après l'acceptation de la demande de garantie, le produit remplacé ou réparé sera renvoyé au client avec le port payé par MUSIC Group.

④ Toute demande de garantie autre que celle définie par le texte ci-avant sera refusée.

CONSERVEZ VOTRE REÇU D'ACHAT. IL EST VOTRE PREUVE D'ACHAT ET PREUVE DE GARANTIE. CETTE GARANTIE LIMITÉE EST NON AVENANTE SANS PREUVE D'ACHAT.

§ 2 Enregistrement en ligne

Pensez à enregistrer votre nouveau produit BEHRINGER dès l'achat sur behringer.com dans la section "Support" et prenez le temps de lire avec attention les termes et conditions de cette garantie. L'enregistrement de votre achat et matériel nous aidera à traiter vos réparations plus rapidement et plus efficacement. Merci de votre coopération !

§ 3 Autorisation de retour de matériel

① Pour faire jouer la garantie, contactez le revendeur auprès duquel vous avez acheté l'appareil. Si votre revendeur MUSIC Group ne se trouve pas à proximité, contactez le distributeur MUSIC Group de votre pays, dont la liste se trouve dans la section "Support" du site behringer.com. Si vous ne trouvez pas votre pays dans la liste, essayez de régler votre problème dans la section "Online Support" de la page "Support" sur le site behringer.com. Autrement, vous pouvez faire une demande de prise en charge par la garantie en ligne sur le site behringer.com AVANT de nous renvoyer le produit. Toutes les demandes doivent être accompagnées d'une description du problème et du numéro de série du produit. Après avoir vérifié la validité de la garantie par la consultation du reçu ou du bon d'achat original, MUSIC Group vous donnera un numéro d'autorisation de retour ("NAR ou RMA").

② Le produit doit ensuite être retourné dans son emballage d'origine avec le numéro d'autorisation de retour à l'adresse indiquée par MUSIC Group.

③ Seuls les paquets dont le port a été acquitté seront acceptés.

§ 4 Exclusions de garantie

① Cette garantie limitée ne couvre pas les consommables et/ou pièces jetables comme, par exemple, les fusibles et les piles. Dans les cas possibles, MUSIC Group garantit les lampes ou afficheurs contenus dans le produit contre tout défaut de pièce ou de main d'œuvre pour une période de quatre-vingt-dix (90) jours à partir de la date d'achat.

② Cette garantie limitée ne couvre pas le produit s'il a été modifié de façon électronique ou mécanique. Si le produit doit être modifié ou adapté pour être compatible avec une législation locale ou nationale relative à la sécurité ou aux normes techniques, dans un pays qui n'est pas le pays pour lequel le produit a été prévu et fabriqué à l'origine, cette modification/adaptation ne sera pas considérée comme un défaut de pièce ou de main d'œuvre. Cette garantie limitée ne couvre pas ces modifications/adaptations, qu'elles aient été réalisées correctement ou non. Selon les termes de cette garantie

limitée, MUSIC Group ne pourra pas être tenu responsable des coûts issus de telles modifications/adaptations.

③ Cette garantie limitée ne couvre que l'aspect matériel du produit. Elle ne couvre pas l'assistance technique liée à l'utilisation d'un matériel ou d'un logiciel et ne couvre aucun produit logiciel fourni ou non avec le produit. Les logiciels sont fournis "TEL QUEL" à moins que le logiciel ne soit expressément fourni avec sa propre garantie.

④ Cette garantie limitée n'est pas valide si le numéro de série appliqué en usine a été modifié ou supprimé du produit.

⑤ Les inspections gratuites et les travaux de maintenance/réparation sont totalement exclus de cette garantie, notamment, si le problème vient d'une mauvaise manutention ou de l'utilisation du produit par l'utilisateur. Cette exclusion s'applique également aux défauts et pannes liés par l'usure normale, C'est en particulier le cas des Faders, Crossfaders, potentiomètres, touches/boutons, cordes d'instrument de musique, témoins lumineux et toutes pièces ou éléments similaires.

⑥ Les dommages/pannes causés par les conditions suivantes ne sont pas couverts par la garantie :

- Mauvaise manutention ou entretien, négligence ou non respect de l'utilisation du produit selon les instructions données dans le mode d'emploi ou le guide d'entretien BEHRINGER.
- Connexion ou utilisation de l'appareil d'une façon ne correspondant pas aux procédures ou législations de sûreté ou techniques applicables dans le pays où le produit a été vendu.
- Dommages/pannes causés par l'acte de Dieu ou de la Nature (accident, incendie, inondation, etc.) ou toute autre condition au-delà du contrôle de MUSIC Group.

⑦ Toute réparation ou ouverture du boîtier réalisée par un personnel non agréé (ce qui comprend l'utilisateur) annule immédiatement la garantie.

⑧ Si une inspection du produit réalisée par MUSIC Group indique que la panne ou le défaut en question n'est pas couvert par la garantie, les coûts d'inspection seront à la charge du client.

⑨ Les produits qui ne sont pas pris en charge par les termes de cette garantie seront réparés à la charge de l'acheteur. MUSIC Group ou ses centres de réparation agréés informeront l'acheteur de telles circonstances. Si l'acheteur ne soumet pas un formulaire de réparation écrit dans les 6 semaines suivant la notification, MUSIC Group renverra le produit à vos frais avec une facture séparée pour les frais de port et d'emballage. Ces coûts seront également facturés séparément une fois que l'acheteur a envoyé sa demande écrite de réparation.

⑩ Les revendeurs MUSIC Group agréés ne vendent pas de produits neufs directement dans les enchères en ligne. Les achats réalisés dans les enchères en ligne sont laissés à l'entière responsabilité et aux risques de l'acheteur. Les preuves d'achat issues de ventes aux enchères en ligne ne sont pas acceptées comme vérification ou preuve d'achat et MUSIC Group ne réparera et ne remplacera pas les produits achetés aux enchères en ligne.

§ 5 Transfert de garantie

Cette garantie limitée est attribuée uniquement à l'acheteur initial (client d'un revendeur agréé). Elle n'est pas transférable aux personnes suivantes qui achètent le produit. Personne n'est autorisé (revendeur, etc.) à donner une promesse de garantie de la part de MUSIC Group.

§ 6 Réparation de dommages

Sujet uniquement aux lois locales applicables, MUSIC Group ne peut pas être tenu responsable auprès de l'acheteur, par cette garantie, d'aucun dommage ou d'aucune perte indirecte liée à l'utilisation du produit. La responsabilité de MUSIC Group ne peut en aucun cas, même dans le cadre de la garantie, dépasser la valeur du produit indiquée sur la facture d'achat.

§ 7 Limitation de responsabilité

Cette garantie limitée telle que présentée dans cette page représente la seule garantie contractuelle entre vous et MUSIC Group. Elle annule et remplace tous les autres moyens de communication écrits ou oraux liés à ce produit. MUSIC Group ne fournit aucune garantie pour ce produit.

§ 8 Autres droits et lois nationales

① Cette garantie limitée n'exclue pas ou ne limite en aucune façon les droits statutaires de l'acheteur en tant que consommateur.

② Les réglementations de la garantie limitée mentionnées dans ces pages ne sont applicables que dans le cadre des lois locales.

③ Cette garantie n'exempt pas le vendeur de ses obligations de respect de conformité du produit aux législations locales et de prise en charge des défauts cachés.

§ 9 Amendements

Les conditions de cette garantie sont sujettes à modification sans préavis. Pour obtenir les conditions de garantie les plus récentes ainsi que toute autre information relative à la garantie des produits MUSIC Group, consultez le site Internet behringer.com.

* MUSIC Group Macao Commercial Offshore Limited de la Rue de Pequin, n° 202-A, Macao Finance Centre 9/J, Macao, y compris toutes autres sociétés MUSIC Group

1. Wprowadzenie

Gratulujemy! ULTRATONE jest nowoczesnym wzmacniaczem o dużej mocy, wyposażonym w system PA. Łączy wiele cech w jednym urządzeniu, posiada duże zasoby mocy i jest wyjątkowo elastyczny. Dzięki kompleksowemu systemowi połączeń i możliwości rozszerzeń, jak np. łącze Stereo Link do sterowania rzeczywistym stereo i dodatkowe wyjście Line Out do bezpośredniego połączenia z mikserem, użytkownik zawsze uzyska najlepsze osiągi z możliwych w każdej sytuacji.

1.1 Zanim zaczniesz

1.1.1 Zawartość opakowania

ULTRATONE został starannie zapakowany w fabryce, aby zagwarantować mu bezpieczny transport. Jeśli jednak karton opakowania jest uszkodzony, natychmiast sprawdź, czy urządzenie nie posiada zewnętrznych oznak uszkodzenia.

- ♦ Nie odsyłaj sprzętu z ewentualnymi uszkodzeniami do nas, lecz najpierw koniecznie powiadom o tym sklep oraz firmę transportową, ponieważ w przeciwnym razie wygasnąc mogą wszelkie roszczenia gwarancyjne.
- ♦ Używaj oryginalnego opakowania, aby uniknąć uszkodzenia sprzętu w czasie przechowywania lub przesyłki.
- ♦ Nigdy nie dopuszczaj do tego, aby dzieci mogły bez nadzoru mieć dostęp do urządzenia i opakowania.
- ♦ Materiały opakowaniowe usuń zgodnie z zaleceniami ekologicznymi.

1.1.2 Uruchomienie

Zagwarantuj wystarczający dostęp powietrza i dostateczny odstęp od urządzeń emitujących ciepło, aby uniknąć przegrzania sprzętu.

- ♦ W przypadku przestawienia urządzenia na inne napięcie zasilania należy zastosować odpowiedni bezpiecznik. W rozdziale "Specyfikacje" podane są szczegółowe informacje o wartości bezpiecznika.

Podłączenie do sieci odbywa się przy pomocy dostarczonego w zestawie kabla sieciowego z łączem typu IEC-COLD, spełniającego wymagane kryteria bezpieczeństwa.

- ♦ Pamiętaj o tym, że wszystkie urządzenia koniecznie muszą być uziemione. Dla Twojego własnego bezpieczeństwa nigdy nie usuwaj ani nie odłączaj uziemienia od urządzenia lub kabla sieciowego.

1.1.3 Rejestracja online

Prosimy Państwa o zarejestrowanie nowego sprzętu firmy BEHRINGER, w miarę możliwości bezpośrednio po dokonaniu zakupu, na stronie internetowej <http://behringer.com> i o dokładne zapoznanie się z warunkami gwarancji.

Jeśli zakupiony przez Państwa produkt firmy BEHRINGER zepsuje się, dołożymy wszelkich starań, aby został on jak najszybciej naprawiony. Prosimy zwrócić się w tej sprawie bezpośrednio do przedstawiciela handlowego firmy BEHRINGER, u którego dokonali Państwo zakupu. Jeśli w pobliżu nie ma przedstawiciela handlowego firmy BEHRINGER, mogą się Państwo również zwrócić bezpośrednio do jednego z oddziałów naszej firmy. Listę z adresami oddziałów firmy BEHRINGER znajdą Państwo na oryginalnym opakowaniu zakupionego sprzętu. (Global Contact Information/European Contact Information). Jeśli na liście brak adresu w Państwa kraju, prosimy zwrócić się do najbliższego dystrybutora naszych produktów. Potrzebny adres znajdą Państwo na naszej stronie internetowej: <http://behringer.com>.

Zarejestrowanie zakupionego przez Państwa sprzętu wraz z datą zakupu znacznie ułatwi procedury gwarancyjne.

Dziękujemy Państwu za współpracę!

behringer.com

OSTRZEŻENIE!

- ♦ Wysoki poziom głośności może uszkodzić słuch lub słuchawki. Przed włączeniem wzmacniacza należy ustawić głośność w pozycji zero (przesunąć kontroler VOLUME maksymalnie w lewo). Należy zawsze stosować odpowiedni poziom głośności.

2. Elementy Sterowania

- 1 Regulatory **LEVEL** ustawiają poziom sygnału kanałów 1-4 (model K900FX i K4500FX: kanały 1 - 3).
- 2 Cztery regulatory **FX** ustawiają poziom sygnału kanałów 1-4 na wejściu zintegrowanego procesora efektów specjalnych (model K900FX i K4500FX: trzy regulatory dla kanałów 1 - 3).
- 3 Sygnał kanału 4 (tylko w modelach K3000FX i K1800FX) jest poprowadzony do wyjścia słuchawkowego (PHONES) bez efektów specjalnych. Dzięki temu można ćwiczyć nie będąc słyszany lub jeśli trzeba podłączyć do słuchawek a nie do głośników metronom. Wciskając przycisk **TO MAIN** sygnał zostanie dodatkowo przekierowany do głośników również bez efektów specjalnych.
- 4 Wciskając przycisk **TO LINE OUT** sygnał kanału 4 zostanie dodatkowo przekierowany na wyjście LINE OUT bez efektów specjalnych (tylko model K3000FX i K1800FX).
- ♦ Wciskając oba przyciski **TO MAIN** i **TO LINE**, kanał 4 będzie identyczny z pozostałymi trzema. Sygnał zostanie przekierowany do głośników i do wyjścia LINE OUT z efektami specjalnymi.
- 5 Wzmacniacz ULTRATONE posiada 7-zakresowy korektor graficzny (model K900FX i K450FX: 5-zakresowy korektor graficzny). Korzystając z funkcji EQ można dostosować brzmienie do akustyki pomieszczenia.
- 6 Po wciśnięciu przycisku **FBQ** uaktywni się system wykrywania sprzężenia zwrotnego (FBQ Feedback Detection System). Częstotliwości wywołujące sprzężenie wskazują palące się diody LED. Aby sprzężenie zanikło należy po prostu obniżyć poziom odpowiednich zakresów częstotliwości aż diody LED zgasną.
- 7 Wyświetlacz **FX** wskazuje aktualnie wybrany tryb. Dioda **SIG** zapala się gdy sygnał dociera do procesora efektów specjalnych. Gdy zapali się dioda **CLIP** należy zmniejszyć poziom sygnału efektów specjalnych korzystając z odpowiednich kontrolerów FX 2.
- 8 Włączenie kontrolera **FX** pozwala na wybranie odpowiedniego efektu (numer efektu zaczyna migać). Aby potwierdzić wybór należy krótko nacisnąć kontroler.
- 9 Kontroler **LEVEL**, w głównej części wzmacniacza, służy do ustawiania głównego poziomu głośności.
- 10 Włączając kontroler **FX RET** sygnał efektów specjalnych zostanie dodany do głównego wyjścia.
- 11 Wciskając przycisk **SHAPE** zostanie dodany do głównego sygnału efekt Shape. Funkcja Shape wzmacniacza ULTRATONE pozwala wykorzystać rewolucyjny typ filtra do zmiany brzmienia instrumentu klawiszowego (tylko model K3000FX i K1800FX).
- 12 Gniazdo **PHONES** służy do podłączenia słuchawek.
- 13 Kontroler **PHONES LEVEL** służy do ustawiania poziomu głośności słuchawek (tylko model K3000FX i K1800FX).
- 14 Włącznik **POWER** służy do włączania i wyłączania wzmacniacza ULTRATONE. Włącznik powinien być zawsze w pozycji "Off" podczas podłączania wzmacniacza do sieci.

Aby odłączyć wzmacniacz z sieci należy wyciągnąć wtyczkę z gniazdka. Przy podłączaniu wzmacniacza należy zapewnić łatwy dostęp do wtyczki.

PL

- ♦ **Uwaga:** Wyłączenie wzmacniacza wyłącznikiem nie oznacza odłączenie od sieci. Jeśli wzmacniacz nie jest używany przez dłuższy czas, należy wyjąć kabel zasilający z gniazdka.
- 15 **PODŁĄCZANIE DO SIECI.** Aby podłączyć wzmacniacz do sieci należy włożyć kabel zasilający do gniazdka.
- 16 **BEZPIECZNIK/ROZDZIELNIK NAPIĘCIA.** Przed podłączeniem wzmacniacza do sieci należy sprawdzić czy ustawienia napięcia odpowiada napięciu stosowanemu w danym regionie. Przepalony bezpiecznik należy wymienić na bezpiecznik tego samego typu i o tych samych parametrach. W niektórych wzmacniaczach bezpiecznik może być przełączony na jedną z dwóch pozycji np. na 230V i 120V. Używając wzmacniacza poza Europą należy używać bezpieczników o wyższych parametrach.
- 17 Przełącznik **GROUND LIFT** rozłącza (przełącznik wciśnięty) uziemienie wyjścia LINE OUT zapobiegając efektowi buczenia wywołanemu przez pętle zwarciove (tylko model K3000FX i K1800FX).
- 18 Używając symetrycznych kontrolerów **LINE OUT** XLR sygnał audio wzmacniacza ULTRATONE jest podawany do miksera (tylko model K3000FX i K1800FX). Sygnał wyjścia LINE OUT przechodzi wcześniej przez korektor.
- 19 Są to wyjścia **LINE OUT** na złączach mono 6,3-mm (model K900FX i K450FX: jedno mono 6,3-mm złącze).
- ♦ **Oba XLR i mono 6,3-mm LINE OUT złącza mogą być używane równocześnie.**
- 20 Do obsługi stereo wzmacniacz ULTRATONE posiada złącze **STEREO LINK**. Poprzez wyjście **OUT** wzmacniacza ULTRATONE i wejście **LINK IN** innego wzmacniacza, który pracuje jako slave, należy uzyskać efekt prawdziwego stereo. Gdy wzmacniacz ULTRATONE ma pracować jako slave, gniazdo **LINK OUT** wzmacniacza głównego należy połączyć z gniazdem **IN** (tylko model K3000FX i K1800FX).
- 21 Złącze **SUB OUT** zapewnia sygnał mono subwoofera na poziomie liniowym do połączenia do wejścia zasilania wzmacniacza lub aktywnego subwoofera.
- 22 Podłączyć przełącznik nożny do gniazda **FOOT SW** w celu włączania/wyłączania procesora efektów.
- 23 Podłączyć przełącznik nożny do gniazda **FOOT SW** w celu włączania/wyłączania procesora efektów.
- 24 To są wejścia **LINE** dla kanałów 1 - 4 na złączach TS ¼". Aby uzyskać sygnał wejścia mono, należy użyć złącza L (MONO).
- 25 Kanał 1 jest wyposażony w dodatkowe wejście XLR **MIC**. Dzięki wewnętrznemu zasilaniu Fantom +15 V, można używać nawet mikrofony. Oba złącza XLR oraz mono 6,3-mm można stosować jednocześnie. W tym przypadku kontroler **LEVEL** kanału 1 ustawia oba poziomy sygnału **LINE** i **MIC**.

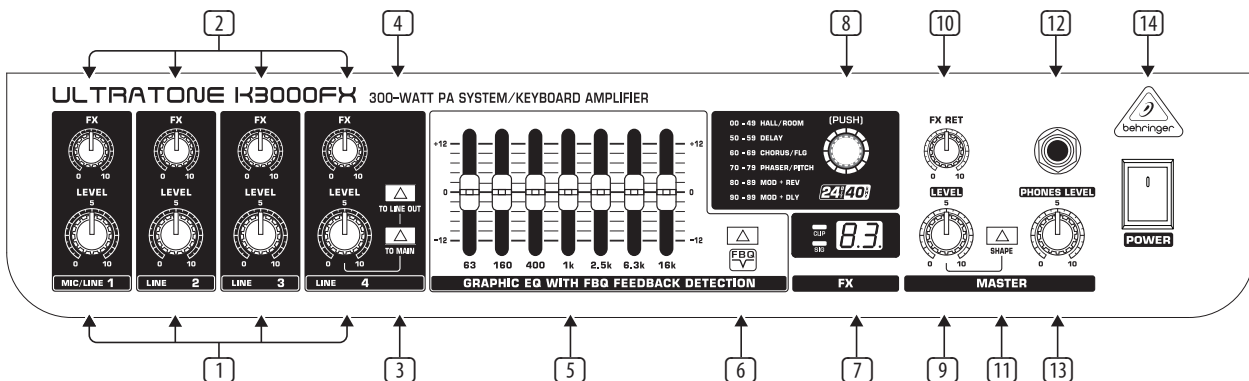

Rys. 2.1: Elementy sterowania panelu przedniego (K3000FX oraz K1800FX)

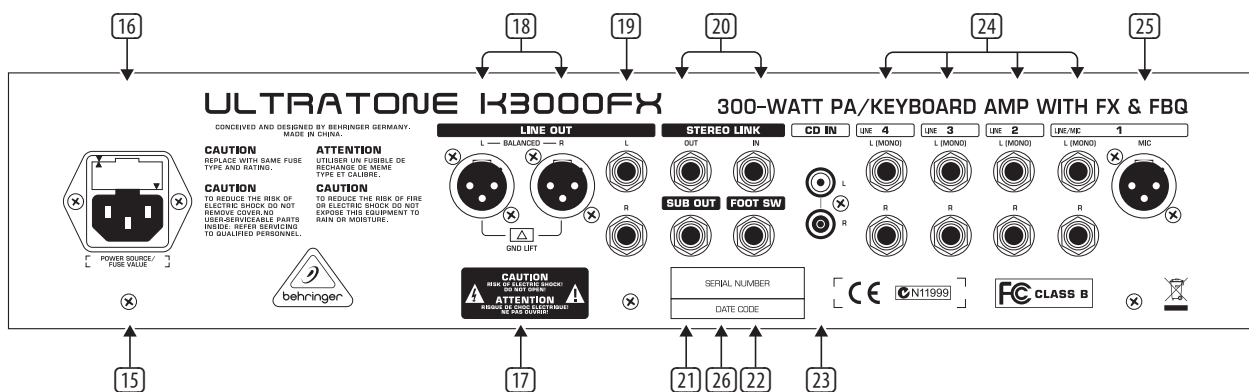

Rys. 2.2: Elementy sterowania panelu tylnego (K3000FX oraz K1800FX)

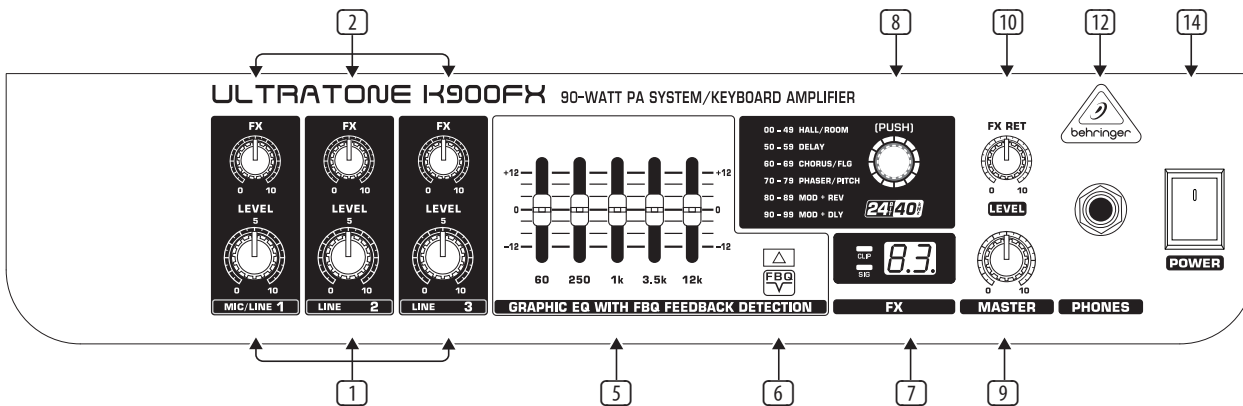

Rys. 2.3: Elementy sterowania panelu przedniego (K900FX oraz K450FX)

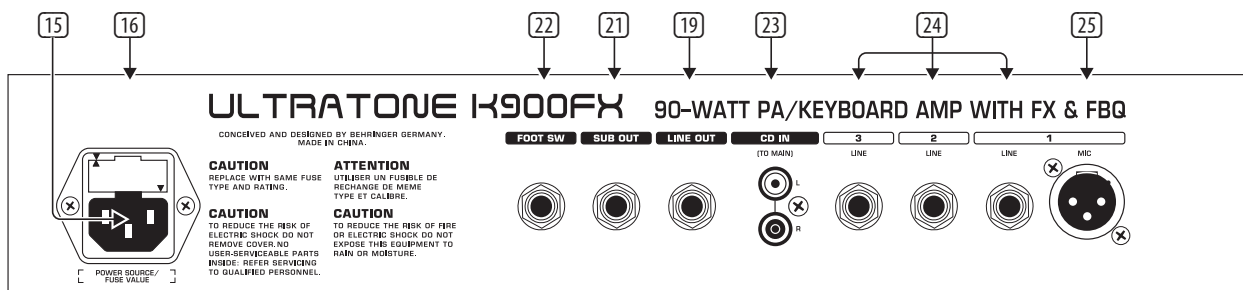

Rys. 2.4: Elementy sterowania panelu tylnego (K900FX oraz K450FX)

3. Wskazówki Dotyczące

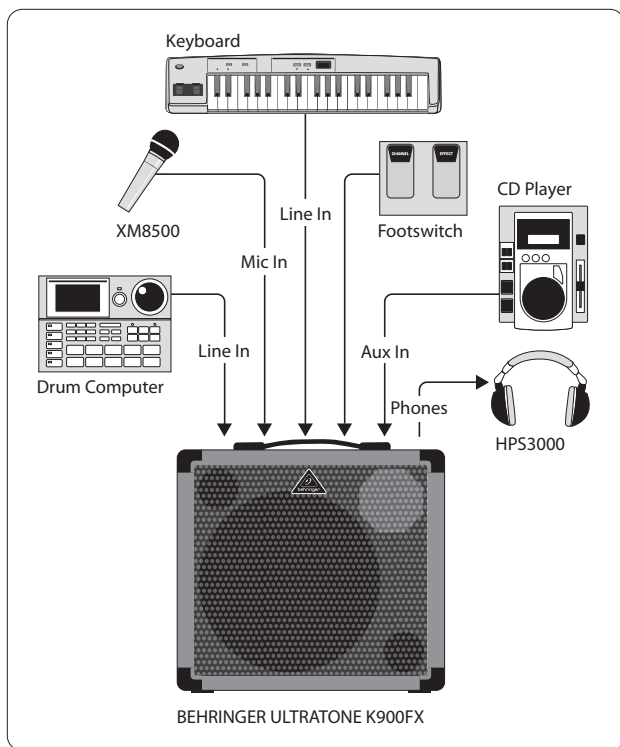

Rys. 3.1: Przykład ustawienia przy użyciu ULTRATONE

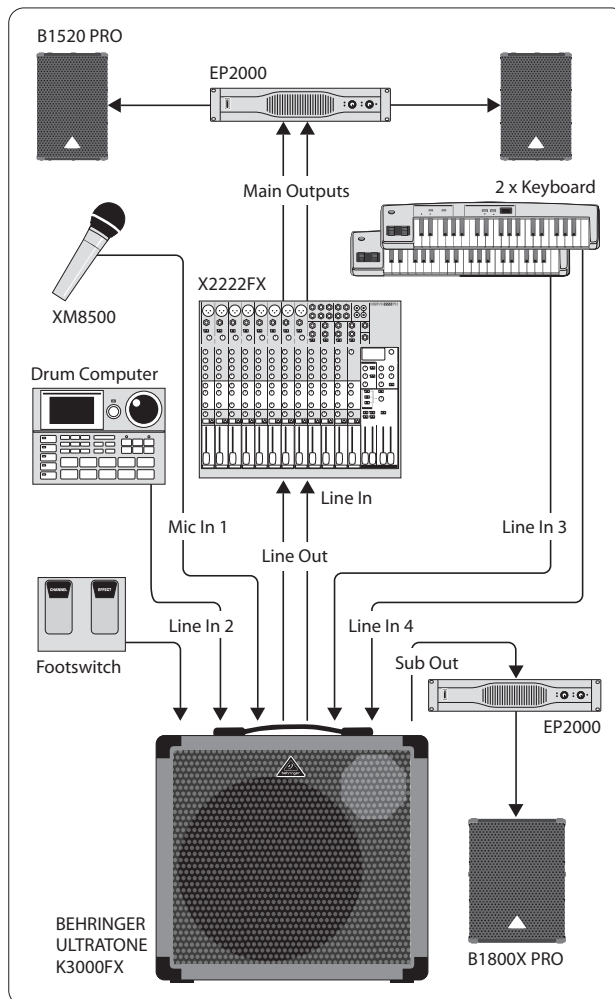

Rys. 3.2: Ustawienie gry na żywo

Rys. 3.1 pokazuje sposób połączenia instrumentu klawiszowego, perkusji i mikrofonu do ULTRATONE. Dodatkowo odtwarzacz CD jest podłączony do wejścia AUX IN dla uzyskania efektu playback. Przełącznikiem nożnym użytkownik może włączać/wyłączać wewnętrzny procesor efektów.

Rys. 3.2 przedstawia zalecane ustawienie wzmacniania dźwięku w ULTRATONE przy użyciu systemu wzmacniania dźwięku każdego rozmiaru. W ten sposób wzmacniacza można używać zarówno do gry na żywo, jak i prób zespołu.

4. Połączenia Audio

Złącza 6,3-mm ULTRATONE na wejściach i wyjściach z dodatkowo zrównoważonymi złączami XLR do wejścia kanału 1 oraz wyjść Line Out (K3000FX oraz K1800FX). Więcej informacji można znaleźć w rozdziale 5, "Specyfikacje".

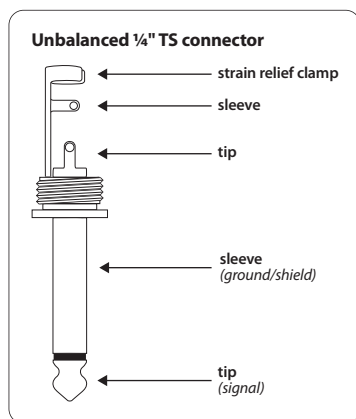

Rys. 4.1: Złącza mono 6,3-mm

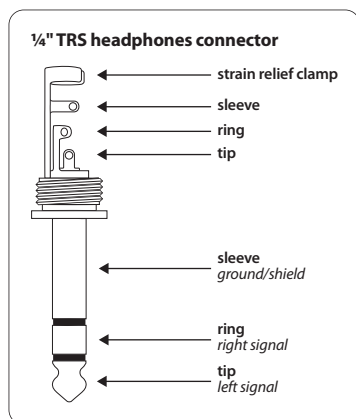

Rys. 4.2: Złącza stereo 6,3-mm

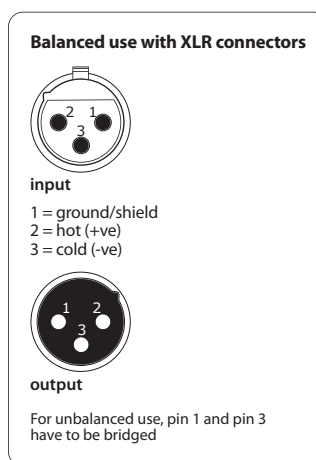

Rys. 4.3: Złącza XLR

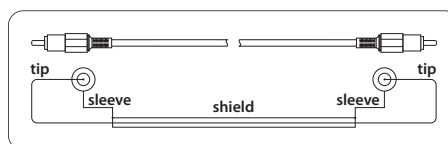

Rys. 4.4: Kabel RCA (do połączenia CD IN/AUX IN)

5. Specyfikacje

Wejścia Audio

Linia In 1 - 4	złącze mono 6,3-mm
Impedancja na wejściu	ok. 30 k Ω zrównoważona
Stereo Link In	złącze mono 6,3-mm
Impedancja na wejściu	ok. 20 k Ω niezrównoważona
CD In/Aux In	złącze RCA
Impedancja na wejściu	ok. 20 k Ω niezrównoważona
Mic In 1	złącze XLR
Impedancja na wejściu	ok. 2 k Ω zrównoważona

Wyjścia Audio

Złącze słuchawk	złącze stereo 6,3-mm
Linia Out	złącze mono 6,3-mm i XLR
Impedancja na wyjściu	złącze mono 6,3-mm: ok. 150 Ω niezrównoważona złącze XLR: ok. 300 Ω zrównoważona
Stereo Link Out	złącze mono 6,3-mm
Impedancja na wyjściu	ok. 150 Ω niezrównoważona
Sub Out	złącze mono 6,3-mm
Impedancja na wyjściu	ok. 150 Ω niezrównoważona

Equalizer

Typ	Equalizer graficzny z FBQ (system wykrywania sprzężenia zwrotnego)
Zakres częstotliwości	
K1800FX/K3000FX	63 Hz / 160 Hz / 400 Hz / 1 kHz / 2.5 kHz / 6.3 kHz / 12 kHz
K450FX/K900FX	63 Hz / 250 Hz / 1 kHz / 3.5 kHz / 12 kHz
Szerokość pasma	2/3-oct.
Zakres sterowania	+12 do -12 dB

Cyfrowy Procesor Efektów

Konwertery	24-bit sigma-delta, 64/128 razy
Zakres próby	40 kHz

Specyfikacje System

Wyjście zasilania wzmacniacza

K3000FX	300 Watt
K1800FX	180 Watt
K900FX	90 Watt
K450FX	45 Watt

Głośniki

Typ	
K3000FX	15" BUGERA woofer i napęd 1" dostosowany do potrzeb klienta
K1800FX	12" BUGERA woofer i napęd 1" dostosowany do potrzeb klienta
K900FX	12" BUGERA woofer i napęd 1" dostosowany do potrzeb klienta
K450FX	10" BUGERA głośnik
Impedancja na wyjściu	4 Ω

Zasilanie**Napięcie główne**

USA/Kanada	120 V~, 60 Hz
U.K./Australia	230 V~, 50 Hz
Europa	230 V~, 50 Hz
Chiny/Korea	220 V~, 50 Hz
Japonia	100 V~, 50 - 60 Hz
Główny model eksportowy	120/230 V~, 50 - 60 Hz

Pobór mocy

K3000FX	ok. 350 Watt
K1800FX	ok. 290 Watt
K900FX	ok. 150 Watt
K450FX	ok. 75 Watt

Bezpiecznik

K3000FX	100 - 120 V~: 6,3 A H 250 V 220 - 240 V~: 3,15 A H 250 V
K1800FX	100 - 120 V~: 6,3 A H 250 V 220 - 240 V~: 3,15 A H 250 V
K900FX	100 - 120 V~: 3,15 A H 250 V 220 - 240 V~: 1,6 A H 250 V
K450FX	100 - 120 V~: 2,5 A H 250 V 220 - 240 V~: 1,25 A H 250 V

Główne przyłącze	Standard IEC z wtyczką
------------------	------------------------

Wymiary/Ciężar**Wymiary**

K3000FX	ok. 419 x 441 x 299 mm
K1800FX	ok. 429 x 492 x 299 mm
K900FX	ok. 429 x 492 x 299 mm
K450FX	ok. 530 x 597 x 406 mm

Ciężar

K3000FX	ok. 29,5 kg
K1800FX	ok. 20,1 kg
K900FX	ok. 18,8 kg
K450FX	ok. 14,6 kg

Firma BEHRINGER dokłada ciągłych starań, aby zapewnić najwyższy poziom jakości. Wymagane modyfikacje istniejących produktów dokonywane będą bez uprzedzenia. Dlatego parametry techniczne i wygląd urządzenia mogą się różnić od wymienionych lub pokazanych na rysunkach.



We Hear You