

LX110

V-AMPIRE

使用说明书

RC

版本 1.1 2007 年2 月



www.behringer.com



重要的安全说明

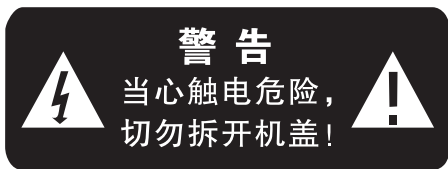

注意：机内无用户可用备件！为了防止触电，切勿自行拆开机盖！必要时需由专业人士维修！

警告：为防止发生火灾或触电危险，本机切勿受雨淋或受潮！



等边三角形中带有闪电型箭头，该符号用来告诫用户——机内具有危险电压的非绝缘部分，易造成电击的危险。



等边三角形中带有感叹号，该符号用来提醒用户——机器附件中有重要的操作和保养说明，请查阅使用说明书。



该符号警告用户——禁止推移在最顶端装有机器而又无保护措施的可移动机架，谨防最顶端的机器跌落给您带来不必要的人身伤害。为保护您的利益，请使用由该制造商所生产或推荐的可移动机架、三角架、脚架，固定架、控制台等配件。

电源开关的使用说明



船形开关——按其两边中的任一边来使电源接通或断开，开关上的符号含义以下：
“1”——表示接通电源“ON”；
“0”（全极开关才出现）——表示断开电源“OFF”。



按钮开关——当按下开关的按钮时为接通电源“ON”；按出则为断开电源“OFF”。



拨动开关——拨向上为接通电源“ON”；拨向下为断开电源“OFF”。

详细的安全说明

- 请详细阅读本使用说明书
为了您的安全和能更快地熟练使用这台机器，使用前请先仔细阅读并理解本书中所有的安全与使用说明。
- 请妥善保管好本使用说明书
为了您以后能更加方便地使用和保养这台机器，请妥善保管好本使用说明书以供必要时查阅。
- 请遵守所有的警告与注意事项
为了您能更加安全地使用这台机器，请遵守在设备上和说明书中所有的警告与注意事项。
- 请查阅并按照制造厂商的方法来安装本机器，请安装它在易通风散热的地方。请勿阻塞机器上所有的通风散热孔。不要用诸如报纸、桌布、窗帘等之类的物品覆盖着本机器；不要将本机器放置在棉被或绒毛很长的地毯上。
- 禁止在靠近水或潮湿的地方使用本机器，如浴缸、厕所、洗衣桶、厨房的洗菜池、潮湿的地下室、游泳池旁；禁止将水或其它液体之类的东西滴入或倒入机内；避免在周围充满易燃易爆气体如加油站或粉尘等场所使用。
- 不要在靠近热源的地方使用本机器，如加热器、暖气机、电热炉、大功率放大器等各种易发热设备。
- 请勿将易发生危险的物品放置在机器上。例如装有液体如化妆品、花瓶之类的物品；裸露的火焰源如点燃的蜡烛之类的物品；易燃易爆如酒精、天那水之类的医疗及化学用品等等。
- 请勿用化学溶剂如酒精之类的物品清洁本机器，否则会对机器表面造成损伤，必要时请用清洁的干布擦拭。
- 应避免电源线及插头受到损伤或损坏。不要强行拉扯电源线及其它组件，若要移动本装置请拔下电源插头。
- 当打雷或闪电、或较长时间不使用本机器，请立即关闭本机的电源并拔出交流电源插头。
- 注意，当电源开关断开后，音频功率放大器仍与电网电源连接！为防止发生火灾或触电危险，切勿自行拆开机盖进行维修！必要时请拔下电源插头后再更换元器件或进行维修！注意，保险丝需用同型号同规格的进行更换！
- 若发生以下异常情况时，请立即关闭本机的电源并拔下电源插头，并与当地经销商联系或由专业人士维修。
 - 1) 金属之类或其它异物跌落入机器内；水或其它液体进入机器内；或被雨淋后。
 - 2) 当电源线或电源插头受到损伤，如线芯露出或断线。
 - 3) 机器冒烟、有异味或出现其它异常情况时。
 - 4) 机器跌落在地上后或工作不正常等情况时。





1. 引论

祝贺您！您购买了一款最新一代的吉他功放音箱。它的功能和使用范围极其众多。它的功能之多，使您能随心所欲，满足您的要求，在一般的情况下，您不再需要其他任何的附加设备。

1.1 在您开始以前

1.1.1 供货

您的 V-AMPIRE 在厂内进行了仔细的包装，以确保安全可靠的运输。如果发现包装箱还是有损坏的话，请您立即检查机器表面有无损坏。

-  若发现有损坏时，请您不要将机器寄回给我们，请您务必首先通知销售商和运输公司，否则索赔权可能会失效。
-  为确保设备在储藏或运输中得到最佳保护，我们建议使用原装包装箱子。
-  请您务必避免小孩在无人看管的情况下玩耍机器或包装材料。
-  请您按照环境保护规定清除所有包装材料。

1.1.2 首次使用

请保持充分的空气流通，不要将设备放置在能产生热量的设器附近，以避免设备过热。

-  请您注意所有机器必须接地。为了您自己的安全，请千万不要去除设备或电源线的接地或取消其作用。设备在有电源的时候，一定要有接地功能。

1.1.3 网上登记

在购买 BEHRINGER 产品之后，请您尽可能立即在网站 www.behringer.com（或 www.behringer.de）进行登记，并仔细阅读产品质量担保服务规定。

自产品购买之日起，BEHRINGER 公司为您提供一年 * 的产品材料和加工质量担保。保修条件的中文译文您可以从我们的网页 www.behringer.com 下载或电话索取：+65 6542 9313。

您所购买的 BEHRINGER 产品一旦出现故障或损坏，本公司承诺为您提供及时的产品维修服务。请您直接与您的 BEHRINGER 特许经销商联系。若您的 BEHRINGER 特许经销商不在附近，您也可直接与本公司的分公司联系。在您所购买的产品原包装箱里有所有 BEHRINGER 分公司的联系地址（全球联系信息 / 欧洲联系信息）。如您所在的国家没有本公司所设的联系处，您可与离您最近的批发商联系。您可在我们的网页上（www.behringer.com）的技术支持处，得到批发商的联系地址。

请您在登记时务必写明您购买产品的日期，以便本公司能更快更有效地为您提供产品质量的担保服务。

衷心感谢您的合作！

* 对欧洲共同体国家的客户，有其他的规定。

重要的安装提示

在功能强大的广播台和高频源附近，声音的质量可能会受到影响。请将设备放置在离广播台更远的地方，并使用有屏蔽的电线。

注意！

-  我们要提醒您，大的音量会损坏您的听觉，也可能损坏您的耳机。在打开设备以前，请将主音量调节钮开到最左面。请始终使用适当的音量。

2. 操作元件



图 2.1: 正面的操作元件

2.1 正面

- 1 您可将您的吉他与标有 GUITAR (吉他) 字样的 6.3 毫米的插口连接。请使用配有 6.3 毫米插头的电线。
- 2 通过标有 PHONES 的插口, 您可使用耳机对音频信号进行监听。您可使用百灵达 HP 系列的耳机。这一插口也可当作立体声线路输出使用。
- 3 如果使用耳机的话, 功放的声音会自动关闭。如果您将耳机插头拔出来的话, 我们建议您将主音量调节钮开到最左面。
- 4 FOOTSWITCH 插口可用来连接 FS112 脚踏板, 脚踏板可用来选择预置 (UP/DOWN)。
- 5 FCV100 插口可用来连接 FC100 表情踏板 (不随货供应)。它可用来控制不同的功能 (效果参数, 哇哇, 音量等)。
- 6 要想用表情踏板来控制某一个功能, 请同时按 TREBLE (高音) 和 BASS (低音) 的键钮。(参见 6 和 7)。详细的情况, 请看“6.3 章节 踏板功能”。
- 7 CD/TAPE INPUT 莲花插口可用来输入另外的立体声信号。您可以同鼓机或音乐回放同时演奏。
- 8 设备的总音量, 可通过 MASTER 调节钮来控制。
- 9 对这一总音量调节钮, 无法进行编程。这就是说, 在设置预置时, 这一调节钮的位置无法储存。
- 10 在按了 TREBLE 按钮以后, 您能用 ADJUST 控制钮 14 提高或衰减高频。通过按键和旋转, 您能调整需要改变的频率范围。在高频功能被激活的情况下, 调节钮上的发光二极管管挥发亮。在调节的时 6.3 章。
- 11 在按了 BASS (地音) 按钮以后, 您能用 ADJUST 控制钮 14 提高或衰减低频。通过按键和旋转, 您能调整需要改变的频率范围。在低音功能被激活的情况下, 调节钮上的发光二极管管挥发亮。在调节的时候, 发光二极管管会闪亮。
- 12 同时按 TREBLE 和 BASS 按钮, 您能给表情踏板设定一个功能。(在屏幕上, 您能看到“PA”)。详细内容, 请看章节“6.3 踏板功能”。
- 13 在按了 COMPR (压缩) 按钮以后, 您能用调节压缩器。用 ADJUST 控制钮 14, 您能设定灵敏度。同时按键并旋转, 您能调节起始时间和释放时间。调节钮上的发光二极管管挥发亮。在调节的时候, 发光二极管管会闪亮。
- 14 “6.1.3 特别效果” 章节将介绍压缩器的功能。
- 15 在按了 N-GATE (噪声门) 按钮以后, 您能用调节噪声门。用 ADJUST 控制钮 14, 您能设定灵敏度。同时按键并旋转, 您能调节起始时间和释放时间。调节钮上的发光二极管管挥发亮。在调节的时候, 发光二极管管会闪亮。
- 16 “6.1.3 特别效果” 章节将介绍噪声门的功能。

- 17 同时按 COMPR 键钮和 N-GATE 键钮后, 用 UP 和 DOWN 按钮, 可设定储存位置。然后, 长时间同时按 COMPR 键钮和 N-GATE 键钮, 可储存这一预置。详细情况, 请阅读“4. 预置” 章节。
- 18 要选择预置的话 (99 - 00 从大到小), 请按 DOWN 键钮。按下键钮, 便能很快浏览所有的预置。
- 19 要选择预置的话 (00 - 99 从小到大), 请按 UP 键钮。按下键钮, 便能很快浏览所有的预置。
- 20 同时按下 DOWN 按钮和 UP 按钮, 便能激活 V-AMPIRE 的调音器模式。要想关闭调音器模式, 只需按其中的一个按钮。关于调音器的详细情况, 请阅读“8. 调音器” 章节。
- 21 7 段显示屏能显示预置的号码或效果模式, 在编辑的时候, 能显示有关参数的变化。在调音器模式时, 显示屏能显示目标音; 在校准模式时, 能显示校准范围 (赫兹)。如果 V-AMPIRE 的信号有超载现象的话, 屏幕上的小数点会闪亮。小数点变亮, 说明功放或效果模式的第 2 层以被激活。

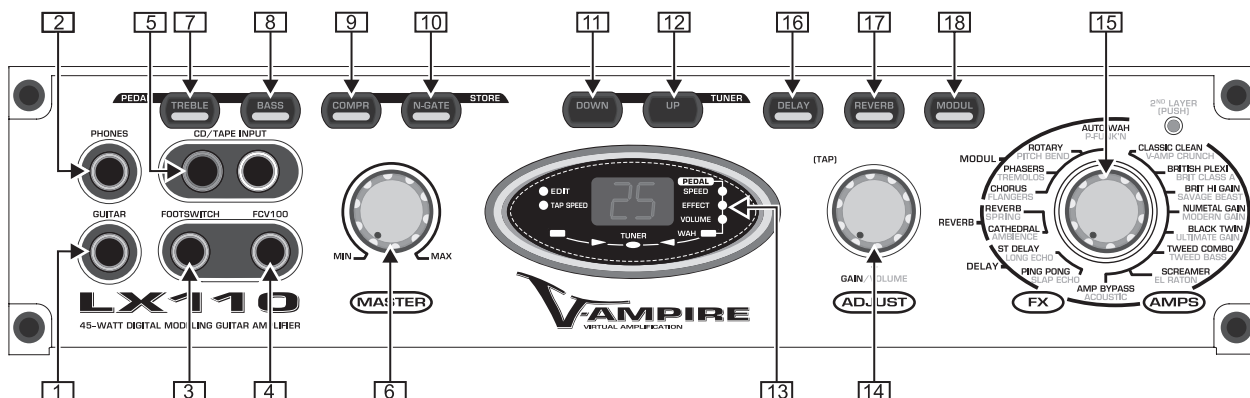

图 2.2: V-AMPIRE 的屏幕显示

屏幕显示中的现状发光二极管:

- EDIT: 在编辑预置时, 但预置还未被储存的时候, 会发亮。
- TAP SPEED: 会闪亮, 显示调制和延迟效果速度 (用 Tap 功能来调节)。
- PEDAL SPEED: 当一个效果速度参数被设定在表情踏板上的时候, 会发亮。
- PEDAL EFFECT: 当一个效果参数被设定在表情踏板上的时候, 会发亮。
- PEDAL VOLUME: 当表情踏板控制音量或增益的时候, 会发亮。
- PEDAL WAH: 当表情踏板控制哇哇效果时, 会发亮。哇哇效果被激活时, 会闪亮。在调音器模式时, 这一发光二极管显示乐器的音高。
- TUNER 发光二极管管: 在调音器模式时, 这 5 个发光二极管显示乐器的音高 (包括 PEDAL WAH 发光二极管管)。

14 在一般的情况下，在编辑过程中，用 *ADJUST* 控制钮来调节预置的增益和效果参数。按下和旋转控制钮，能调节预置的音量和效果参数。数次短击这一控制钮，能设定效果速度参数（*TAP* 功能）。有关每个控制元件的详细内容，请您阅读章节“6. 效果处理器”。

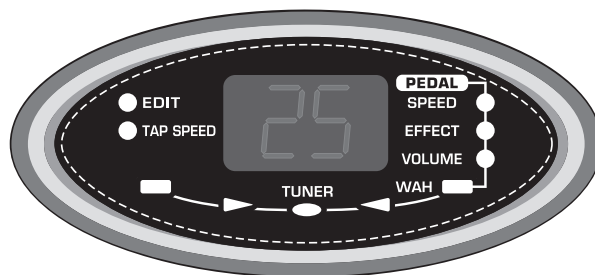
15 在 *FX/AMPS* 旁边的发光二极管显示目前选择的功放类型。如果 *2nd LAYER (PUSH)* 发光二极管发亮的话，说明已选择了第 2 层（灰色）上的一个功放类型。这一发光二极管不发亮的话，说明已选择了第 1 层（黑色）中的一个功放类型。旋转控制钮，能选择第 1 层上的功放类型和效果。按下和旋转控制钮，能选择第 2 层上的功放类型和效果。

☞ 当功放那一边的发光二极管（右边）发亮的话，可用 *ADJUST* 调节钮来调节增益和音量。

☞ 当效果那一边的发光二极管（左边）发亮的话，可用 *ADJUST* 调节钮来调节相应的效果参数。

16 按 *DELAY (延迟)* 按钮能设置延迟的功能。用这一效果，您能得到类似回响的延迟效果。用 *FX/AMPS* 控制钮，您能选择一种延迟的效果。用 *ADJUST* 控制钮，您能设定延迟的强度。按下和旋转 *ADJUST* 控制钮，能设置反馈的程度。您按 *ADJUST* 控制钮的节奏（*Tap* 功能）决定每个回响之间的距离（延迟时间）。在编辑过程中，*DELAY (延迟)* 按钮上的发光二极管会闪亮。当延迟效果被激活后，发光二极管会发亮。

关于每种延迟效果的详细情况，请阅读章节“6. 1. 1 延迟的运算方法”。

17 按 *REVERB (混响)* 按钮能设置混响的功能。用这一效果，您能给整个音响效果加上一种大厅的效果。用 *FX/AMPS* 控制钮，您能选择一种混响效果：*Ambience*（第 2 层发光二极管闪亮），*Cathedral*，*Spring*（第 2 层发光二极管闪亮）和 *Reverb*。旋转 *ADJUST* 控制钮，能设定混响的强度。同时旋转并按下 *ADJUST* 控制钮，能设置衰退的时间。在编辑过程中，*REVERB (混响)* 按钮上的发光二极管会闪亮。当混响效果被激活后，发光二极管会发亮。

关于每种混响效果的详细情况，请阅读章节“6. 2 混响”。

18 按下 *MODUL (调制)* 按钮后，用 *FX/AMPS* 控制钮能选择 8 种不同的调制效果：*Chorus*，*Flanger*，*Phaser*，*Pitch Bend*，*Tremolo*，*Rotary*，*Auto Wah* 和 *P-Funk' n*。同时按下并旋转这一控制钮，能设置第 2 层上的效果（第 2 层的发光二极管闪亮）。根据不同的调制效果，*ADJUST* 控制钮能设定预置效果的强度或效果深度。同时旋转并按下 *ADJUST* 控制钮，能根据需要，对所选效果的第 2 个参数进行编辑。速度参数，可通过按下 *ADJUST* 控制钮（*Tap* 功能）来设置。用 *UP* 和 *DOWN* 按钮，能在同一个效果中设定不同的类型。在编辑过程中，*MODUL (调制)* 按钮上的发光二极管会闪亮。当这一效果被激活后，发光二极管会发亮。

关于每种调制效果的详细情况，请阅读章节“6. 1. 2 调制效果”。

☞ 同时按下 *DELAY* 和 *MODUL* 按钮后，用 *ADJUST* 控制钮能设定 *V-AMPIRE* 的输入端增益。对特别弱的吉他信号，可将控制钮设在中线的右边。对强的吉他信号，可将控制钮设在中线的左边。用 *UP* 和 *DOWN* 按钮，还可加入滤波器预置，用来提高音频的质量。在编辑的过程中，这 2 个按钮都会闪亮。

☞ 调制效果 *Auto Wah*，*Pitch Bend* 和 *P-Funk' n* 不能与哇哇效果同时使用。如果选择了其中的一个效果，而表情踏板被用来控制哇哇效果，那么哇哇效果便会被取消（显示屏幕上的 *WAH* 发光二极管会熄灭）

所有功能的一览表，请阅读章节“10. 附录”。

2.2 背面



图 2.3 V-AMPIRE 操作元件（背面）

19 产品序号

20 保险丝座 / 电压选择。在将设备与电源连接时，请检查电压的设置是否与您当地的电源电压相符。

需要更换保险丝时，请务必使用同类的保险丝。在有些产品上，保险丝座有 2 个不同的位置，一个是 230 伏，一个是 120 伏。请注意：如果在欧洲以外的地方使用这一设备，电源的电压是 120 伏。这时，保险丝的额定值要加大。（请参见章节“9. 技术指数”）。

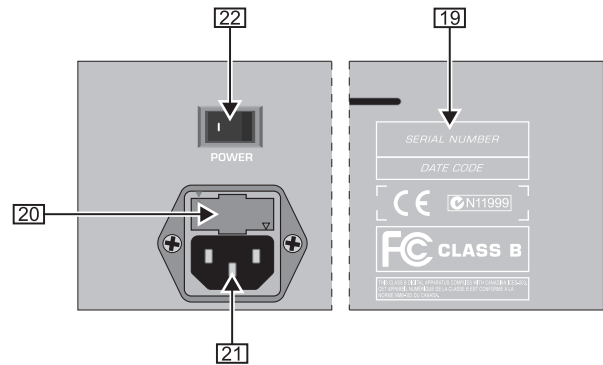
21 电源连接使用 *IEC* 插座。随货供应电源线。

22 用 *POWER*（电源）开关可启动 *V-AMPIRE*。在连接电源时，电源开关应处在“*OFF*”的位置上。

☞ 请注意，电源开关无法将设备与电源完全分离。要将设备与电源完全分离的话，请拔出电源线。在安装的时候，务必请注意，电源线和插头没有受到任何损坏。长时间不使用设备的时候，请将电源线拔出。

3. 使用举例

图 3 显示您如何使用 *V-AMPIRE LX110*。使用耳机（喇叭会自动关闭），*CD* 播放机或者鼓机适合在家里自己进行练习。



图 3.1：适合练习的连线举例

4. 预置

V-AMPIRE 拥有 100 种可以重写的预置 (00 - 99)。开机时, 最后使用的预置会被呼出。每一个预置最多包括 6 种“成分”。

一种功放模拟,

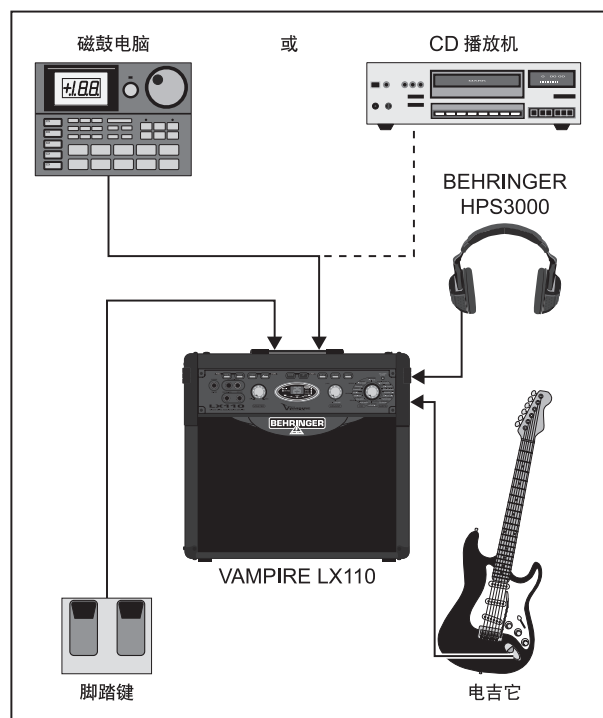
前置功放效果 (噪声门, 压缩器, 哇哇),

高平和低频均衡器

一种调制效果 (如: 相位, 合唱等),

一种延迟效果

一种残响效果

4.1 预置编辑

V-AMPIRE 预置编辑非常简单方便。步骤如下:

- ▲ 先设定总体上的增益: 同时按下 DELAY 和 MODUL 按钮, 然后用 ADJUST 控制钮设定增益。如有需要的, 可用 UP 和 DOWN 按钮激活滤波器预置, 来提高基本音色的质量。再次按下 DELAY 和 MODUL 按钮, 便可离开菜单。
- ▲ 用 UP 和 DOWN 按钮选择预置。
- ▲ 用 FX/AMP 控制钮选择功放类型。显示屏幕上的 EDIT 发光二极管这时会发亮。这说明预置已被改变。
- ▲ 通过高音和低音滤波器的功能来改变基本音色。请按相应的功能键, 用 ADJUST 控制钮来进行调设。请阅读“2.1 正面”章节。
- ▲ 根据需要, 按相应的按钮, 来激活前置功放效果 (压缩器, 噪声门)。编辑时, 请用 ADJUST 控制钮。请阅读“6.1.3 特殊效果”章节。
- ▲ 按相应的按钮, 您能给您的音频信号加入延迟, 残响和 / 或调制效果。用 FX/AMPS 控制钮来选择效果。用 ADJUST 控制钮能调设不同的效果参数。请阅读“6. 效果处理器”
- ▲ 如果您对预置满意的话, 便可将它储存起来。储存请长按 (> 2 秒) COMPR 和 N-GATE 按钮 (储存)。EDIT 发光二极管这时会熄灭。被储存的预置已被激活。如果您想将您的预置储存在其他的位置上的话, 请短按 COMPR 和 N-GATE, 这时, 这 2 个按钮会闪亮。您能用 UP 和 DOWN 按钮, 寻找一个新的储存位置。然后长按 COMPR 和 N-GATE 按钮, 来进行储存。

如果在编辑过程中, 您选择另外一个预置的话, 而没有把正在设定的预置进行储存的话, 那么, 所有的设置便会消失。

4.2 恢复厂方设置的预置

您也能随时恢复原来厂方设置的全部预置。

- ▲ 在打开电源时, 请按 DELAY 和 MODUL 按钮 (> 2 秒钟)。这样, 便能恢复原来厂方设置的全部预置。(显示屏幕上“CL”闪亮)

5. 功放 / 音箱模拟

V-AMPIRE 的精华是它的功放 / 音箱模拟。不管是英国流行音乐, 布鲁斯时, 重金属, 您能选择著名的吉他功放音箱, 使用简单方便。您也能根据您的需要来改变每种功放音箱的音色。另外, 在使用虚拟功放音箱时, 您还能选择使用电子效果和各种不同的残响效果。(请参见第 6 章“效果处理器”)。

在您启动 V-AMPIRE 的时候, 上次使用的预置会被激活。FX/AMPS 控制钮上的发光二极管会显示已选择了哪一种功放音箱; 相应的发光二极管会发亮。转动控制钮, 能选择其他的攻防音箱。

下面我们简单向您介绍 V-AMPIRE 所提供的各种功放模拟:

CLASSIC CLEAN: 在 80 年代的时候, Buzzy Feiten (Dave Weckl Band 的吉他手) 非常喜欢 Roland JC-120 的音色。这一晶体管功放音箱的特点是它的音色透明度。非常适合现在又开始流行起来的 80 年代 New Wave 的音色。许多 Fender Rhodes 钢琴家也非常喜欢 Roland JC-120。

V-AMP CRUNCH: 这一功放音箱适合现代布鲁斯或爵士。它的音色并不太含蓄, 也不灼灼逼人 —— 它有很好的碎声效果。

BRITISH PLEXI: 根据 1959 年 Marshall Plexi 100 瓦而设计的功放音箱适合演奏干净的音色。Jimi Hendrix, Eric Clapton 和 Jeff Beck 曾都使用过 Marshall 的这一功放音箱。

BRIT CLASS A: 模拟 Vox AC 30 功放音箱的音色。这是一款 60 年代的功放音箱。当时的吉他手需要一种音色通透的功放音箱。Vox 功放音箱的生产商使用了“具有革命性意义的”低频和高频调节功能, 十分成功地满足了这一要求。Brian May 和 U2 的吉他手“The Edge”都使用这一音色。

BRIT HI GAIN: 可与 Marshall JCM 800 功放音箱的音色进行比较。Marshall JCM 800 拥有著名的失真音色。在增益不大的情况下, 这一模拟的音色也非常优秀。用这一模拟, 您能得到 Steve Ray Vaughan 和 Michael Landau 的声音。在失真模式上, 这一模拟音色有早期 Gary Moore 的效果, 也适合重金属音乐。

SAVAGE BEAST: Engl 公司的功放音箱, 强劲有力, 出力凶猛。很多吉他手都非常喜欢 Savage 120。Ritchie Blackmore 是这一德国品牌的产品代言人。Randy Hanson, 也非常钟爱这一功放音箱, 他是继 Jimi 之后最优秀的一位吉他手。Savage 功放音箱的特点, 是它的强劲的力度。在重金属音乐中, 特别受到欢迎。Silent Force/Sinner 的吉他手 Alex Beyrodt 长期以来一直使用 Engl 公司的功放音箱。如果使用这一功放音箱的话, 人们一定能听到您的声音。

NUMETAL GAIN: 这一模拟的样板是 1994 年的 Mesa Boogie Dual Rectifier Trem-O-Verb 的功放音箱。它具有现代高增益的音色。在乐队中 使用这一功放音箱模拟, 将给您带来强劲有力的音色。

MODERN GAIN: 音色的控制在增益之后, 使失真的音色变得强劲有力。MODERN GAIN 的音色适合演奏糟杂音乐 (grunge) 的吉他手。Steve Vai 和 Joe Satriani 也有使用这一功放音箱。通过 Steve Lukather, Nuno Bettencourt, Steve Vai 等吉他手, Soldano 功放音箱变得非常有名。如果您使用吉布森 Les Paul 的话, 请降低您吉他的音量, 这样, 您便能得到很好的音色效果。

BLACK TWIN: 这一模拟的样板是芬达 1965 年的 Blackface Twin 共放音箱。在 60 年代, 在爵士音乐, 乡村音乐和摇滚音乐中, 吉他手们都有使用这一音箱。这一音箱的特点是: 音量大, 通常在现场演出时使用。这一模拟的秘密在于: 您可以得到很大的音量, 但是, 失真相对比较少。

ULTIMATE GAIN: 从清音到极高的增益, 它都能办到, 使用范围极广。从原则上来说, ULTIMATE GAIN 是一种加大的整流功放音箱。

TWEED COMBO: 是 Jeff Beck 的最爱, 在他的专辑 *Blow by Blow* 和 *Wired* 中, 有使用这一功放音箱。这一功放音箱原本不是为了失真的音色而设计的, 但是, 因为它的功率小, 非常适合夸大的超载的音色。

TWEED BASS: 这一模拟功放音箱的样板是芬达公司的 Bassman 4 x 10 功放音箱。这一音箱原来是贝司功放音箱, 但是, 因为它很有特点的失真效果, 布鲁斯吉他手 Steve Ray Vaughan 和 Billy Gibbons 都有使用这一功放音箱。这一音箱的低音部分有力深沉, 但在中频和高频部分还有很大的活动余地。

SCREAMER: 模拟 IBANEZ 80 年代的著名电子管啸叫失真 TS808。它被认为是唯一的一款典型超载 / 高音增强踏板。虽然它提供的失真很小, 但是, 它却能提供出力很猛的领奏音色。它的成功的秘密在于: 它知道如何使用和发挥每款功放音箱的最后的潜力。

EL RATON: 与电子管啸叫失真 TS808 一样, ProCo 公司的 Rat 效果器也是 80 年代时的一款失真踏板, 但是, 它的基本音色和使用场合与 SCREAMER 完全不一样。Rat 效果器能提供直接来自踏板的具有侵略性的失真, 而 TS808 提供的是来自功放音箱的温和的过载。有了 Rat 效果器的模拟, 您便拥有了 80 年代早期的金属音色。

AMP BYPASS: 使用这一设置的话, 就没有任何任何功放音箱模拟。这样, 您便能通过外置吉他前置功放进行演奏或只使用效果。

ACOUSTIC: 模拟用一个动圈麦克风拾取钢弦木吉它的声音。压电拾音器往往会使音色变得很硬, 使用麦克风会使声音变得比较悦耳。当然, 使用麦克风拾音时的反馈问题, 在这里是不存在的。

Engl, Fender, Gibson, Ibanez, Marshall, Mesa Boogie, Roland, Soldano, Vox ProCo, Tube Screamer, The Rat, 音乐人的名字和乐队名都是注册的商标, 属于他们所有人, 与百灵达无关。在这里提到的产品名称只是为了用来描写 V-AMPIRE 所能提供的声音和效果的特点。

6. 效果处理器

拥有内置的多重效果处理器是 V-AMPIRE 的一个特点。这一处理器给您提供 16 种一流的效果, 如: 合唱, 镶边, 延迟, 自动哇哇。您能随意进行组合。从 3 个不同效果区段 (调制, 延迟和残响) 您能随意选择一种效果。

 要使效果的节奏与音乐的节奏相符, 请按照音乐的节奏至少拍打 ADJUST (TAP) 调节钮 2 次。

6.1 效果简要说明

下面是对本产品拥有的效果的简要说明。

6.1.1 延迟程序

所有延迟效果中的 3 个参数可以被改变:

- ▲ 旋转 ADJUST 调节钮 (效果比例)
- ▲ 按下并旋转 ADJUST 调节钮 (反馈)
- ▲ 按下并按照音乐的节奏拍打 ADJUST 调节钮 (回声的间隔 / 延迟时间)

STEREO DELAY: 延迟输入音频信号。不同的速度设置给您提供不同的延迟效果。您可试用不同长度的延迟。

LONG ECHO: 这一延迟效果的特点是: 回声的重复间隔要比通过 ADJUST (TAP) 设定的时间间隔长 50%。您能这样设置经常使用的回声效果: 如果您用 4 分音符拍击和演奏, 那么, 回声会在三分之二的时间时出现。U2 的吉他手 “The Edge” 非常成功地使用了这一效果。

SLAP ECHO: 重复间隔很短的延迟效果。回声的重复间隔只有通过 ADJUST (TAP) 设定的时间间隔的一半。回声的速度加快一倍。

PING PONG: 配有立体声声像变动的延迟效果。

6.1.2 调制效果

如果您想对调制效果进行编辑的话, 有 4 个参数可被改动:

1. 旋转 ADJUST 调节钮 (根据所选的效果, 能调节效果的强度或效果的比例),
2. 按下并旋转 ADJUST 调节钮 (第 2 个参数, 请阅读有关的效果说明),
3. 用 UP 和 DOWN 按钮, 选择不同的效果模式 (1 - 4)
4. 按照音乐的节奏拍打 ADJUST 调节钮 (调制的速度 / 速度)。

PHASER: 相位效果器原理是在音频信号上附加一个第二相位的信号。它使声音变得活泼跳跃。这一效果一直受到垂青, 因为它适合各种不同的乐器, 也适合温和和激烈的效果。我们给您提供了 2 种典型的相位效果模拟: 4 层 MXR Phase 90 (1) 和 12 层 Boss PH2 (4)。除此以外, V-AMPIRE 还给您提供了 2 种不太常用的 8 层和 10 层相位效果。

第 2 个参数调节谐振, 第 3 个参数选择相位效果模式 (1 - 4)。

PITCH BEND: Digitech 公司的 Whammy 效果器和 Boss 公司的 PS-5 Pitch Shifter 效果器非常受人喜欢。它们能使输入音频信号走调。在 1 - 4 的模式中, 我们给您提供了最佳的模拟。

用 Adjust 调节钮, 您能设置效果比例。

PS-5 Pitch Shifter (1) 给原来的声音加上有固定时间间隔的多个半音。如果选择 T-Arm, 只有在踏下表情踏板时, 时间间隔才会被激活。时间间隔的速度, 可通过多次拍击 ADJUST 调节钮 (TAP) 来调节。

Whammy 效果 (3) 取决于踏板的位置 (踏板在上 = 原来的音高, 踏板在下 = 参数 2 设定的时间间隔)。

与音高移动不同, 走调 (4) 提供轻微走调时间间隔, 只占半音的极小部分时间。它的效果如同一直激活的合唱效果。

第 2 个参数调节走调的程度:

- 1 - 3 模式 (-12/-7/-5/-3/+3/+4/+5/+7/+12 半音)
- 4 模式 (半音的 -20 至 +20%)

第 3 个参数选择不同的效果模式: 音高移动 (1), T-Arm (2) Whammy (3) 和走调 (4)。

 因为 Pitch Bend 效果 2 和 3 需要使用表情踏板, 所以, 这时候, 其他功能, 如哇音不能使用。这时, 踏板设置效果的发光二极管会发亮。

TREMOLLO: 模拟芬达公司的 DeLuxe, Vox AC15 和 Gate 颤音效果器。自从 Trip Hop 音乐诞生以来, 这一音量调制效果已变得非常流行了。

第 2 个参数控制调制速度与音量的互动关系: 大音量的输入信号 = 快速调制, 小音量输入信号 = 慢速调制。

第 3 个参数使您能选择不同的颤音种类, Fender (1), Vox (2), Gate (3) 和 Panning (4)。

ROTARY: 模拟典型的管风琴效果。一般来说, 极重的音箱箱体和快速或慢速的喇叭单元才能提供这种效果。这一效果利用了声学多普勒效应原理来对声音进行调制。

第 2 个和第 3 个参数用来控制调制的音色。

FLANGER: 一开始, 人们用 2 架同步的磁带录音机来制作镶边效果。2 架录音机同时进行录音 (吉他独奏)。这时, 如果将手指放在一架录音机的左转盘上, 那么, 转盘的速度便会变慢, 从而回放时的速度也相应变慢。这一效果的著名效果器有: Boss 公司的 BF-3 (1), BF-2 (2), MXR (3) 和 A/DA (4) 的镶边效果器。

第 2 个参数控制振谱 (对输入音频的效果反馈)。第 3 个参数控制镶边模式 (1-4)。

CHORUS: 这一效果给原来的音频加入变音。通过对信号音频频率的改变能得到一种像水一般柔软的音色。Tri Stereo Chorus 是这一效果最著名的一款效果器, 它能将 12 种声音相互进行调制。V-AMPIRE 给您提供 2 种 CHORUS 效果 (1, 2)。另外, 还有 Boss 公司的 Chorus Ensemble CE-1 (3) 和 Roland 公司的 Dimension D (4)。

第 2 个参数控制调节深度。用 UP 和 DOWN 按钮可选择不同的 Chorus 的种类 (1-4)。按 ADJUST 控制组 (TAP) 能控制调制速度 (Speed)。在深度和速度很大的时候, 会明显出现音频的变音。

AUTO WAH: 70 年代的美国疯克音乐使用了很多哇音效果。我们这一自动哇音效果的滤波频率无需用脚来控制, 自动哇音效果的滤波频率根据信号的音量自动调节。在 Up 的位子上, 我们这一效果与 EHx MuTron 类似。

用 ADJUST 控制钮能调节灵敏度。

第二个参数能控制滤波器移动的度数。第三个参数选择效果区域 (1-4)。

P-FUNK' N: 这一效果模拟著名的 MuTron III 的效果。Bootsy Collins 也许是使用这一效果的最有名的音乐人。MuTron III 配有 Up/Down 按钮。这一效果与 MuTron 在 Down 位子上的效果相似。

用 ADJUST 控制钮能调节灵敏度。

第二个参数能控制滤波器移动的度数。第三个参数选择效果区域 (1-4)。

6.1.3 特殊效果

WAH WAH: Jimi Hendrix 是这一效果闻名于世。要了解这一效果,最好的方法是听一听 Hendrix 的 Voodoo Chile。

 如果使用 Auto Wah, P-Funk' n 或 Pitch Bend, 便不能使用 Wah Wah。

COMPRESSOR: 这一效果模拟著名的 MXR Dyna Comp。压缩器的功能是限制信号的动态范围。当设定的阈值被超过的时候, 信号的电平便会降低。用压缩器也可制造出明显的和具有创意的效果。用 ADJUST 控制钮能调节压缩器的压缩程度, 是您需要得到声音慢慢衰退的效果。将 ADJUST 钮向左打到底的话, 压缩器便不起作用。

第二个参数 (上冲) 设定压缩器启动的时间。如果您将上冲的时间设定的很短的话, 那么, 压缩器的启动时间会非常快。

NOISE GATE: 噪声门的作用取消或降低噪声和其他干扰的声音。吉他的信号很容易受到干扰。原因是吉他手经常使用极高的增益, 另外, 在吉他录音时, 会产生很多不同的噪音。

特别在没有音乐的时候, 您便能听到这些让人讨厌的噪音。噪声门是怎么工作的呢? 在没有音乐的时候, 信号便被抑制。这样, 噪声也就消失了。

用 ADJUST 可调节噪声门的启动点。噪声门启动后, 便能有抑制噪音的功能。将 ADJUST 钮向左打到底的话, 噪声门便不起作用。

第二个参数 (释放) 设定噪声门在低于阈值时打开的时间。释放时间短的话, 那么, 噪声门在遭到噪音时, 立刻就会有抑制信号的作用。

6.2 残响

残响属于回响效果。这一效果在混音和在现场演出中非常重要。百灵达给您提供 4 种不同的残响效果。是您在不同的场合, 都能找到适合的效果。

Ambience: 短房间模拟, 没有回响的尾巴。

Cathedral: 长而丰满的回响效果, 犹如在大教堂里。

Spring: 典型的弹簧残响效果。

Reverb: 通用暖色, 模拟音乐厅的残响效果。

ADJUST 控字钮调节残响的强度, 第二个参数设定延迟的时间。

6.3 踏板的功能

同时按 TREBLE 和 BASS 按钮, 能给表情踏板设定某一功能。(在屏幕上, 能看到 PA)。这时, 屏幕右边的一个发光二极管开始闪亮 (Speed, Effect, Volume, Wah)。如果 Pedal Assign 已被激活的话, 您只需对您所选的参数进行编辑, 这一参数会自动设置到表情踏板上 (相应的发光二极管会发亮)。再次按 TREBLE 和 BASS 按钮, 可确认您的设置。

SPEED: 踏板控制延迟或调制效果的速度参数 (如: 延迟时间)。

EFFECT: 踏板控制效果的第一个参数 (根据不同使用的效果), 这可以是效果的混音或效果的深度。

VOLUME: 踏板控制预置的音量。

WAH: 踏板控制哇音效果。您也能通过表情踏板来激活哇音效果。

 踏板功能被激活后, 有一个参数会被设置在踏板上。

 如表情踏板已设有哇音效果的话, 那么, Auto Wah 和 Pitch Bend (弯音) 效果会被关闭。

再一次按 TREBLE 和 BASS 按钮, 便能确认您的设置, 并离开 PEDAL 的菜单。

6.3.1 FCV100 踏板的校正

要调节 FCV100 踏板的控制范围, 请按照以下的步骤:

- ▲ 在开机的时候, 按 BASS 和 TREBLE 按钮 (大于 2 秒钟, 便能进入踏板校正模式。
- ▲ 完全 (向前) 踏下踏板, 在屏幕上会看到 “PL “ (Pedal Low)。
- ▲ 完全 (向后) 踏下踏板, 在屏幕上会看到 “PU “ (Pedal Up)。校正结束。
- ▲ 同时按 BASS 和 TREBLE, 便能离开踏板的校正模式。

A/DA, Boss, DyTronics, Electro Harmonix (EHX), MXR, Digitech, Vox 和音乐人和乐队的名字是已注册的商标, 属于他们所有人, 与百灵达无关。这里所提到的品牌只是用来描写 V-AMPIRE 的音色和效果。

7. 调音器

同时按 UP 和 DOWN 按钮, 能启动和关闭内置的调音器, 这时, V-AMPIRE 处于旁通模式中。

7.1 吉他校音

自动半音校音器可以识别标准吉他音符的频率。A 弦的频率是 110 赫兹。当您的吉他与 V-AMPIRE 连接后, 弹一下空弦, 校音器便能识别这一音符, 并能在屏幕上显示出来。这一校音器也能识别半音。半音时, 在屏幕上会有 “b”。

可能会有这样的情况, 在屏幕上显示的是 “a”, 但音高不准。这时, 屏幕下方的 4 个发光二极管中至少有 1 个会发亮。有时候, 可能会有 2 个发光二极管发亮。这表示您弹的音符介于 2 个灯所代表的音高之间。当中间的圆形发光二极管亮起来的时候, 就表示校准了。

7.2 调节参考音 “a”

为了给您在校音的时候提供最大的自由, 您可以改变参考音 “a” 音设置。为了清楚起见, 请阅读下面的文字。

所谓音乐会使用的 “a” 音高呈上升趋势: 如: 巴赫, 亨德尔, 莫扎特的音义分别是 415 赫兹, 420 赫兹或 421 赫兹 (每秒钟的摆动频率)。当今乐队将 “a” 音设置为 444 赫兹。柏林爱乐乐队将他们的 “a” 设置在 447 赫兹。

V-AMPIRE 的 “a” 音的厂方设置是 440 赫兹。如果您想将与 “a” 音设置在 444 赫兹的乐队一起演奏的话, 那么, 您需要一个能改变 “a” 音的功能:

- ▲ 同时按 UP 和 DOWN 按钮, 能启动调音器。然后按下并按住 ADJUST 控制钮, 进入编辑模式。这是屏幕上显示 “40” “a” 音高为 440 赫兹。
- ▲ 按住并按下 ADJUST 控制钮, 您可将 “a” 在 15 赫兹范围之内上下调整。在屏幕上, 会有最后的 2 位数字, 因为第 1 位数字始终是 4。(“44”= 444 赫兹)。
- ▲ 放开 ADJUST 控制钮, 便能退出编辑模式。所有的改变会自动保存。您吉他上的其他弦的音高都会自动按照新设置的音高进行调整。

7.3 校音器旁通音量

在校音器模式时, 可用 ADJUST 控制钮来调整吉他信号的荫凉。将控制钮 向左边打到底的话, 就没有声音了。

8. 安装

百灵达的 V-AMPIRE 的输入端配有 6.3 毫米插口。耳机的插口配有 6.3 毫米立体声插口。CD/ 磁带输入插口配有非平衡莲花插口。



图 8.1: 6.3 毫米单声道插头



图 8.2 : 耳机立体声插头

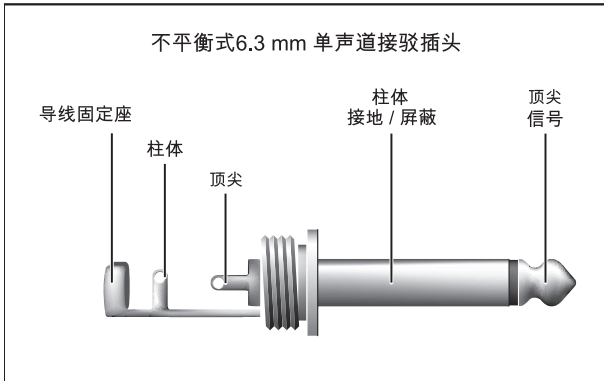

图 8.3 莲花电线

9. 技术指数

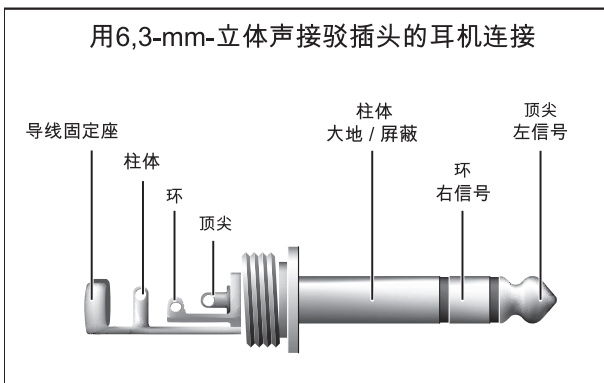
乐器输入端	
类型	6.3 毫米单声道插口, 非平衡式
输入阻抗	大约 1 M 欧姆
最大输入电平	+ 5 dBu
线路 / 耳机输出端	
类型	6.3 毫米立体声插口, 非平衡式
输出阻抗	大约 50 欧姆
最大输出电平	+18 dBu @ 10 K 欧姆 / +21 dBm @ 100 欧姆
立体声辅助	
类型	6.3 毫米立体声插口
输入阻抗	4.7 k 欧姆
数码信号处理	
转换器	24 比特 Delta-Sigma , 64/128 倍超采样
动态 A/D	大约 100 分贝 @ 前置功放旁通
动态 D / A	95 分贝
采样率	31.250 千赫兹
数码声音处理	100 每秒百万条指令
延迟时间	最大 1960 微秒立体声
屏幕显示窗	
类型	2 位数, 7 段 LED 显示屏幕
功放器	
峰值功率	45 瓦 / 4 欧姆
内置拉巴	
类型	10 英寸 BUGERA 喇叭单元, 10K50A4
阻抗	4 欧姆
负载功率	50 瓦 (IEC)
电源	
电压	美国 / 加拿大 120 V~, 60 Hz 欧洲 / 英国 / 澳大利亚 230 V~, 50 Hz 中国 / 朝鲜 220 V~, 50/60 Hz 日本 100 V~, 50 - 60 Hz 出口样式 120/230 V~, 50 - 60 Hz
店员消耗	最多 75 瓦
保险丝	100 - 120 V~: T 2.5 A H 250 V 200 - 240 V~: T 1.25 A H 250 V
电源连接	标准 IEC 接口
提及 / 重量	
体积	
(高 x 宽 x 深)	大约 395 毫米 x 355 毫米 x 215 毫米
重量	大约 8.2 公斤

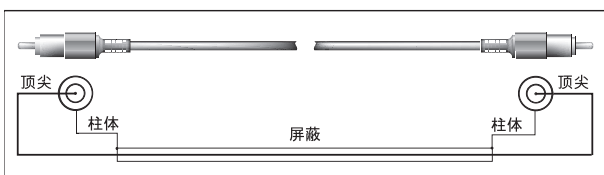

BEHRINGER 公司始终尽力确保最高的质量水平。必要的修改将不预先通知予以实行。因此机器的技术数据和外观可能与所述说明或插图有所不同。

10. 附录

操作元件	Function	FX/AMP	ADJUST	ADJUST (Push + Hold)	ADJUST (Tap)	UP/DOWN
TREBLE	高频均衡	-	提升/减弱	滤波器频率	-	-
BASS	低频均衡	-	提升/减弱	滤波器频率	-	-
COMPR	压缩器	-	灵敏度	上冲/ 释放	-	-
N-GATE	噪声门	-	灵敏度	上冲/ 释放	-	-
MASTER	输出音量	-	-	-	-	-
UP/DOWN	选择预置	-	-	-	-	预置选择
DELAY	呼出延迟菜单	选择一种延迟效果	混音	反馈	延迟时间	-
REVERB	呼出残响菜单	选择一种残响效果	混音	延迟时间	-	-
MODUL	呼出调制菜单	选择一种调制响效果	混音或深度 (根据不同的效果而定)	第2个参数 (根据不同的效果而定)	速度	选择不同效果的类型
FX/AMP	选择 效果和功放型号	-	-	-	-	-
按键组合						
UP + DOWN	激活校音器	-	校音器输入音量	校音器调适 (425-455 赫兹)	-	-
TREBLE + BASS	激活踏板功能	-	-	-	-	-
COMPR + N-GATE	储存预置	-	-	-	-	选择储存处
DELAY + MODUL	总输入增益	-	控制输入增益	-	-	选择滤波器预置
启动时的功能						
TREBLE + BASS	在启动时, 踏板 调适菜单	屏幕显示 "PU" 或 "PL"				
DELAY + MODUL	在启动时, 恢复 厂方预置	屏幕显示 "CL"				

表 10.1: 功能一览

技术数据及外观可被改动, 无需事先通知。此文件的内容在付印时是正确无误的。所有提到的商标 (除了 BEHRINGER, 百灵达标志 和 JUST LISTEN) 属于它们的所有人, 与 BEHRINGER 无关。任何人因全部或部分使用此处的描述, 照片或声明而受到损失的话, 百灵达不对其承担责任。产品的颜色及技术数据可能与产品本身有细微的差别。产品只通过本公司授权的经销商销售。批发商和销售商不是百灵达的代理人, 无权以任何直接或隐含的方式对百灵达法律约束。无 BEHRINGER International GmbH 的书面许可, 无论用作何种用途, 不得以任何电子的或机械的方式对该手册的任何部分进行复制及传播, 其中包括任何形式的复印和录音。

版权所有 © 2007 BEHRINGER International GmbH, -
Hanns-Martin-Schleyer-Str. 36-38, -
47877 Willich-Muenchheide II, 德国
电话 +49 2154 9206 0, 传真 +49 2154 9206 4903