

## FIXATION DE L'ARCEAU DE MONTAGE

### 1. Montage Mural du Support de Baffle

#### AVERTISSEMENT :

L'utilisation de vos baffles au sein d'un système suspendu, s'il a été installé de façon inadéquate ou erronée, peut constituer un danger potentiel pouvant causer de sérieux dommages corporels voire même la mort aux personnes physiques. C'est pourquoi nous vous prions de tenir compte des conditions électriques, mécaniques et acoustiques ainsi que d'en discuter avec du personnel spécialisé qualifié et reconnu avant toute installation. Faites réaliser le montage et la suspension des baffles uniquement par du personnel spécialisé qualifié équipé de l'outillage nécessaire et des accessoires originaux fournis avec les baffles. Si des pièces ou des composants manquent, contactez impérativement votre revendeur avant de tenter toute installation du système.

Respectez toutes les normes de sécurité en vigueur dans votre localité, région et/ou pays. MUSIC Group décline toute responsabilité concernant les dommages matériels et personnels engendrés par une mise en service, une installation et/ou une utilisation inappropriées ! Faites contrôler régulièrement votre système par du personnel spécialisé qualifié afin de vous assurer de son bon état et de sa compatibilité avec les normes de sécurité en vigueur. Assurez-vous que personne ne puisse passer sous des baffles suspendus. Ne suspendez pas de baffles dans les endroits accessibles au public.

- ◆ Les haut-parleurs produisent un champ magnétique même lorsqu'ils ne sont pas en service. Par conséquent, éloignez-en suffisamment tous les matériaux et objets pouvant être affectés ou endommagés par un tel champ magnétique (disquettes, ordinateur, tube cathodique, etc.). La distance de sécurité est généralement comprise entre un et deux mètres.

### 2. Fixation du Baffle Dans L'arceau de Montage

Vissez le manchon fourni avec le support de baffle sur le bras inférieur de l'arceau de montage mural à l'aide d'une des deux vis à ailettes. Ensuite, placez le baffle de sorte que le manchon vienne se ficher dans sa défonce pour pied (à la base du baffle). À présent, placez le bras supérieur de l'arceau de montage de sorte que son trou soit au-dessus du filetage en haut du baffle. Enfin, fixez la partie supérieure du baffle à l'aide de la seconde vis à ailettes fournie avec l'arceau de montage en la vissant fortement.

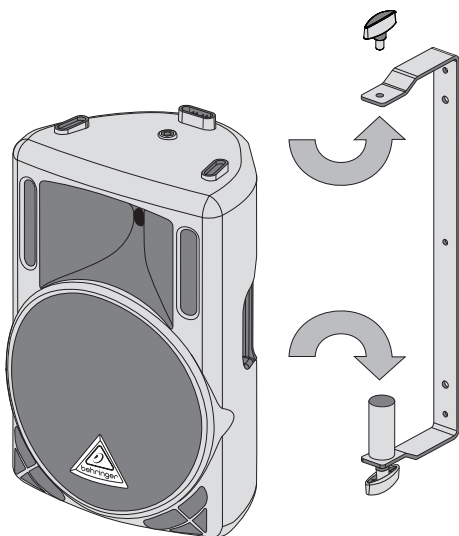

Fig. 1 : Fixez le baffle dans l'arceau de montage

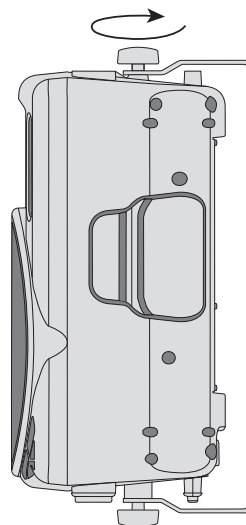

Fig. 2 : Serrez la vis à ailettes supérieure

LES CARACTÉRISTIQUES ET L'APPARENCE SONT SUJETTES À MODIFICATIONS SANS PRÉAVIS. LES INFORMATIONS CI-PRÉSENTES SONT CORRECTES AU MOMENT DE L'IMPRESSION. TOUTES LES MARQUES DÉPOSÉES SONT LA PROPRIÉTÉ DE LEURS PROPRIÉTAIRES RESPECTIFS. LA SOCIÉTÉ MUSIC GROUP N'ACCÉPTE AUCUNE RESPONSABILITÉ DANS LES ÉVENTUELS DOMMAGES OU PERTES SUBIS PAR UN TIERS EN SE BASANT EN ENTIER OU EN PARTIE SUR LES DESCRIPTIONS, PHOTOGRAPHIES OU DÉCLARATIONS CONTENUES DANS CE DOCUMENT. LES COULEURS ET CARACTÉRISTIQUES PEUVENT VARIER LÉGÈREMENT DE CELLES DU PRODUIT. LES PRODUITS BEHRINGER NE SONT VENDUS QUE PAR LE BIAIS DE REVENDEURS AGRÉÉS. LES DISTRIBUTEURS ET LES REVENDEURS NE SONT PAS AGENTS DE MUSIC GROUP ET N'ONT ABSOLUMENT AUCUNE AUTORITÉ POUR ENGAGER OU REPRÉSENTER LA SOCIÉTÉ MUSIC GROUP DE FAÇON IMPLICITE, EXPLICITE OU INDIRECTE. CE MODE D'EMPLOI EST PROTÉGÉ PAR DROITS D'AUTEURS. IL EST INTERDIT DE TRANSMETTRE OU DE COPIER CE MODE D'EMPLOI SOUS QUELLE FORME QUE CE SOIT, PAR QUEL MOYEN QUE CE SOIT, ÉLECTRONIQUE OU MÉCANIQUE, CE QUI COMPREND LES MOYENS DE PHOTOCOPIE ET D'ENREGISTREMENT DE QUELLE FAÇON QUE CE SOIT, QUEL QUE SOIT LE BUT, SANS LA PERMISSION ÉCRITE EXPRESSE DE MUSIC GROUP IP LTD. TOUTS DROITS RÉSERVÉS. © 2011 MUSIC GROUP IP LTD. TRIDENT CHAMBERS, WICKHAMS CAY, P.O. BOX 146, ROAD TOWN, TORTOLA, ILES VIERGES BRITANNIQUES