

Roland

MIDI INTELLIGENT SYNTHESIZER

E-70

Owner's Manual

取扱説明書

Manuale di Istruzioni

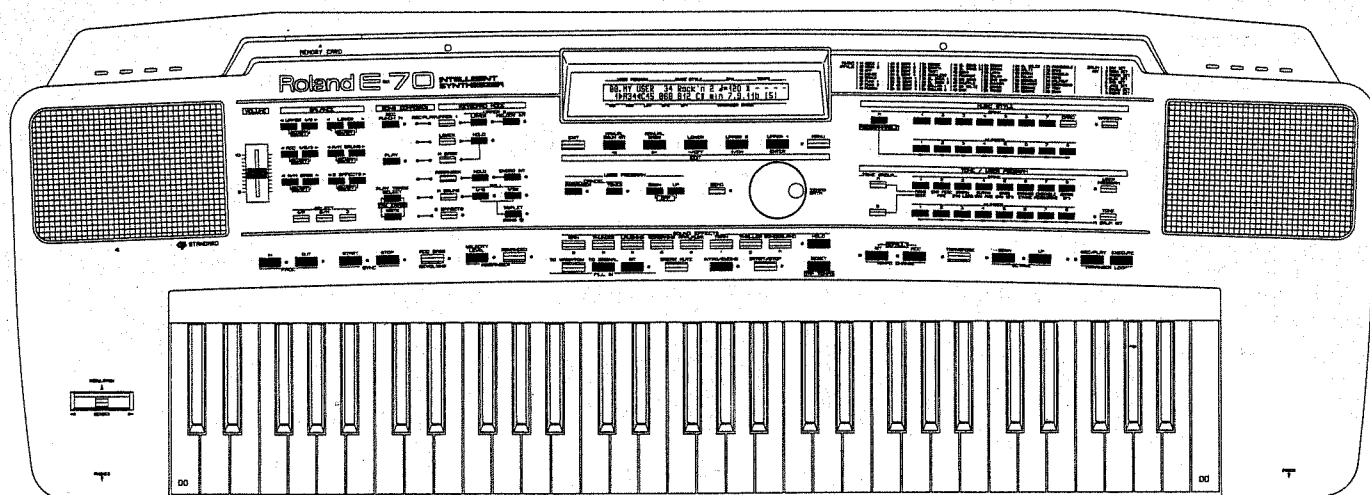

- [1] MASTER VOLUME Slider
- [2] VOLUME BALANCE Section
- [3] SONG COMPOSER Section
- [4] KEYBOARD MODE Section
- [5] EDIT/MENU Section
- [6] MUSIC STYLE Section
- [7] TONE/USER PROGRAM Section
- [8] FADE IN/OUT Buttons
- [9] SYNC START/STOP Buttons
- [10] REVOLVING BASS Button
- [11] ARRANGER Buttons
- [12] FILL IN Buttons
- [13] BREAK MUTE Button
- [14] INTRO/ENDING Button
- [15] START/STOP Button
- [16] RESET/TAP TEMPO Button
- [17] TEMPO CHANGE RIT/ACC Buttons
- [18] TRANSPOSE Button
- [19] OCTAVE DOWN/UP Buttons
- [20] ARRANGER LOOP Buttons
- [21] TEMPO/DATA Dial
- [22] DEMO Button
- [23] SOUND EFFECTS Pads
- [24] HEADPHONE (PHONES) Socket
- [25] BENDER/MODULATION Lever
- [26] MEMORY/STYLE CARD Slot
- [27] MASTER DISPLAY (LCD)
- [28] POWER ON/OFF Switch
- [29] AC Socket
- [30] STEREO INPUT Sockets
- [31] STEREO OUTPUT Sockets
- [32] MIDI Sockets
- [33] FOOTSWITCH Socket
- [34] SUSTAIN PEDAL Socket
- [35] EXPRESSION PEDAL Socket
- [36] LCD Contrast Regulation

- [1] マスター・ボリュームつまみ
- [2] ボリューム・バランス・セクション
- [3] ソング・コンポーザー・セクション
- [4] キーボード・モード・セクション
- [5] エディット/メニュー・セクション
- [6] ミュージック・スタイル・セクション
- [7] トーン/ユーザー・プログラム・セクション
- [8] フェード・イン/アウト・ボタン
- [9] シンク・スタート/ストップ・ボタン
- [10] リボルビング・ベース・ボタン
- [11] アレンジャー・ボタン
- [12] フィル・イン・ボタン
- [13] ブレーク・ミュート・ボタン
- [14] イントロ/エンディング・ボタン
- [15] スタート/ストップ・ボタン
- [16] リスタート/タップ・テンポ・ボタン
- [17] テンポ・チェンジ・リタルダンド/アツェレランド・ボタン
- [18] トランスポーズ・ボタン
- [19] オクターブ・ダウン/アップ・ボタン
- [20] アレンジャー・ループ・ボタン
- [21] テンポ/データ・ダイヤル
- [22] デモ・ボタン
- [23] サウンド・エフェクト・パッド
- [24] ヘッドホン端子
- [25] ピッチ・ベンド/モジュレーション・レバー
- [26] メモリー/スタイル・カード差し込み口
- [27] マスター・ディスプレイ
- [28] 電源スイッチ
- [29] ACインレット
- [30] 外部入力端子 (INPUT)
- [31] 外部出力端子 (OUTPUT)
- [32] MIDI端子
- [33] フット・スイッチ1端子
- [34] フット・スイッチ2 (サスティン)端子
- [35] エクスプレッション・ペダル端子
- [36] コントラスト調節つまみ

- [1] Controllo principale di volume
- [2] Sezione BILANCIAMENTO DEI VOLUMI
- [3] Sezione SONG COMPOSER
- [4] Sezione KEYBOARD MODE (Modi di tastiera)
- [5] Sezione EDIT MENU
- [6] Sezione MUSIC STYLE
- [7] Sezione TONE/USER PROGRAM
- [8] Pulsanti FADE IN/OUT
- [9] Pulsanti SYNC START/STOP
- [10] Pulsante REVOLVING BASS
- [11] Pulsanti ARRANGER
- [12] Pulsanti FILL IN
- [13] Pulsante BREAK MUTE
- [14] Pulsante INTRO/ENDING
- [15] Pulsante START/STOP
- [16] Pulsante RESET/TAP TEMPO
- [17] Pulsanti TEMPO CHANGE RIT/ACC
- [18] Pulsante TRANSPOSE
- [19] Pulsanti OCTAVE DOWN/UP
- [20] Pulsanti ARRANGER LOOP
- [21] Manopola TEMPO/DATA
- [22] Pulsante DEMO
- [23] Pads SOUND EFFECTS
- [24] Presa HEADPHONES (cuffia)
- [25] Leva BENDER/MODULAZIONE
- [26] Fessura introduzione MEMORY/STYLE CARD
- [27] DISPLAY PRINCIPALE (LCD)
- [28] Interruttore d'accensione
- [29] Presa d'alimentazione
- [30] Prese Stereo INPUT
- [31] Prese Stereo OUTPUT
- [32] Prese MIDI
- [33] Presa FOOTSWITCH
- [34] Presa Pedale Sustain
- [35] Presa Pedale Espressione
- [36] Regolazione Contrasto LCD

 Roland

MIDI INTELLIGENT SYNTHESIZER

E-70

Owner's Manual

取扱説明書

Manuale di Istruzioni

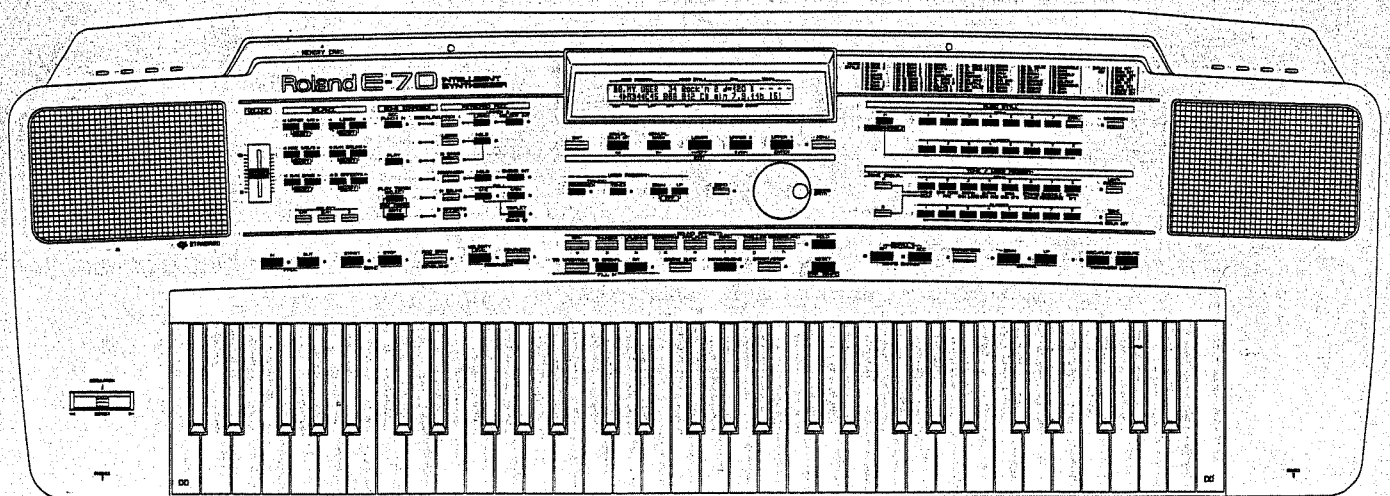



RISK OF ELECTRIC SHOCK
DO NOT OPEN



ATTENTION: RISQUE DE CHOC ELECTRIQUE NE PAS OUVRIR

CAUTION: TO REDUCE THE RISK OF ELECTRIC SHOCK,
DO NOT REMOVE COVER (OR BACK).
NO USER-SERVICEABLE PARTS INSIDE.
REFER SERVICING TO QUALIFIED SERVICE PERSONNEL.



triangle, is intended to alert the user to the presence of un-insulated "dangerous voltage" within the product's enclosure that may be of sufficient magnitude to constitute a risk of electric shock to persons.



The exclamation point within an equilateral triangle is intended to alert the user to the presence of important operating and maintenance (servicing) instructions in the literature accompanying the product.

INSTRUCTIONS PERTAINING TO A RISK OF FIRE, ELECTRIC SHOCK, OR INJURY TO PERSONS.

IMPORTANT SAFETY INSTRUCTIONS

WARNING — When using electric products, basic precautions should always be followed, including the following:

1. Read all the instructions before using the product.
2. Do not use this product near water — for example, near a bathtub, washbowl, kitchen sink, in a wet basement, or near a swimming pool, or the like.
3. This product should be used only with a cart or stand that is recommended by the manufacturer.
4. This product, either alone or in combination with an amplifier and headphones or speakers, may be capable of producing sound levels that could cause permanent hearing loss. Do not operate for a long period of time at a high volume level or at a level that is uncomfortable. If you experience any hearing loss or ringing in the ears, you should consult an audiologist.
5. The product should be located so that its location or position does not interfere with its proper ventilation.
6. The product should be located away from heat sources such as radiators, heat registers, or other products that produce heat.
7. Avoid using the product where it may be affected by dust.
8. The product should be connected to a power supply only of the type described in the operating instructions or as marked on the product.
9. The power-supply cord of the product should be unplugged from the outlet when left unused for a long period of time.
10. Do not tread on the power-supply cord.
11. Do not pull the cord but hold the plug when unplugging.
12. When setting up with any other instruments, the procedure should be followed in accordance with instruction manual.
13. Care should be taken so that objects do not fall and liquids are not spilled into the enclosure through openings.
14. The product should be serviced by qualified service personnel when:
 - A. The power-supply cord or the plug has been damaged; or
 - B. Objects have fallen, or liquid has been spilled into the product; or
 - C. The product has been exposed to rain; or
 - D. The product does not appear to operate normally or exhibits a marked change in performance; or
 - E. The product has been dropped, or the enclosure damaged.
15. Do not attempt to service the product beyond that described in the user-maintenance instructions. All other servicing should be referred to qualified service personnel.

For the USA

GROUNDING INSTRUCTIONS

This product must be grounded. If it should malfunction or breakdown, grounding provides a path of least resistance for electric current to reduce the risk of electric shock.

This product is equipped with a cord having an equipment-grounding conductor and a grounding plug. The plug must be plugged into an appropriate outlet that is properly installed and grounded in accordance with all local codes and ordinances.

DANGER: Improper connection of the equipment-grounding conductor can result in a risk of electric shock. Check with a qualified electrician or serviceman if you are in doubt as to whether the product is properly grounded. Do not modify the plug provided with the product — if it will not fit the outlet, have a proper outlet installed by a qualified electrician.

SAVE THESE INSTRUCTIONS

For the U.K.

WARNING: THIS APPARATUS MUST BE EARTHED

IMPORTANT: THE WIRES IN THIS MAINS LEAD ARE COLOURED IN ACCORDANCE WITH THE FOLLOWING CODE.
GREEN-AND-YELLOW: EARTH, BLUE: NEUTRAL, BROWN: LIVE

As the colours of the wires in the mains lead of this apparatus may not correspond with the coloured markings identifying the terminals in your plug proceed as follows:

The wire which is coloured GREEN-AND-YELLOW must be connected to the terminal in the plug which is marked by the letter E or by the safety earth symbol  or coloured GREEN or GREEN-AND-YELLOW.

The wire which is coloured BLUE must be connected to the terminal which is marked with the letter N or coloured BLACK.

The wire which is coloured BROWN must be connected to the terminal which is marked with the letter L or coloured RED.

The product which is equipped with a THREE WIRE GROUNDING TYPE AC PLUG must be grounded.

PANEL
DESCRIPTION

各部の名称

DESCRIZIONE
PANNELLO

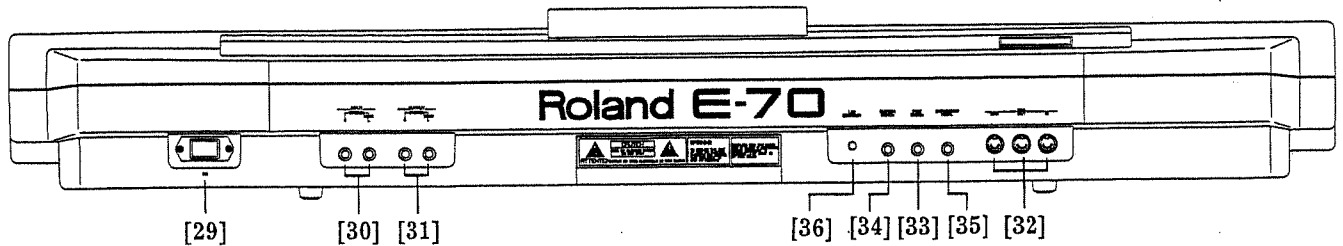
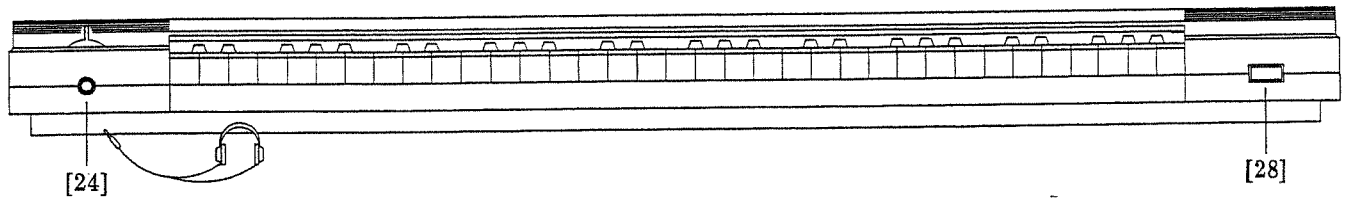
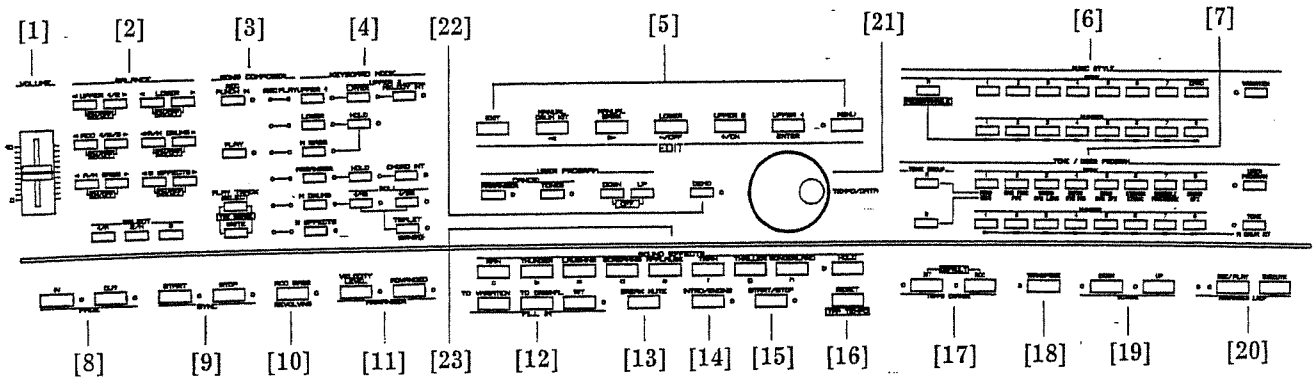
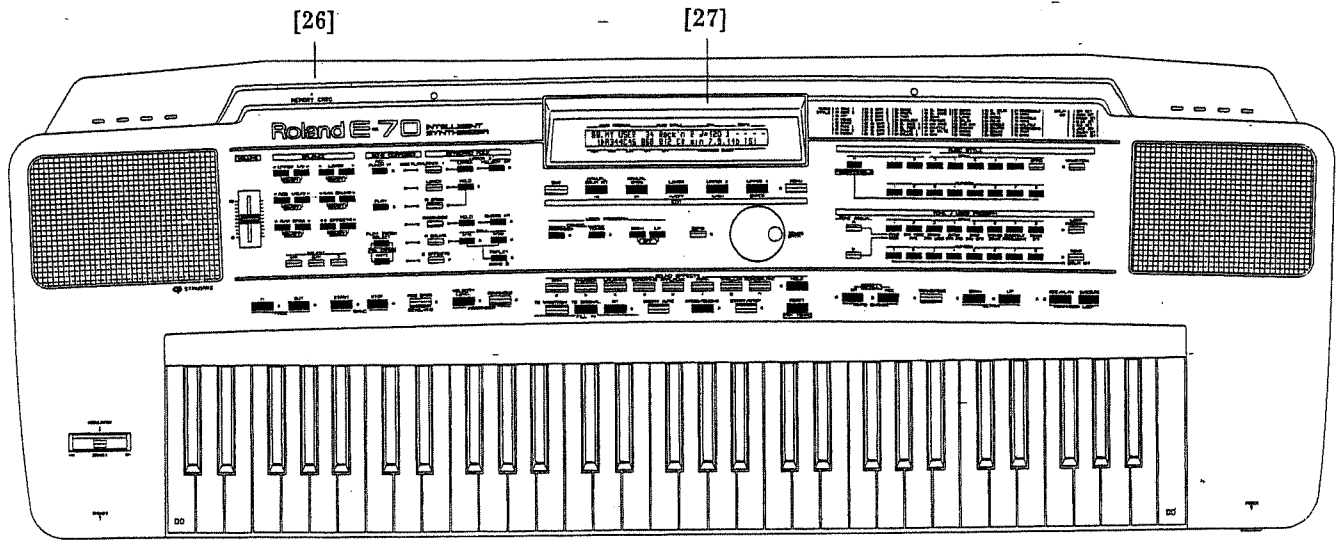

- [1] MASTER VOLUME Slider
- [2] VOLUME BALANCE Section
- [3] SONG COMPOSER Section
- [4] KEYBOARD MODE Section
- [5] EDIT/MENU Section
- [6] MUSIC STYLE Section
- [7] TONE/USER PROGRAM Section
- [8] FADE IN/OUT Buttons
- [9] SYNC START/STOP Buttons
- [10] REVOLVING BASS Button
- [11] ARRANGER Buttons
- [12] FILL IN Buttons
- [13] BREAK MUTE Button
- [14] INTRO/ENDING Button
- [15] START/STOP Button
- [16] RESET/TAP TEMPO Button
- [17] TEMPO CHANGE RIT/ACC Buttons
- [18] TRANSPOSE Button
- [19] OCTAVE DOWN/UP Buttons
- [20] ARRANGER LOOP Buttons
- [21] TEMPO/DATA Dial
- [22] DEMO Button
- [23] SOUND EFFECTS Pads
- [24] HEADPHONE (PHONES) Socket
- [25] BENDER/MODULATION Lever
- [26] MEMORY/STYLE CARD Slot
- [27] MASTER DISPLAY (LCD)
- [28] POWER ON/OFF Switch
- [29] AC Socket
- [30] STEREO INPUT Sockets
- [31] STEREO OUTPUT Sockets
- [32] MIDI Sockets
- [33] FOOTSWITCH Socket
- [34] SUSTAIN PEDAL Socket
- [35] EXPRESSION PEDAL Socket
- [36] LCD Contrast Regulation

- [1] マスター・ボリュームつまみ
- [2] ボリューム・バランス・セクション
- [3] ソング・コンポージャー・セクション
- [4] キーボード・モード・セクション
- [5] エディット/メニュー・セクション
- [6] ミュージック・スタイル・セクション
- [7] トーン/ユーザー・プログラム・セクション
- [8] フェード・イン/アウト・ボタン
- [9] シンク・スタート/ストップ・ボタン
- [10] リボルビング・ベース・ボタン
- [11] アレンジャー・ボタン
- [12] フィル・イン・ボタン
- [13] ブレーク・ミュート・ボタン
- [14] イントロ/エンディング・ボタン
- [15] スタート/ストップ・ボタン
- [16] リスタート/タップ・テンポ・ボタン
- [17] テンポ・チェンジ・リタルダンド/アツチレランド・ボタン
- [18] トランスポーズ・ボタン
- [19] オクターブ・ダウン/アップ・ボタン
- [20] アレンジャー・ループ・ボタン
- [21] テンポ/データ・ダイアル
- [22] デモ・ボタン
- [23] サウンド・エフェクト・パッド
- [24] ヘッドホン端子
- [25] ピッチ・ベンド/モジュレーション・レバー
- [26] メモリー/スタイル・カード差し込み口
- [27] マスター・ディスプレイ
- [28] 電源スイッチ
- [29] ACインレット
- [30] 外部入力端子 (INPUT)
- [31] 外部出力端子 (OUTPUT)
- [32] MIDI端子
- [33] フット・スイッチ1端子
- [34] フット・スイッチ2 (サスティン)端子
- [35] エクスプレッション・ペダル端子
- [36] コントラスト調節つまみ

- [1] Controllo principale di volume
- [2] Sezione BILANCIAMENTO DEI VOLUMI
- [3] Sezione SONG COMPOSER
- [4] Sezione KEYBOARD MODE (Modi di tastiera)
- [5] Sezione EDIT MENU
- [6] Sezione MUSIC STYLE
- [7] Sezione TONE/USER PROGRAM
- [8] Pulsanti FADE IN/OUT
- [9] Pulsanti SYNC START/STOP
- [10] Pulsante REVOLVING BASS
- [11] Pulsanti ARRANGER
- [12] Pulsanti FILL IN
- [13] Pulsante BREAK MUTE
- [14] Pulsante INTRO/ENDING
- [15] Pulsante START/STOP
- [16] Pulsante RESET/TAP TEMPO
- [17] Pulsanti TEMPO CHANGE RIT/ACC
- [18] Pulsante TRANSPOSE
- [19] Pulsanti OCTAVE DOWN/UP
- [20] Pulsanti ARRANGER LOOP
- [21] Manopola TEMPO/DATA
- [22] Pulsante DEMO
- [23] Pads SOUND EFFECTS
- [24] Presa HEADPHONES (cuffia)
- [25] Leva BENDER/MODULAZIONE
- [26] Fessura introduzione MEMORY/STYLE CARD
- [27] DISPLAY PRINCIPALE (LCD)
- [28] Interruttore d'accensione
- [29] Presa d'alimentazione
- [30] Prese Stereo INPUT
- [31] Prese Stereo OUTPUT
- [32] Prese MIDI
- [33] Presa FOOTSWITCH
- [34] Presa Pedale Sustain
- [35] Presa Pedale Espressione
- [36] Regolazione Contrasto LCD

FEATURES

- The E-70 is a 61-note, polyphonic synthesizer with dynamic keyboard.
- The E-70 uses the "GS Standard" generation system with polyphony 24 notes.
- The LCD (Liquid Crystal Display) (40 characters for 2 lines) provides information and directions to the player while programming the many features of the E-70 making operation quicker and easier.
- MIDI connectors are provided for connecting other MIDI devices.
- The E-70 incorporates 3 internal speakers and 3 amplifiers of 2×7,5 watts output for middle/high range and of 15 watts output for bass range.

Thank you for purchasing the Roland E-70 Intelligent Synthesizer. The E-70 is an easy-to-operate keyboard that anyone can play. It gives you the benefit of Roland's superior digital technology.

The musical functions of the E-70 add the fantastic modern musical sounds of other instruments to your keyboard playing.

This Owner's Manual is written to help you have many years of musical enjoyment with your E-70.

概要

- E-70は、61鍵(タッチ・センス付)のポリフォニック・シンセサイザーです。
- 音源部は、GSスタンダードに準拠しており、最大24音の発音が可能です。
- LCD(液晶表示画面:40文字×2行)に各種演奏情報を表示。演奏中やプログラミング時の高い操作性を実現しています。
- 外部MIDI機器と接続できるMIDI端子を装備しています。
- 3D方式による専用アンプ(中/高域用7.5W×2、低域用15W)と3つのスピーカーを内蔵しています。

このたびはローランド・インテリジェント・シンセサイザーE-70をお買い上げいただきましてまことにありがとうございます。E-70はローランドの最新のデジタル技術により、どなたにでも親しんで頂けるインテリジェント・シンセサイザーです。E-70はあなたの演奏に素晴らしいオーケストラ伴奏を付け加えます。あなたの音楽生活のパートナーとして末永くご愛用頂くためにもこの取扱説明書をよくお読みください。

CARATTERISTICHE

- L'E-70 è un sintetizzatore polifonico di 61 note, dotato di tastiera dinamica.
- L'E-70 utilizza la generazione sonora "GS Standard", con Polifonia a 24 note.
- L'LCD (display a cristalli liquidi 40×2) fornisce informazioni ed istruzioni all'utente mentre programma le varie funzioni dell'E-70 rendendo le operazioni più veloci e facili.
- L'E-70 è dotato di prese MIDI per potersi collegare ad altre apparecchiature MIDI.
- L'E-70 possiede 3 altoparlanti interni e 3 amplificatori di uscita di 2×7,5 Watt per i Medi/Acuti e di 15 Watt per i Bassi.

Grazie per aver acquistato il Sintetizzatore Intelligente Roland E-70. L'E-70 è uno strumento estremamente semplice da usare e che tutti possono suonare facilmente ed offre tutti i benefici della grande tecnologia digitale Roland.

Tutte le splendide funzioni musicali del E-70 aggiungono le sonorità fantastiche della musica moderna alla vostra capacità musicale.

Questo Manuale di Istruzioni è stato scritto per aiutarvi a gustare moltissimi anni di divertimento musicale col vostro E-70.

Specifications and/or external appearance of this product are subject to change without notice.

© 1991 ROLAND CORP.

Unauthorized copy or transfer of this document by any means, whether in whole or in part, is strictly prohibited.

CONTENTS

PANEL DESCRIPTION	3
FEATURES	5
SPECIFICATIONS	8
SECTION 0 = OPERATION	
Important notes	10
The care of your E-70	11
If your E-70 fails to operate	11
Connections	12
Setting up the music stand	14
Power on	14
Master volume	15
Optional expression pedal	16
Optional stereo pedal	16
DEMO Songs	17
SECTION 1 = KEYBOARD MODE	
Keyboard Mode	18
UPPER 1	19
UPPER 2	20
LOWER	20
Lower Hold	20
MANUAL BASS	21
ARRANGER	21
Arranger Hold	23
Chord Intelligence	23
MANUAL DRUM	24
M DRUM KITS list	25
ROLL	26
SOUND EFFECTS	27
SOUND EFFECTS list	28
SECTION 2 = TONE/KIT SELECT	
Tone Select	29
UPPER 1 Tone select	30
UPPER 2 Tone select	31
UPPER 1 + UPPER 2 Tone select	32
LOWER Tone select	33
M BASS Tone select	34
Manual DRUM Kits select	35
Octave UP/DOWN	36
Notes on tone selection	37
List of 128 "GS Standard" Tones	38
List of 128 "LA compatible" Tones	39
SECTION 3 = STYLE	
Music Style Select	40
List of the 56 Styles	41
Starting the Style	42
Tempo indicators and control	42
Sync Start/Sync Stop	43
Stopping the Style	43
Advanced Arranger	44
Variation	44
Revolving Bass	44
Velocity Level (Arranger)	45
Break Mute	45
Fill-In	46
Fill Ritardando	47
Reset/Tap Tempo	47
Tempo Change	48
STYLE CARD	49
SECTION 4 = BALANCE	
Tone Volume Balance	50
Upper 1/2 Balance	50
Lower Balance	52
Accompaniment/ Manual	
Bass Balance (A/M BASS)	53
Sound Effects Balance	55
Accompaniment Balance	56
A/M DRUM Balance	58
SECTION 5 = USER PROGRAM	
User Programs	61
List of the factory Preset User	
Programs (1-8)	62
User Program 00 "Default"	70

目次

各部の名称	3
概要	5
主な仕様	8
0節 = 操作	
ご使用上の注意	10
E-70のお手入れ	11
E-70が動作しないときは	11
接続	12
譜面立ての取り付け	14
電源の投入	14
音量の調節	15
エクスプレッション・ペダルについて	16
ステレオ・ペダルについて	16
デモ・ソングを聴いてみよう	17
1節 = キーボード・モード	
キーボード・モード	18
アッパー1	19
アッパー2	20
ロワー	20
ロワー・ホールド	20
マニュアル・ベース	21
アレンジャー	21
アレンジャー・ホールド	23
コード・インテリジェンス	23
マニュアル・ドラム	24
マニュアル・ドラム・キット一覧表	25
ロール	26
サウンド・エフェクト	27
サウンド・エフェクト一覧表	28
2節 = トーン/キットの選択	
トーンを選択	29
アッパー1・トーンを選択	30
アッパー2・トーンを選択	31
アッパー1+アッパー2・トーンを選択	32
ロワー・トーンを選択	33
マニュアル・ベース・トーンを選択	34
マニュアル・ドラム・キットの選択	35
オクターブ・アップ/ダウン	36
トーン選択の際の注意	37
"GSスタンダードに準拠する	
"128音色一覧表	38
"LA音源の"128音色一覧表	39
3節 = スタイル	
ミュージック・スタイルの選びかた	40
56スタイル一覧表	41
スタイル演奏のスタート	42
テンポ・インジケーターと	
テンポの調節	42
シンク・スタート/シンク・ストップ	43
ミュージック・スタイルの止めかた	43
アドバンスト・アレンジャー	44
バリエーション	44
リボルビング・ベース	44
アレンジャー・ペロシティー・レベル	45
ブレイク・ミュート	45
フィル・イン	46
フィル・リタルダンド	47
リセット/タップ・テンポ	47
テンポ・チェンジ・ボタン	48
ミュージック・スタイル・カード	49
4節 = バランス	
トーンの音量の調節	50
アッパー1/2音量バランス	50
ロワー音量バランス	52
アカンパニメント/マニュアル・	
ベース音量バランス(A/Mベース)	53
サウンド・エフェクト音量バランス	55
アカンパニメント音量バランス	56
アカンパニメント/マニュアル・	
ドラム音量バランス	58
5節 = ユーザー・プログラム	
ユーザー・プログラム	61
工場出荷時のユーザー・	
プログラム(1-8)一覧表	62
ユーザー・プログラム00"初期設定"	70

INDICE

DESCRIZIONE PANNELLI	3
CARATTERISTICHE	5
SPECIFICHE TECNICHE	8
SEZIONE 0 = FUNZIONAMENTO	
Precauzioni importanti	10
Manutenzione	11
Lista di controllo	11
Collegamenti	12
Montaggio del leggio	14
Attivazione	14
Controllo principale del volume	15
Pedale Espressione opzionale	16
Pedale Stereo opzionale	16
Canzoni DEMO	17
SEZIONE 1 = KEYBOARD MODE	
Keyboard Mode (Modi di Tastiera)	18
UPPER 1	19
UPPER 2	20
LOWER	20
Lower Hold	20
MANUAL BASS	21
ARRANGER	21
Arranger Hold	23
Chord Intelligence	23
Percussioni Manuali	24
Tabella dei M DRUM KITS	25
ROLL	26
SOUND EFFECTS (effetti sonori)	27
Tabella dei SOUND EFFECTS	28
SEZIONE 2 = TONE/KIT SELECT	
Selezione dei timbri	29
Selezione dei timbri UPPER 1	30
Selezione dei timbri UPPER 2	31
Selezione UPPER 1 + UPPER 2	32
Selezione dei timbri LOWER	33
Selezione dei timbri Manual BASS	34
Selezione dei Manual DRUM Kits	35
Octave UP/DOWN	36
Note sulla selezione dei timbri	37
Tabella dei 128 Timbri	
"GS Standard"	38
Tabella dei 128 Timbri	
"LA compatibili"	39
SEZIONE 3 = STYLE	
Selezione dello stile musicale	40
Tabella dei 56 STYLES	41
Avviamento dello Stile	42
Indicatori e controllo di Tempo	42
Sync Start/Sync Stop	43
Arresto dello Stile	43
Arrangiatore complesso	44
Variation	44
Revolving Bass	44
Velocity Level (Arranger)	45
Break Muto	45
Fill-In	46
Fill Ritardando	47
Reset/Tap Tempo	47
Tempo Change	48
STYLE CARD (Cartuccia Stili)	49
SEZIONE 4 = BALANCE	
Bilanciamento volumi dei timbri	50
Bilanciamento timbri Upper 1/2	50
Bilanciamento timbri Lower	52
Bilanciamento Accompaniment/	
Manual Bass (A/M BASS)	53
Bilanciamento Effetti Sonori	55
Bilanciamento volume	
Accompagnamento	56
Bilanciamento Percussioni	
A/M DRUM	58
SEZIONE 5 = USER PROGRAM	
Programmi per l'utente	61
Tabella degli 8 User Program	
presettati dalla fabbrica	62
User Program 00 "Default"	70

Writing a Panel Configuration	71
Loading Factory preset User Programs into the E-70	73
How to disable User Programs	73
"GLOBAL & MIDI" Parameters	75
Global Parameter "Default"	76
SECTION 6 = SONG COMPOSER	
Song Composer selection	77
Recording a song	78
Punch In-Record	82
Track-Erase	83
Playing back a song	84
SECTION 7 = REAL TIME SWITCHES	
Bender/Modulation Lever	86
Reverb/Effect	86
Fade OUT/IN	87
Other Real Time Switches	88
Transpose	89
Arranger Loop	90
Sound Effects "Pads"	92
SECTION 8 = EDIT	
Edit	93
Display Indicators	94
Changing Parameters	98
SECTION 9 = PARAMETERS	
Parameters	100
Keyboard Scaling	102
Chord Assignment	106
SECTION 10 = MIXER	
Real Time Section	108
Reverb Length	108
Chorus Rate	110
Family Parameters	112
Expression	112
Reverb Depth	114
Chorus Depth	116
SECTION 11 = ARRANGER CONTROL	
Setting Velocity Level	119
SECTION 12 = "M" STYLE	
Programmable Styles	122
Changing or re-writing completely a Drum Part	123
Roll	126
Note cancel	129
Drum Part cancel	130
Original Drum Part Reset	131
Arranger Program Change	132
"M" Style Hold	134
"M" Style Recall	135
SECTION 13 = NAME	
Setting User Program Name	137
Power On Logo	138
SECTION 14 = M.I.D.I.	
Changing MIDI Parameters	139
Transmitting/Receiving MIDI Parameters	141
Data Dump	145
MIDI Controls and Connections	146
256 Tones by external MIDI Program Change	148
SECTION 15 = CARD	
Card Control Displays	149
Loading Songs from Card	150
Saving data into Card	152
Errors in Loading procedure	154
Errors in Writing procedure	156
E-70 MIDI Implementation Chart	159
"GS" MIDI Implementation Chart	160
User Program Panel Setting Memo	161
Global Parameters Setting Memo	162
Examples of Intelligent Chords	163
Roland Distributors	167

パネル設定の登録	71
ファクトリー・プリセット・データの呼び出し	73
キャンセル・ボタンによる制限したユーザー・プログラムの呼び出し	73
"グローバル&MIDI"パラメーター	75
グローバル・パラメーター "初期設定"	76
6節 = ソング・コンポージャー機能	
ソング・コンポージャー機能の選択	77
録音のしかた	78
パンチ・イン	82
トラックの消去	83
ソングの再生	84
7節 = リアル・タイム・スイッチ	
ピッチ・ベンド/モジュレーション・レバー	86
リバーブ効果	86
フェード・アウト/イン	87
その他のリアル・タイム・スイッチ	88
キー・トランスポーズ機能	89
アレンジャー・ループ	90
サウンド・エフェクト・パッド	92
8節 = エディット機能	
エディット機能	93
ディスプレイ・インジケーター	94
パラメーターの変更	98
9節 = パラメーター	
パラメーター	100
キーボード・スケーリング	102
コード・ファミリー・アサインメント	106
10節 = ミキサー	
リアル・タイム・セクション	108
パートのリバーブ・デプスの設定	108
パートのコーラス・デプスの設定	110
ファミリー・パラメーター	112
エクスプレッション	112
ファミリーのリバーブ・デプス	114
ファミリーのコーラス・デプス	116
11節 = アレンジャー・コントロール	
ベロシティ・レベルの設定	119
12節 = "M" スタイル	
プログラムマブル・スタイル	122
ドラム・パートの変更や書き換え	123
ロール	126
ノート・キャンセル	129
ドラム・パート・キャンセル	130
工場出荷時のドラム・パートに戻す	131
アレンジャー・プログラム・チェンジ	132
"M"スタイル・メモリー	134
"M"スタイルの呼び出し	135
13節 = ネーム	
ユーザー・プログラム名の設定	137
パワー・オン・ロゴ	138
14節 = MIDI	
MIDIパラメーターの変更	139
MIDIパラメーターの送信/受信	141
データ・ダンプ	145
MIDI対応機器との接続	146
外部からのプログラム・チェンジで256のトーンを生かす	148
15節 = カードの活用	
カード・コントロール・ディスプレイ	149
データの呼び出し	150
データの保存	152
データ呼び出し時のエラー	154
データ書き込み時のエラー	156
E-70 MIDI インプリメンテーション・チャート	159
"GS" MIDI インプリメンテーション・チャート	160
ユーザー・プログラム・パネル・セッティング・メモ	161
グローバル・パラメーター・セッティング・メモ	162
インテリジェント・コード例	163
ローランド・ディストリビューター	167

Come scrivere un programma	71
Come caricare un programma	73
Come disabilitare i programmi	73
Parametri "GLOBAL & MIDI"	75
Tavola "Default" Global Parameter	76
SEZIONE 6 = SONG COMPOSER	
Come selezionare il Song Composer	77
Come registrare un brano	78
Registrazione Punch In	82
Come cancellare una traccia	83
Per effettuare il Playback	84
SEZIONE 7 = REAL TIME SWITCHES	
Leva Tonalità/Modulazione	86
Effetto Riverbero	86
Fade OUT/IN	87
Altri controlli in tempo reale	88
Trasposizione	89
Arranger Loop	90
Pads Effetti sonori	92
SEZIONE 8 = EDIT	
Edit	93
Indicatori di Videata	94
Modifica dei parametri	98
SEZIONE 9 = PARAMETERS	
Parametri	100
Keyboard Scaling	102
Assegnazione Accordi	106
SEZIONE 10 = MIXER	
Sezione Real Time	108
Quantità di Riverbero	108
Quantità di Chorus	110
Parametri di Famiglia	112
Espressione	112
Reverb Depth	114
Chorus Depth	116
SEZIONE 11 = ARRANGER CONTROL	
Come impostare il "Velocity Level"	119
SEZIONE 12 = "M" STYLE	
Stili programmabili	122
Modifica o scrittura ex-novo della Drum Part	123
Roll	126
Cancellazione note	129
Cancellazione Drum Part	130
Ripristino Drum Part originale	131
Arranger Program Change	132
Memorizzazione "M" Style	134
Richiamo "M" Style	135
SEZIONE 13 = NAME	
Impostazione del Nome dello User Program	137
Power On Logo	138
SEZIONE 14 = M.I.D.I.	
Modifica dei Parametri MIDI	139
Parametri MIDI Trasmissione/Ricezione	141
Data Dump	145
Controlli e collegamenti MIDI	146
256 Timbri tramite MIDI Program Change esterno	148
SEZIONE 15 = CARD	
Videate Gestione delle Card	149
Caricamento delle Song da Card	150
Salvataggio dati su Card	152
Errori di Caricamento	154
Errori di Scrittura	156
Carta Implementazione MIDI	159
Carta Implementazione "GS"	160
Memo "User Program"	161
Memo "Global Parameters"	162
Esempi di Accordi Intelligenti	163
Distributori Roland	167

SPECIFICATIONS

Keyboard:

61 keys velocity sensitive with adjustable keyboard scaling for Upper 1 and Upper 2 parts.

Sound Source System:

“GS Standard” (polyphony: 24 notes)

Built-In Effect:

Digital Reverb, Chorus (16 Bits)

Switches and Controls

Volume:

Master Volume Control

Balance:

Upper 1, Upper 2, Lower, M Bass, Sound Effects, Acc Bass, Acc 1/2/3, Acc Drum, M Drum.

Keyboard Modes

Upper 1/2, Lower (Hold), Manual Bass, Arranger (Hold, Chord Intelligence), Manual Drum (Automatic Roll: 1/16, 1/16t, 1/16s, 1/32, 1/32t, 1/32s), Sound Effects

Composer:

3 Song, Track × 6 (Upper 1/2, Lower, Manual Bass, Arranger, M Drum, Sound Effects), Controls × 6 (Rec/Punch In, Play, Track Select, Write).

Music Style:

(56) Bank 1-7, Bank “M” Style (programmable), Number (1-8), Card, Demo, Variation.

Real Time Switches:

Sound Effects (8 pads, Hold), Transpose, Sync Start, Sync Stop, Fade In, Fade Out, Arranger Velocity Control, Revolving Bass, Advanced Arranger, Fill-In (to Variation, to Original, Rall), Break Mute, Intro/Ending, Start/Stop, Reset/Tap Tempo, Tempo Change Rall, Tempo Change Acc, Arranger Loop Execute, Arranger Loop Record/Play.

User Program: Down, Up

Cancel: Arranger, Tones.

User/Tone Kit:

64 User Programs, 128 Tones (plus 128 available by external MIDI Program Change), 8 Drum Kits, Tone Group A, Tone Group B, User/Tone Bank, User/Tone Number.

Display:

40 Digits × 2 Lines (with light), TEMPO/DATA Dial, 5 Function Keys, Exit, Menu.

Front Panel Terminal:

Phones, On/Off switch

主な仕様

鍵盤:

61鍵

音源:

“GS”スタンダード(最大同時発音数:24音)

内蔵エフェクト:

デジタル・リバーブ、コーラス(16ビット)

スイッチとコントロール

ボリューム:

マスター・コントロール・ボリューム

バランス:

アッパー1、アッパー2、ローワー、マニュアル・ベース、サウンド・エフェクト、アカンパニメント・ベース、アカンパニメント1/2/3、アカンパニメント・ドラム、マニュアル・ドラム

キーボード・モード:

アッパー1/2、ローワー(ホールド)、マニュアル・ベース、アレンジャー(ホールド、コード・インテリジェンス)、マニュアル・ドラム(オートマチック・ロール:1/16、1/16t、1/16s、1/32、1/32t、1/32s)、サウンド・エフェクト

コンポーザー:

3ソング、トラック×6(アッパー1/2、ローワー、マニュアル・ベース、アレンジャー、マニュアル・ドラム、サウンド・エフェクト)、コントロール×6(レコーディング/パンチ・イン、プレイ、トラック・セレクト、ライト)

ミュージック・スタイル:

(56)バンク1-7、バンク“M”スタイル(プログラマブル)、ナンバー(1-8)、カード、デモ、バリエーション

リアルタイム・スイッチ:

サウンド・エフェクト(8パッド、ホールド)、トランスポーズ、シンク・スタート、シンク・ストップ、フェード・イン、フェード・アウト、アレンジャー・ベロシティ・コントロール、リボルビング・ベース、アドバンスト・アレンジャー、フィル・イン(トゥー・バリエーション、トゥー・オリジナル、ロール)、ブレーク・ミュート、イントロ/エンディング、スタート/ストップ、リセット/タップ・テンポ、テンポ・チェンジ・ロール、テンポ・チェンジ・アタッチメント、アレンジャー・ループ、エクスキュート、アレンジャー・ループ・レコード/プレイ

ユーザー・プログラム:

ダウン、アップ

キャンセル:

アレンジャー、トーン

ユーザー/トーン・キット:

64ユーザー・プログラム、128トーン(さらに128音が外部からのMIDIプログラム・チェンジで利用可能)、8ドラム・キット、トーン・グループA、トーン・グループB、ユーザー/トーン・バンク、ユーザー/トーン・ナンバー

ディスプレイ:

40文字×2行(バックライト付き)、テンポ/データ・ダイヤル、5ファンクション・キー、イグジット、メニュー

フロント・パネル端子:

ヘッドホン端子、電源スイッチ

SPECIFICHE TECNICHE

Tastiera:

61 tasti con dinamica con keyboard scaling regolabile per le parti Upper 1 e Upper 2

Generazione: “GS Standard”

con polifonia di 24 note

Effetti incorporati:

Riverbero e Chorus (16 Bits)

Comandi e controlli

Volume:

Controllo principale di Volume

Balance:

Bilanciamento Volume Upper 1, Upper 2, Lower, M Bass, Sound Effects, Acc Bass, Acc 1/2/3, Acc Drum, M Drum.

Keyboard Mode

(Modi di tastiera):

Upper 1/2, Lower (Hold), Manual Bass, Arranger (Hold, Chord Intelligence), Manual Drum (Automatic Roll: 1/16, 1/16t, 1/16s, 1/32, 1/32t, 1/32s), Sound Effects

Composer:

3 Song, Traccia × 6 (Upper 1/2, Lower, Manual Bass, Arranger, M Drum, Sound Effects), Controlli × 6 (Rec/Punch In, Play, Track Select, Write).

Music Style:

(56) Bank 1-7, Bank “M” Style (programmabili), Numeri da 1 a 8, Card, Demo, Variation.

Controlli in tempo reale:

Effetti sonori (8 pads, Hold), Trasposizione, Sync Start, Sync Stop, Fade In, Fade Out, Controllo velocità Arranger, Revolving Bass, Advanced Arranger, Fill-In (to Variation, to Original, Rall), Break Mute, Intro/Ending, Start/Stop, Reset/Tap Tempo, Tempo Change Rall, Tempo Change Acc, Arranger Loop Execute, Arranger Loop Record/Play.

User Program: Down, Up

Cancel: Arranger, Tones.

User/Tone Kit:

64 User Programs, 128 Timbri (+ 128 tramite MIDI Prg. Change esterno), 8 Drum Kits, Tone Group A, Tone Group B, User/Tone Bank, User/Tone Number.

Display:

40 Digits × 2 Linee (illuminato), Dial TEMPO/DATA, 5 tastini di Funzione, Exit, Menu.

Pannello Frontale:

Presca cuffia, Interruttore rete.

Rear Panel Terminal:

INPUT sockets (R, L/Mono),
 OUTPUT sockets (R, L/Mono),
 MIDI sockets (IN, OUT, THRU),
 Footswitch 1 socket,
 Footswitch 2 (Sustain) socket,
 Expression Pedal socket,
 LCD Contrast Regulation

Power Amplifiers:

7,5 + 7,5 W Stereo for
 Middle/High, 15 W (Sub Woofer) for
 Bass.
 3 Speakers

Power Supply: AC

Consumption: 33W (117V)
 35W (100V)
 55W (220/240V)

Dimensions:

mm. 1110 (W) × 395 (D) × 155 (H)

Weight: 14,4 Kg.

Options:

Sustain Pedal (DP-2/DP-6)
 Expression Pedal (EV-5)
 Stereo Volume Pedal (FV 200),
 Style Cards (TN-SC1 series),
 Memory Cards,
 Stands (Ks-8/Ks9),
 Handypad (Pad 5),
 Dynamic MIDI Pedal (PK-5),
 MIDI Keyboard (PC-200).

リア・パネル端子:

インプット端子(ライト、レフト/モノ)
 アウトプット端子(ライト、レフト/モノ)
 MIDI端子(イン、アウト、スルー)
 フット・スイッチ1端子
 フット・スイッチ2(サスティン)端子
 エクスプレッション・ペダル端子
 LCDコントラスト調節つまみ

パワー・アンプ:

中高域用 7.5W+7.5W ステレオ、低域用
 15W(サブ・ウーファー)

電源:

AC100V

消費電力:

33W(117V)、35W(100V)、55W(220/240V)

外形寸法:

1110(W) × 395(D) × 155(H)mm

重量:

14.4Kg

別売品:

ダンパー・ペダル(DP-2/DP-6)
 エクスプレッション・ペダル(EV-5)
 ステレオ・ボリューム・ペダル(FV-200)
 ミュージック・スタイル・カード
 (TN-SC1シリーズ)
 メモリー・カード(M-256E)
 スタンド(KS-8/KS-9)
 ハンディ・パッド(PAD5)
 ダイナミックMIDIペダル(PK-5)
 MIDIキーボード(PC-200)

Pannello posteriore:

Prese INPUT (R, L/Mono),
 Prese OUTPUT (R, L/Mono),
 Prese MIDI (IN, OUT, THRU),
 Presa Footswitch 1
 Presa Footswitch 2 (Sustain),
 Presa Pedale Espressione,
 Regolazione Contrasto LCD

Amplificazione a 3 vie:

7,5 + 7,5 W Stereo per i Medio/Acuti,
 15 W (Sub Woofer) per i Bassi.
 3 Altoparlanti.

Alimentazione: AC

Consumo: 33W (117V)
 35W (100V)
 55W (220/240V)

Dimensioni:

mm. 1110 (L) × 395 (P) × 155 (A)

Peso: 14,4 Kg.

Opzioni:

Footswitch (DP 2/6)
 Pedale Espressione (EV-5)
 Pedale Volume stereo (FV 200),
 Cards Stili (serie TN-SC1),
 Cards di Memoria,
 Stands (Ks-8/Ks9),
 Handypad (Pad 5),
 Pedaliera Dinamica MIDI (PK-5).
 Tastiera MIDI (PC-200).

IMPORTANT NOTES

- The appropriate power supply for the instrument is shown on its name plate. Please make sure that the line voltage in your country meets the requirements.
- Use only the AC cord provided.
- Please do not use the same socket used for any noise generating device (such as a motor, variable lighting system).
- It is normal for this unit to become hot while being operated.
- If the unit is not to be used for a long period of time, unplug the AC cord from the socket.
- Disconnect the AC cord immediately in the event of an electrical storm.
- Static electricity may cause the built-in computer to malfunction. Should this occur, simply reset the instrument by turning the power switch off and then after a few seconds, back on.
- This instrument might not operate correctly if turned on immediately after being turned off. If this happens, simply turn it off and after a few seconds later, turn it on again.
- Operating the E-70 near a neon light, fluorescent lamp, TV or CRT display, may cause noise interference. If so, change the position of the instrument.
- Before setting up this keyboard with other MIDI devices, turn this keyboard off along with all other units.
- Be sure to connect the MIDI cables securely. If the MIDI cable is disconnected while the Arranger is being played, various troubles will occur (e.g. the note may continue to sound).
- To avoid risk of electric shock, do not perform any servicing. Refer all servicing to qualified service personnel.

ご使用上の注意

- 本機は必ずAC100Vの電源でご使用ください。外国でご使用になる場合には、前もって、最寄りのローランド・サービスにご相談ください。
- 必ず付属の電源コードをご使用ください。
- 雑音を発生する機器(モニター、調光器など)や消費電力の大きな機器とは、別のコンセントをご使用ください。
- 本機は多少発熱することがありますが、故障ではありません。
- 長時間使用しない場合は、電源コードをコンセントから抜いてください。
- 落雷の恐れがある場合は、直ちに電源コードを抜いてください。
- 静電気によって内蔵のコンピューターが誤動作することがあります。その際、一度電源をオフにして本機をリセットしてからもう一度電源を入れ直してください。
- 電源を切つてすぐに入れ直すと、正しく作動しないことがあります。その際、電源を切つてしばらくしてから入れ直してください。
- 本機をネオン、蛍光灯、テレビ、ラジオ、CRTディスプレイのそばで使用すると、雑音の原因となる場合がありますので、位置を変えて設置してください。
- 他のMIDI機器と接続の際は、必ず全ての機器の電源をオフにしてください。
- MIDIケーブルはしっかりと接続してください。本機を演奏中にMIDIケーブルがはずれると、いろいろなトラブルの原因になります(例:音が鳴りやまない等)。
- 本機に故障が生じた場合は、ご自分で修理せず、必ずお買上げ店またはローランド・サービスへ速やかにご相談ください。

PRECAUZIONI

- Il voltaggio appropriato è esposto sulla targhetta di identificazione; si prega di assicurarsi che sia quello corrispondente alla rete del vostro paese.
- Utilizzate solo il cavo AC fornito.
- Non usate la stessa presa alla quale sia collegata un'apparecchiatura che generi rumori (quale un motore, un sistema variabile di illuminazione).
- Se l'unità non viene usata per un lungo tempo, staccate il cavo AC dalla presa.
- Staccate immediatamente il cavo AC in caso di temporale.
- L'elettricità statica può causare un malfunzionamento nel computer incorporato. Se ciò dovesse accadere disattivate semplicemente lo strumento agendo sull'interruttore ON/OFF e dopo qualche secondo, riattivatelo.
- Questo strumento potrebbe funzionare in modo scorretto qualora venisse acceso immediatamente dopo essere stato spento. Se ciò dovesse succedere, spegnetelo e dopo qualche secondo accendetelo di nuovo.
- L'uso dell'E-70 accanto ad una lampada al neon, TV o display CTR può causare interferenze. In questo caso cambiate la posizione dello strumento.
- Prima di collegare lo strumento con altre apparecchiature MIDI, spegnete lo stesso insieme a tutte le altre unità.
- Assicuratevi che i cavi MIDI siano ben collegati. Nel caso che il cavo MIDI sia scollegato mentre lo strumento viene suonato, possono sopravvenire varie complicazioni (per es. la nota rimane sospesa).
- Per evitare scosse elettriche non eseguite riparazioni, ma rivolgetevi ad assistenza tecnica qualificata.

THE CARE OF YOUR E-70

To ensure the best use and full enjoyment of your E-70, please read this guide carefully and thoroughly.

ROOM LOCATION

Avoid using this instrument in excessive heat or humidity conditions or where it may be affected by direct sunlight or dust and avoid places subject to high vibrations.

CABINET CARE

Use a soft dry cloth for dusting. To remove fingerprints or dulling film, use a soft cloth slightly dampened with water and a little mild detergent. Immediately wipe dry with a soft cloth. Do not use alcohol or solvents such as paint thinners.

IF YOUR E-70 FAILS TO OPERATE:

- Make sure that the AC cord is firmly plugged into the AC socket on the rear panel. Also check that the AC wall outlet is not faulty. Plug in a lamp or radio to test the wall outlet.
- Be sure the ON/OFF switch (located on the front panel) is ON.
- In the event the instrument is still inoperable, your Roland technician or dealer is best qualified to provide you with competent service. Do not attempt any adjustments or repairs by yourself.
- When the display responds with a different indication from any explained in this manual, refer to «Error Messages» on pages 154 to 158.

E-70 のお手入れ

本機を末永くご愛用頂くためにも、この手引きをよくお読みください。

設置場所について

次のような場所に設置してご使用になりますと、故障の原因になるのでご注意ください。

- 温度が極端に高い場所 (直射日光の当たる場所、暖房器具のすぐ近く等)
- 湿度が極端に高い場所
- ホコリの多い場所
- 振動の多い場所

クリーニングについて

通常のお手入れは、柔らかい布で空拭きしてください。本体が汚れた時は固く絞った布で汚れを拭き取ってください。汚れが激しい時は中性洗剤を使用して汚れを拭き取った後、必ず柔らかい布で空拭きしてください。変色や変形の原因となるベンジン、シンナー、アルコール類は絶対にご使用にならないでください。

E-70が動作しないときは：

- 電源コードがリア・パネルのACインレットと電源コンセントにしっかりと差し込まれているかどうか確認してください。
- フロント・パネルにある電源スイッチがオンになっていることを確認してください。
- それでも本機が動作しないときは、ローランド・サービスまたはお買い求めになられた販売店にご相談ください。ご自分で改造や修理することは絶対になさらないでください。
- 本書で説明していない表示がディスプレイに現れたときは、P.154-158の◀エラー・メッセージ▶をご覧ください。

MANUTENZIONE DEL VOSTRO E-70

Per un uso migliore del vostro E-70 si prega di consultare attentamente questo manuale

COLLOCAZIONE

Evitare l'uso dello strumento in luoghi eccessivamente caldi o in condizioni di umidità. Non esporre alla luce diretta del sole o alla polvere ed evitare luoghi con alte vibrazioni.

MANUTENZIONE

Si consiglia l'uso di un panno asciutto e soffice per spolverare. Per togliere le impronte o macchie si consiglia l'uso di un panno soffice leggermente inumidito con acqua e poco detersivo leggero. Strofinare immediatamente con un panno soffice asciugando completamente. Non adoperare alcool oppure solventi come quelli per vernice.

LISTA DI CONTROLLO

- In caso di non funzionamento del vostro E-70 assicuratevi che il cavo di alimentazione sia correttamente inserito nella presa AC nel pannello posteriore. Accertatevi, inoltre che la spina sia correttamente inserita nella presa di rete nel muro. Inserite la spina di una lampada o di una radio per controllare il funzionamento della rete.
- Assicuratevi che l'interruttore ON/OFF (collocato sul pannello anteriore) sia su ON.
- Se lo strumento non è ancora funzionante, rivolgetevi al vostro tecnico o negoziante Roland. Vi forniranno un servizio più competente e qualificato. Non tentate nessuna riparazione personalmente.
- Se il display visualizza una indicazione diversa da quelle illustrate in questo manuale, controllate i «Messaggi di errore» a pagine 154-158.

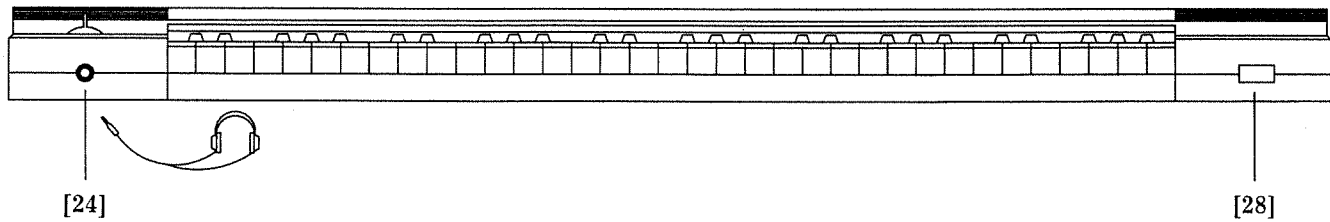
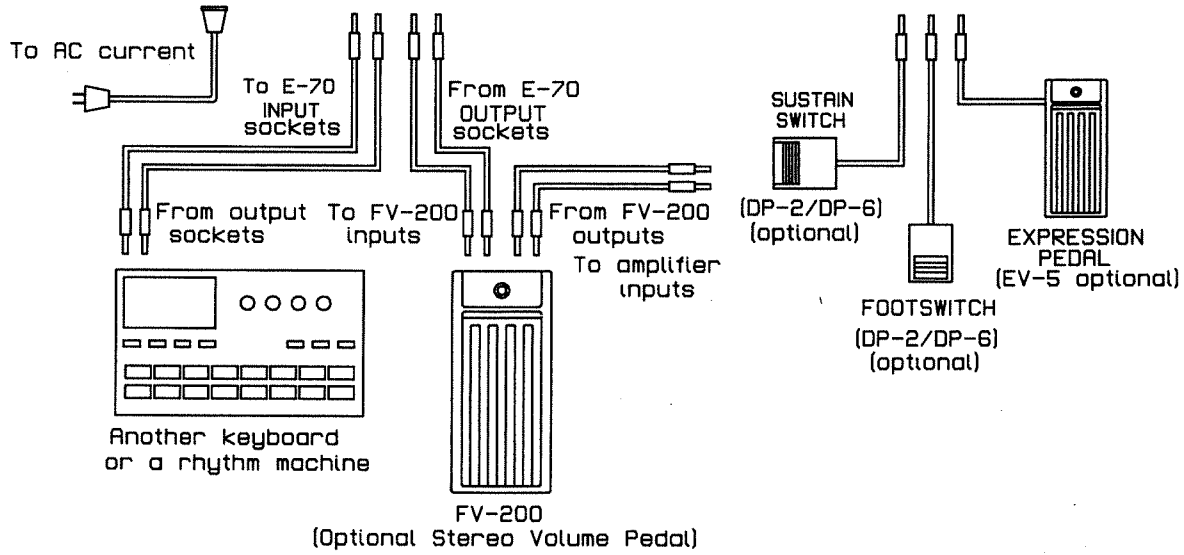



- (29) AC Socket.
To connect with household AC current, use the AC power cord supplied with your E-70.
- (30) STEREO INPUT SOCKET
By connecting another keyboard on rhythm machine, the E-70 internal speakers can output all the sounds. To connect a Mono instrument to the E-70, always use the «L (mono)» INPUT socket.
- (31) STEREO OUTPUT SOCKET
The E-70 can be connected to external amplification (Hi-Fi, tape recorder, etc.) to further amplify the sound. When connecting to a Mono amplifier, always use the «L (mono)» OUTPUT socket.
- (36) LCD CONTRAST Regulation.
- (34) SUSTAIN SWITCH socket.
- (33) FOOTSWITCH socket
Using the optional footswitch (DP-2/DP-6) various functions can be controlled by the foot. See PARAMETERS Section.
- (35) Expression pedal socket.
- (26) CARD SLOT
Insert optional Memory Card or Music Style Card here.
- (32) MIDI SOCKETS
- (24) HEADPHONES socket
For you playing convenience, connect a set of standard stereo headphones (RH-100) into this socket and you can play and practice in private. The Master Volume control will adjust the headphones overall volume.
- (28) POWER SWITCH.
- (29) AC インレット
付属の電源コードで、一般家庭用コンセントに接続します。
- (30) 外部入力端子
他のキーボードやリズム・マシンを接続すると、その音とE-70の音がミキシングされて内蔵スピーカーから出力されます。モノラルで使用するときは、必ずL(MONO)側に接続してください。
- (31) 外部出力端子
外部のアンプ(ステレオ・セット、テープ・レコーダーなど)に接続して、より大きな音で演奏できます。モノラルで使用するときは、必ずL(MONO)側に接続してください。
- (36) コントラスト調節つまみ
- (34) フット・スイッチ2(サスティン)端子
- (33) フット・スイッチ1端子
別売のフット・スイッチ(DP-2/DP-6)を接続して、さまざまな機能を足元でコントロールすることができます(“パラメーター”参照)。
- (35) エクスプレッション・ペダル端子
- (26) カード差し込み口
別売のメモリー・カードやミュージック・スタイル・カードを差し込んで使用します。
- (32) MIDI 端子
- (24) ヘッドホン端子
ここにステレオ・タイプのヘッドホン(別売:RH-12/RH-100)を接続することにより、夜間など周囲に気兼ねなく演奏することができます。ヘッドホンの音量はマスター・ボリュームで調整します。
- (28) 電源スイッチ
- (29) Presa per cavo alimentazione. (AC Socket).
Per collegarvi alla presa di rete, usate il cavo fornito in dotazione al vostro E-70;
- (30) Prese stereo INPUT.
Collegando altre tastiere o unità ritmiche all'E-70 gli altoparlanti interni possono riprodurre tutti i suoni. Per collegare uno strumento Mono all'E-70, utilizzate sempre la presa INPUT «L» (mono).
- (31) Prese stereo OUTPUT.
Queste prese vengono usate per amplificare il suono dell'E-70. Quando viene collegato ad un'amplificatore Mono, utilizzate sempre la presa OUTPUT «L» (Mono)».
- (36) Regola il contrasto dell'LCD.
- (34) Presa per Pedale SUSTAIN.
- (33) Presa per Pedale Footswitch.
Varie funzioni possono essere controllate dal piede. Vedere Sezione PARAMETERS.
- (35) Presa per Pedale Espressione.
- (26) Inserimento Cartucce.
Inserire qui le cartucce opzionali di memoria o di Stile.
- (32) Prese MIDI.
- (24) Presa per Cuffia (Phones).
Per suonare comodamente, collegate una cuffia stereo standard (RH-100) a questa presa; potrete così suonare completamente isolati. Il Master Volume regolerà il volume complessivo della cuffia.
- (28) Interruttore d'accensione (POWER SWITCH).

SETTING UP THE MUSIC STAND

Supplied with your E-70 is a music stand. This will be found in the keyboard carton. To attach to keyboard, insert the two feet into the two holes located on the top panel.

譜面立ての取り付け

付属の譜面立てはE-70の段ボール箱に同梱してあります。譜面立ての2つの足をそれぞれ天板の2つの穴に差し込んで使用します。

MONTAGGIO DEL LEGGIO

Il leggio è fornito in dotazione e si trova all'interno della scatola d'imballo dell'E-70. Per fissarlo, inserite i due piedini nei due fori che si trovano sulla parte superiore del pannello comandi.

POWER ON

Press the Power On/Off switch located on the right side of front panel. The display window will respond with:

電源の投入

フロント・パネルの右側にある電源スイッチを押します(押すとオン、もう一度押すとオフ)。ディスプレイには次の表示が現れます。

ATTIVAZIONE

Premere l'interruttore On/Off situato nella parte anteriore destra dell'E-70. Il display visualizzerà per pochi secondi:

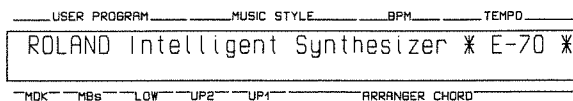

After a few seconds the display changes to:

数秒後、表示が次のように変わると音が出るようになります。

Dopo alcuni secondi il display visualizzerà:

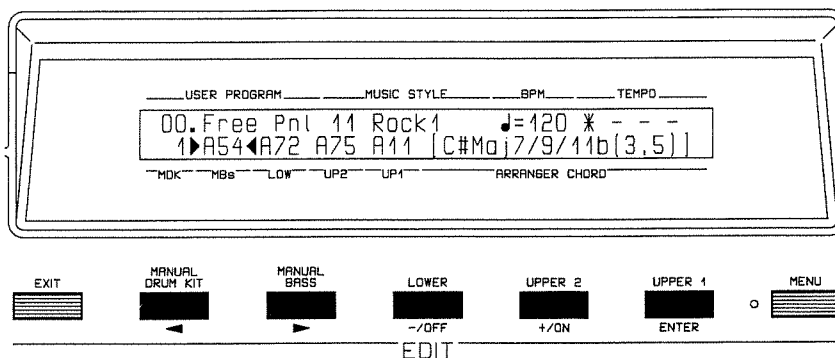

Throughout this text, this will be referred to as the Master Display.

以降本書では、この表示を「基本画面」と呼びます。

D'ora in avanti ci si riferirà a questo come al display principale.

MASTER VOLUME

The keyboard can now be played in the Full Keyboard mode using the preselected tone. Make sure that the MASTER VOLUME slider is moved to the central position.

音量の調節

電源を入れた直後は、あらかじめ設定された音で、全鍵を使って演奏ができます。マスター・ボリュームつまみが中央にあることを確認してください。

CONTROLLO PRINCIPALE DEL VOLUME

La tastiera potrà ora essere suonata nel modo Tastiera Completa usando il timbro preselezionato.

Assicuratevi che il controllo principale del volume (MASTER VOLUME) sia in posizione centrale.

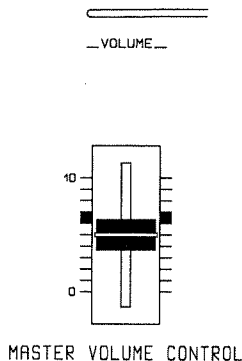

The Master Volume slider control enables the overall volume of the E-70 to be raised (moving the slider away from you) or lowered (moving the slider towards you). This control will also control the overall volume when using headphones. For best reproduction, place slider between level 6 and 7.

E-70の全体の音量はマスター・ボリュームで調節します。音量はつまみを奥へ動かす程大きく、手前へ動かす程小さくなります。マスター・ボリュームは、ヘッドホンのボリュームも調節できます。つまみを6と7の間にすると適度な音量になります。

Il controllo del Master Volume dà la possibilità di regolare il volume generale dell'E-70 aumentandolo (muovendo il controllo verso l'alto) e diminuendolo (muovendo il controllo verso il basso). Esso regolerà il volume generale quando si usa la cuffia. Per la migliore qualità di ascolto, posizionare il volume all'altezza dei riferimenti.

<OPTIONAL>

EV-5 EXPRESSION PEDAL

The use of the optional expression pedal EV-5 allows the level of every Orchestral family which parameter is ON to be controlled.

STEREO PEDAL FV-200

When connecting to external amplification, an optional stereo pedal (FV-200) can be used to control the overall volume. See the following illustration for connecting procedures.

1. Be sure to turn the E-70 and any other amplification system Off.
2. Connect the E-70 to the FV-200 by inserting a couple of shielded cords into the E-70 OUTPUT and the FV-200 INPUT sockets.
3. Connect the FV-200 to an amplification system with two additional shielded cords inserted into the FV-200 OUTPUT sockets.
4. Turn the switches of all instruments ON and adjust the Master Volume control of the E-70.
5. Make sure that the overall volume is controlled by the foot pedal.

<別売品>

エクスプレッション・ペダルについて

別売のEV-5エクスプレッション・ペダルを使うと、パラメーターがオンになっている全ての伴奏の音量を、足元でコントロールすることができます。

ステレオ・ペダルについて

次の図のように、アンプとE-70の間にボリューム・ペダル(別売、FV-200)を接続することにより、足元で、全体の音量が調節できます。

- 1.E-70とアンプの電源がオフであることを確認します。
- 2.2本の標準コードでE-70のOUTPUT端子とFV-200のINPUT端子を接続します。
- 3.別の2本の標準コードでFV-200のOUTPUT端子とアンプのINPUT端子を接続します。
- 4.全ての電源を入れて、E-70のマスター・ボリュームで音量を調節します。
- 5.全体の音量がフット・ボリュームで正しく調節できるか確認してください。

<OPZIONALE>

PEDALE D'ESPRESSIONE EV-5

L'utilizzo del pedale di Espressione opzionale (EV-5) permette di gestire il livello di tutte le famiglie orchestrali per le quali il relativo parametro è impostato su "ON".

PEDALE STEREO FV-200

Quando si usa un'amplificazione esterna, è disponibile un pedale stereo opzionale di volume (FV-200) che controllerà il volume generale. Vedere l'illustrazione seguente per le procedure di collegamento.

1. Assicuratevi di spegnere sia l'E-70 che il sistema di amplificazione.
2. Collegate l'E-70 al pedale FV-200 tramite due cavi schermati fra le prese OUTPUT dell'E-70 e le prese INPUT del pedale FV-200.
3. Collegate il pedale FV-200 al sistema di amplificazione con altri due cavi schermati nelle prese OUTPUT del pedale FV-200.
4. Accendete i vari strumenti e regolate in alto il Volume principale dell'E-70.
5. Accertatevi che il controllo generale di volume sia quindi controllato dal pedale.

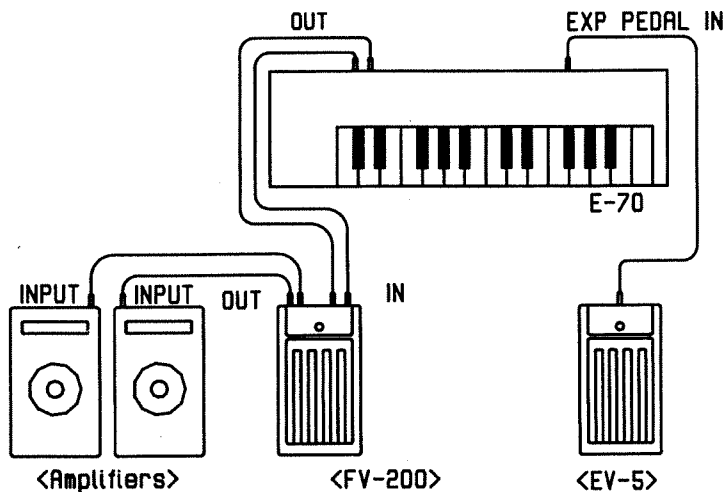

DEMO SONGS

Inside the E-70, 4 Demo Songs are stored which can be played to experience the excellent qualities of the instrument's tones and Music Styles and effects.

1. Press the DEMO button. The corresponding led will light and the display shows «DEMO ALL SONG-PRESS START».
 2. By turning the TEMPO/DATA Dial, select the desired Demo song (1-4).
 3. Press START/STOP.
- * While the Demo Songs are being performed, the E-70 cannot be played and no MIDI message can be received.
 - * The Demo Songs data cannot be sent out through MIDI OUT.
4. To stop playing any Demo Song, press the START/STOP button or the DEMO one.

デモ・ソングを聴いてみよう

E-70には4曲のデモ・ソングが内蔵されており、デモ・ソングを聞くことで、トーンやミュージック・スタイル、エフェクト音などのすばらしさを知ることができます。

1. **DEMO**を押します。押すとインジケータが点灯し、ディスプレイには「DEMO ALL SONG-PRESS START」と表示されます。
 2. テンポ/データ・ダイヤルを回し、好きなデモ・ソング(1-4)を選びます。
 3. **START/STOP**を押します。
- * デモ・ソングの演奏中に鍵盤を弾くことはできません。また、外部MIDI情報を受けることもできません。
 - * デモ・ソング・データはMIDI OUTから出力されません。
4. デモ・ソングの演奏をストップするには、もう一度 **START/STOP** を押すか、**DEMO** を押します。

CANZONI DEMO

All'interno dell'E-70 sono memorizzate 4 Canzoni Demo che possono essere eseguite per provare la qualità eccellente dei timbri, degli stili musicali e degli effetti dello strumento.

1. Premere il tastino DEMO. Il LED relativo si accenderà. Il Display indicherà «DEMO ALL SONG - PRESS START».
 2. Ruotando il TEMPO/DATA Dial sarà possibile selezionare la Canzone DEMO desiderata (da 1 a 4).
 3. Premere START/STOP.
- * Non si può suonare l'E-70 né si ricevono messaggi MIDI durante l'esecuzione delle canzoni DEMO.
 - * I dati delle Canzoni DEMO non possono essere inviati tramite MIDI OUT.
4. Premere il pulsante START/STOP o DEMO per interrompere l'esecuzione delle Canzoni Demo.

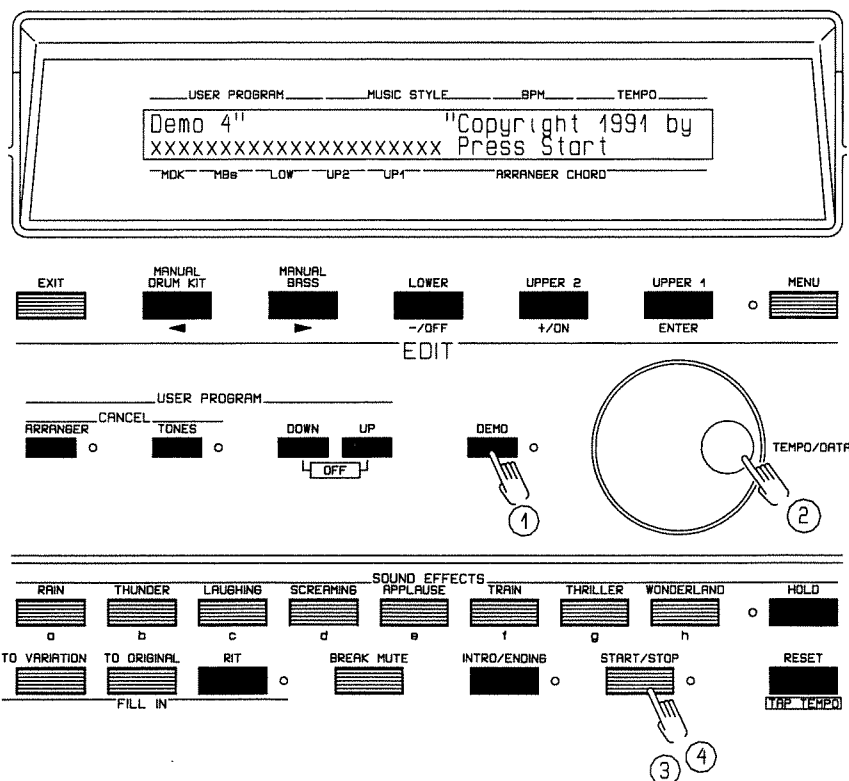

Following is a list of the Demo Songs and composers.

Demo 1 - «TO THE MOON» by:
Luigi Bruti/Roberto Lanciotti © 1991
Demo 2 - «BREAK IT» by:
Luigi Bruti/Roberto Lanciotti © 1991
Demo 3 - «BLUE FOG» by:
Luigi Bruti/Roberto Lanciotti © 1991
Demo 4 - «PAPRIKA» by:
Luigi Bruti/Roberto Lanciotti © 1991.

デモ・ソングのタイトルと作曲者名は次の通りです。

デモ 1「TO THE MOON」 Luigi Bruti
/Roberto Lanciotti 作曲 ©1991
デモ 2「BREAK IT」 Luigi Bruti
/Roberto Lanciotti 作曲 ©1991
デモ 3「BLUE FOG」 Luigi Bruti
/Roberto Lanciotti 作曲 ©1991
デモ 4「PAPRIKA」 Luigi Bruti
/Roberto Lanciotti 作曲 ©1991

Lista delle canzoni DEMO e relativi compositori:

Demo 1 - «TO THE MOON» by:
Luigi Bruti/Roberto Lanciotti © 1991
Demo 2 - «BREAK IT» by:
Luigi Bruti/Roberto Lanciotti © 1991
Demo 3 - «BLUE FOG» by:
Luigi Bruti/Roberto Lanciotti © 1991
Demo 4 - «PAPRIKA» by:
Luigi Bruti/Roberto Lanciotti © 1991.

KEYBOARD MODE

The keyboard can be played in the following modes: UPPER, LOWER, M. BASS, ARRANGER, M. DRUM, S. EFFECTS (or full keyboard mode) simply by pressing the corresponding button in the KEYBOARD MODE Section.

キーボード・モード

鍵盤は以下のモードの時に演奏することができます: アッパー、ロー、マニュアル・ベース、アレンジャー、マニュアル・ドラム、サウンド・エフェクト(すなわち、すべてのキーボード・モード)。これらのモードは、キーボード・モード・セクションの対応するボタンを押して選びます。

KEYBOARD MODE (MODI DI TASTIERA)

La tastiera può essere suonata nei modi UPPER, LOWER, M. BASS, ARRANGER, M. DRUMS, S. EFFECTS (o TUTTA TASTIERA) premendo semplicemente il tastino relativo nella sezione KEYBOARD MODE.

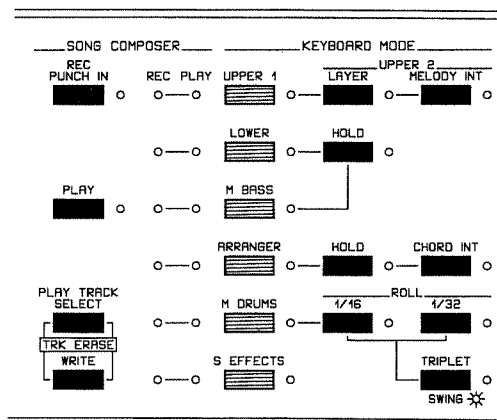

A PIANO sound can be played, for example, on the full keyboard by selecting it with the UPPER MODE; likewise, a STRINGS tone can be played on the full keyboard by selecting it with the LOWER MODE.

More sections can be selected at the same time, e.g. the ARRANGER MODE can be selected on the left side of the keyboard (delimited by the adjustable split point) while the UPPER MODE is selected on the right side.

Moreover, when in LAYER Mode, (two sounds played at the same time) the ARRANGER + LOWER can be played on the left side of the split point, and UPPER 1 + UPPER 2 in LAYER MODE on the right side of the split point.

Other possible combinations are:

- M. BASS on the left side of the split point and UPPER on the right one.
- LOWER on the left side of the split point and UPPER on the right one.
- LOWER + M. BASS on the left side of the split point and UPPER 1 + UPPER 2 in LAYER MODE on the right side.

例えば、アッパー・モードでピアノの音色を選ぶと、全鍵を使ってピアノの音色で演奏することができます。同様に、ロー・モードでストリングスの音色を選ぶと、全鍵を使ってストリングスの音色で演奏することができます。

2つ以上のモードを同時に選ぶこともできます。例えば、設定したスプリット・ポイントで鍵盤を分け、左側でアレンジャー・モードを選び、右側でアッパー・モードを選ぶことができます。

さらに、レイヤー・モード(2つの音色を同時に重ねて演奏できる状態)では、スプリット・ポイントの左側でアレンジャー+ローを演奏し、右側でアッパー1+レイヤー・モードのアッパー2を演奏することができます。

そのほかに可能な組み合わせは以下のとおりです:

- スプリット・ポイントの左側がマニュアル・ベース、右側がアッパー。
- スプリット・ポイントの左側がロー、右側がアッパー。
- スプリット・ポイントの左側がロー+マニュアル・ベース、右側がアッパー1+レイヤー・モードのアッパー2。

Sarà quindi possibile, ad esempio, suonare un suono di Pianoforte su tutta la tastiera selezionando UPPER e, sempre su tutta la tastiera suonare un timbro di STRINGS selezionandolo con LOWER.

È anche possibile selezionare più sezioni contemporaneamente. Potremo, ad esempio, selezionare il modo ARRANGER sulla parte sinistra della tastiera (delimitata da un punto di SPLIT programmabile) ed il modo UPPER nella parte destra. È anche possibile suonare in LAYER (2 suoni contemporaneamente) l'ARRANGER + LOWER sulla parte a sinistra dello SPLIT e sulla parte a destra dello SPLIT suonare in LAYER UPPER 1 + UPPER 2.

Altri esempi di alcune possibili combinazioni sono:

- M. BASS a sinistra dello SPLIT e UPPER sulla parte a destra dello SPLIT.
- LOWER a sinistra e UPPER a destra.
- LOWER + M. BASS a sinistra e UPPER 1 + UPPER 2 (in LAYER) a destra.

When in UPPER keyboard mode, pressing the S EFFECTS button, this newly selected section will cancel a part of the one previously selected; the S. EFFECTS mode will be played on most of the keyboard, while the UPPER mode on the remaining part. (The UPPER Led will light constantly, showing that this section is enabled).

When proceeding from the selection ARRANGER + LOWER in LAYER mode at the left of the split, and UPPER 1 plus UPPER 2 in LAYER mode at the right of the split, pressing S. EFFECTS keyboard mode, will produce the extension of this section to the keyboard part previously taken by the ARRANGER + LOWER sections in LAYER mode (in this case the corresponding Leds will flash, showing that these sections are temporarily disabled). The remaining part of the keyboard will continue to play with UPPER 1 + UPPER 2 in LAYER mode. The same will occur using the M. DRUM mode instead of S EFFECTS.

By pressing M. DRUM or (S EFFECTS) again, this section will be disabled, the Leds ARRANGER and LOWER which previously were flashing will now light permanently, showing that these sections are enabled again.

UPPER 1

To select the UPPER 1 section, simply press the corresponding keyboard mode (UPPER 1 button); the UPPER Led will light permanently confirming that the selection has been made.

アップパー・モードのとき **S EFFECTS** を押すと、新しく選んだモード(サウンド・エフェクト)が前に選ばれていたモード(アップパー)をキャンセルします。鍵盤の大部分はサウンド・エフェクト・モードで演奏されますが、残りの部分はアップパー・モードで演奏されます(アップパーのインジケータは点灯したままです。これはアップパー・モードが有効であることを示しています)。

スプリット・ポイントの左側でレイヤー・モードのアレンジャー+ローワを選び、右側でアップパー1+レイヤー・モードのアップパー2を選んでから、サウンド・エフェクト・モードを選ぶと、アレンジャー+ローワが選ばれていた鍵盤がサウンド・エフェクト・モードになります(このとき、アレンジャー+ローワのインジケータは点滅します。これは、このモードが一時的に無効であることを示しています)。残りの鍵盤はアップパー1+レイヤー・モードのアップパー2で演奏を続けられます。サウンド・エフェクトの代わりにマニュアル・ドラムを使った場合も同じです。

M.DRUM(または**S EFFECTS**)をもう一度押すと、マニュアル・ドラム(またはサウンド・エフェクト)は無効になります。点滅していたアレンジャー+ローワのインジケータは点灯に変わり、このモードが再び有効になったことを示します。

Se siamo in modo di tastiera UPPER, premendo il pulsante S EFFECTS, tale sezione andrà a sovrapporsi alla sezione precedentemente selezionata.

Avremo quindi la maggiore estensione della tastiera in modo S. EFFECTS e per la parte restante il modo UPPER (il Led UPPER sarà acceso in modo fisso ad indicare che tale sezione è abilitata).

Invece, provenendo da una combinazione tipo ARRANGER + LOWER in LAYER nella parte sinistra del punto di SPLIT, e UPPER 1 + UPPER 2 in LAYER nella parte destra, premendo ad esempio S. EFFECES quest'ultima sezione andrà a coprire tutta la parte che era occupata dalle sezioni ARRANGER + LOWER in LAYER (in tal caso i relativi Leds lampeggeranno ad indicare che tali sezioni sono momentaneamente disabilitate). La parte restante di tastiera continuerà a suonare UPPER 1 + UPPER 2 in LAYER.

Lo stesso risultato si avrà usando il modo M. DRUM invece che S. EFFECTS. Ripremendo S. EFFECTS (o M. DRUM) tale sezione viene spenta ed i Leds ARRANGER e LOWER che erano lampeggianti si accendono in modo fisso ad indicare che tali sezioni sono riabilite.

アップパー 1

キーボード・モードの、対応するボタン (**UPPER1**)を押してアップパー1・セクションを選びます。押すとインジケータが点灯して、選ばれたことを示します。

UPPER 1

Per selezionare la sezione UPPER 1 premere il modo tastiera relativo (tastino UPPER 1). A conferma dell'avvenuta selezione il Led UPPER si accenderà in modo fisso.

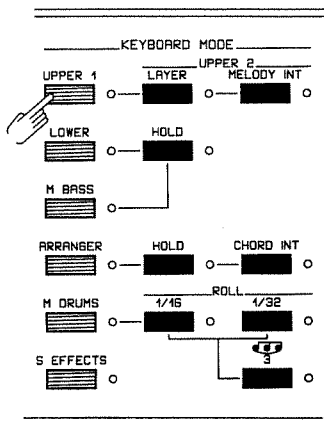

UPPER 2

UPPER 2 section can be enabled simultaneously to UPPER 1.

UPPER 2 section can be selected by pressing the appropriate buttons, in the following two modes:

- LAYER: it will sound poliphonically together with UPPER 1 Section.
- MELODY INTELLIGENCE: a monophonic musical counter melody will sound, depending on the single notes played by the UPPER 1 and the chord being played in the ARRANGER section.

Both sections are played with the tone selected on UPPER 2 section. The Led corresponding to the section selected will light.

アッパー 2

アッパー 2 セクションは、アッパー 1 を選んでいるときに有効です。

アッパー 2 セクションは、次の 2 つのモードをボタンを押して選びます。

- レイヤー: アッパー 1 セクションと重ねて音を鳴らすことができます。
- メロディー・インテリジェンス: アッパー 1 で演奏される単旋律とアレンジャーで演奏されるコードに合わせて、単音の対旋律が演奏されます。

どちらのモードでも、アッパー 2 セクションで選んでいる音色で演奏できます。対応するモードのインジケーターが点灯します。

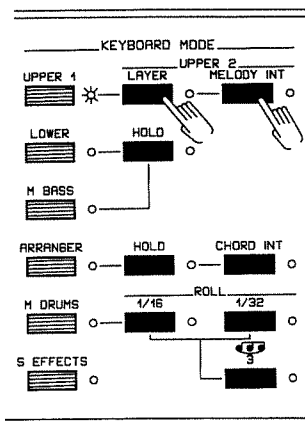

LOWER

The LOWER section can be selected by pressing the respective keyboard mode (LOWER Button); the Led LOWER will light permanently showing that the selection has been made.

The LOWER section can be added to the ARRANGER one. This way an automatic arrangement can be played together with a tone selected in the LOWER section.

ロワー

キーボード・モードの、対応するボタン (LOWER) を押してロワー・セクションを選びます。押すとインジケーターが点灯して、選ばれたことを示します。ロワー・セクションはアレンジャー・セクションに重ねることができます。このとき、自動伴奏はロワー・セクションで選ばれている音色と一緒に演奏されます。

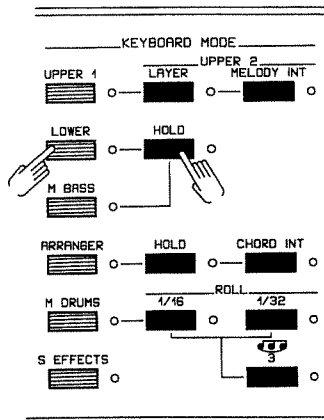

LOWER HOLD

Pressing the HOLD button (Lower), the chord will be memorized until new notes are played. To disable the notes in HOLD condition, press the respective button again (the Led will be turned off).

ロワー・ホールド

ロワーの横の HOLD を押すと、新しい音を弾くまでコードが持続します。ホールド状態を解除するためには、HOLD をもう一度押します (インジケーターが消えます)。

UPPER 2

Insieme alla sezione UPPER 1 è possibile attivare la sezione UPPER 2.

Questa sezione può essere selezionata in due modi (premendo i relativi tasti):

- LAYER: suonerà polifonicamente insieme alla sezione UPPER 1.
- MELODY INTELLIGENCE: suonerà in controcanto musicale monofonico a seconda delle singole note suonate dall'UPPER 1 e dall'accordo che state suonando nella sezione ARRANGER.

Entrambe queste sezioni vengono suonate con il timbro impostato sulla sezione UPPER 2. Il Led relativo alla sezione selezionata si accenderà.

LOWER

Per selezionare la sezione LOWER premere il modo di tastiera relativo (tastino LOWER). A conferma dell'avvenuta selezione il Led LOWER si accenderà in modo fisso.

È possibile aggiungere la sezione LOWER alla sezione ARRANGER. In tal modo potrà essere suonato un arrangiamento automatico contemporaneamente ad un timbro selezionato nella sezione LOWER.

LOWER HOLD

Premendo il tastino HOLD (Lower), l'accordo rimarrà in memoria finché nuove note non vengono suonate. Per spegnere le note in HOLD, premere di nuovo il relativo tastino (il Led si spegnerà).

MANUAL BASS

To select the M BASS section, press the corresponding Keyboard mode (M BASS button). The M BASS Led will light permanently confirming that the selection has been made.

マニュアル・ベース

キーボード・モードの、対応するボタン (M.BASS) を押してマニュアル・ベース・セクションを選びます。押すとインジケーターが点灯して、選ばれたことを示します。

MANUAL BASS

Per selezionare la sezione M BASS premere il modo di tastiera relativo (tastino M BASS). A conferma dell'avvenuta selezione il Led M BASS si accenderà in modo fisso.

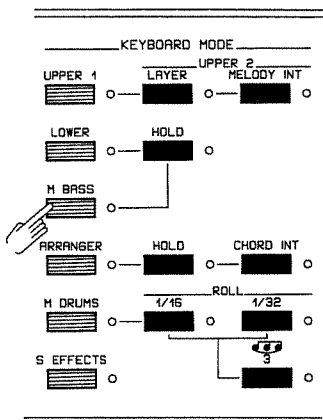

When in HOLD condition, playing the M BASS and the LOWER section simultaneously, the Bass notes will be held. Disabling the Lower HOLD condition, the Bass note held will be disabled too.

ARRANGER

Your E-70 is also equipped with a unique built-in ARRANGER section with 56 Styles plus 8 programmable "M" Styles.

Each Music Style includes a Drum Track, Bass Line and Orchestral accompaniment and preset tempo. You can select between the basic Style (original) and Variation (see VARIATION). The Arranger supplies the Orchestral Accompaniment with a choice of simple or Advanced arrangements (see ADVANCED ARRANGER). Memory automatically holds the notes you play until new notes are played (see HOLD).

ホールド状態の時にマニュアル・ベースとローを同時に演奏すると、ベースの音がホールドされます。ローのホールドを解除すると、ベース音のホールド状態も解除されます。

アレンジャー

E-70は、56のスタイルに加えて、8つのプログラム可能な"M"スタイル(ミュージック・スタイル)を持つアレンジャー・セクションを備えています。

各ミュージック・スタイルは、独立したリズム、ベース・ライン、オーケストラ伴奏、そしてプリセット・テンポを持っています。基本スタイル(オリジナル)とそのバリエーション("バリエーション"参照)を選ぶことができます。さらに、アレンジャーの編曲(アレンジメント)も、シンプル(Simple)なもの、より程度の高いもの(Advanced arrangements)が用意されています。ホールド機能を使うと、新しいコードを弾き直すまで前の音を持続させます("ホールド"参照)。

Se viene suonato il M BASS contemporaneamente alla sezione LOWER (in HOLD), anche le note del basso verranno messe in HOLD. Spegnendo il Lower HOLD verrà spenta anche la nota del Basso in HOLD.

ARRANGER

Il vostro E-70 è anche fornito di una sezione di Arrangiamenti incorporati di 56 Stili + 8 stili programmabili "M" Styles.

Ogni Stile Musicale include una base di batteria, una linea melodica di basso, un accompagnamento orchestrale ed un tempo prefissato. È possibile scegliere tra Stili di base (originali) e variazioni (vedi VARIATION). L'Arrangiatore vi dà un Accompagnamento orchestrale con una scelta tra arrangiamenti semplici o complessi (vedi ARRANGIATORE COMPLESSO). La memoria automaticamente manterrà le note suonate finché nuove note non vengono suonate (vedi HOLD).

To select the ARRANGER section, press the corresponding keyboard mode button; the ARRANGER Led will light permanently, confirming that the selection has been made.

キーボード・モードの、対応するボタン (**ARRANGER**) を押してアレンジャー・セクションを選びます。押すとインジケータが点灯して、選ばれたことを示します。

Per selezionare la sezione ARRANGER premere il modo di tastiera relativo (tastino ARRANGER). A conferma dell'avvenuta selezione il Led ARRANGER si accenderà in modo fisso.

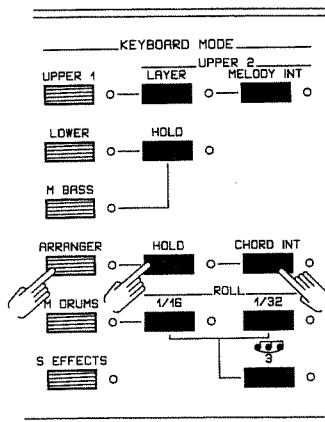

The keyboard will now be in a split condition with orchestral accompaniment being introduced from chords played on the left side of the keyboard. When the Arranger Led is lit, the split position is set by the factory between the B3 and C4 keys in the second octave. However, this split position can be adjusted (see ADJUSTABLE SPLIT in section 9 PARAMETERS). The split position point on the display will show the first note of the UPPER section.

To switch off the ARRANGER, press the same button again (Led is turned off).

NOTE: If you start the rhythm and stop and then start it again while pressing some keys with Arranger On, at second start only the drums will play (Release the keys and play them again if you wish to hear the accompaniment).

The Arranger can be played either by conventional chords or by using CHORD INTELLIGENCE).

— The Lower tone can also be played at the same time as the Arranger.

鍵盤がスプリット状態になり、鍵盤の左半分で弾いたコードからオーケストラ伴奏を引き出すことができます。アレンジャーのインジケータが点灯しているとき、工場出荷時の設定では、左から2オクターブ目のB3とC4の間でスプリットされますが、このスプリット・ポイントは自由に変更できます(9節=パラメーターの“スプリットの調節”の項参照)。ディスプレイには、スプリット位置のアップ側最初の音が表示されます。

アレンジャーを解除するときは、もう一度 **ARRANGER** を押します(インジケータが消えます)。

注意: アレンジャーがオンになっているとき、鍵盤を弾いたままミュージック・スタイルをスタートして一度止め、さらにもう一度スタートしても、ミュージック・スタイルが演奏されず(鍵盤を弾きなおす必要はありません)。

アレンジャーは通常のコードを使っても、コード・インテリジェンスを使っても演奏することができます。

—ロワー・トーンもアレンジャーと同時に演奏することができます。

La tastiera sarà ora divisa e si inserisce così un accompagnamento orchestrale che si attiva con accordi suonati sulla sezione sinistra della tastiera. Quando il Led dell'Arranger è acceso, la posizione dello split è posta tra il SI e il DO della seconda ottava. La posizione dello Split è comunque regolabile (vedere SPLIT PROGRAMMABILE nella sezione 9 PARAMETERS). Il display mostrerà il punto di Split indicando la prima nota della sezione UPPER.

Per disattivare l'Arranger, premere di nuovo lo stesso pulsante (il Led si spegnerà).

NOTA: Se si avvia il ritmo e si disattiva l'Arranger mentre si premono alcuni tasti, riattivando nuovamente l'Arranger suonerà solo la batteria (rilasciare i tasti e premerli nuovamente se si vuole ottenere l'accompagnamento).

L'ARRANGER può essere suonato sia con accordi convenzionali che con il CHORD INTELLIGENCE.

— Anche il timbro Lower può essere suonato insieme all'Arranger.

ARRANGER HOLD

Pressing the HOLD button (Arranger) the chord will be held even after the keys have been released, until a new chord is played.

アレンジャー・ホールド

[HOLD](アレンジャー)を押すと、キーを離しても、新しいコードを弾くまで音が持続します。

ARRANGER HOLD

Premendo il tastino HOLD (Arranger), l'accordo rimarrà in memoria anche dopo aver rilasciato i tasti e ciò finché non verrà suonato un altro accordo.

1

CHORD INTELLIGENCE

The Arranger can be played either by conventional chords or by using CHORD INT.

CHORD INT. enables you to play chords in the Arranger section of the keyboard with just a finger or two.

To turn the CHORD INT. feature ON, press the corresponding button in the ARRANGER Section (Led lights).

The display will show at the bottom right the name of the chord being played in the ARRANGER section of the keyboard.

コード・インテリジェンス

アレンジャーは通常のコードを使っても、コード・インテリジェンスを使っても演奏することができます。

コード・インテリジェンス機能を使うと、1本か2本の指使いでいろいろなコードを弾き分けられます。コード・インテリジェンスをオンにするには、アレンジャー・セクションの、**[CHORD INT]**を押します(インジケーターが点灯します)。

ディスプレイの右下には、アレンジャー・セクションで用いられるコード名が表示されます。

CHORD INTELLIGENCE

Si possono suonare con l'ARRANGER accordi convenzionali o utilizzare anche la funzione CHORD INT.

Il sistema CHORD INT. permette di suonare accordi con uno o due dita soltanto nella sezione Arranger della tastiera.

Per attivare la funzione CHORD INT. premere il relativo pulsante nella sezione ARRANGER (il Led si accende).

Il Display visualizzerà nella parte inferiore a destra il nome dell'accordo suonato nella sezione ARRANGER della tastiera.

USER PROGRAM	MUSIC STYLE	BPM	TEMPO
00. Free Pnl 11	Rock1	♩=120	* - - -
1 A54 A72 A75▶A11◀[C#Maj7/9/11b(3,5)]			
MOCK	MB	LOW	UP2 UP1 ARRANGER CHORD

Examples of how to play some simple Intelligent Chords are shown at page 163.

163ページには、インテリジェント・コードの押さえかたの例が掲載してあります。

Esempi di come suonare alcuni degli Accordi Intelligenti più semplici sono illustrati a pagina 163.

MANUAL DRUMS

To play the keyboard in the Manual Drums mode, press the M DRUMS button in the KBD MODE Section (Led lights).

マニュアル・ドラム

マニュアル・ドラム・モードで演奏するには、キーボード・モード・セクションの[M.DRUM]を押します(インジケーターが点灯します)。

MANUAL DRUMS (Percussioni Manuali)

Per suonare la tastiera nel modo Percussioni Manuali, premere il pulsante M DRUM (il relativo Led si accende).

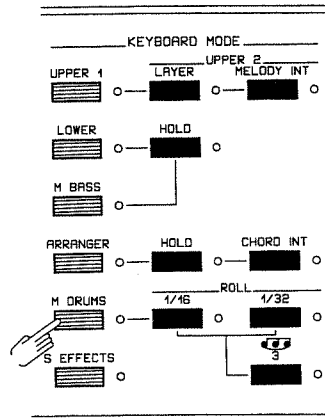

Now all the drum instruments can be played manually from the keyboard. All the drum instruments can be played dynamically, that is the harder you play any key the louder the drum will sound.

Each of these drum instruments can be played without or in conjunction with the Music Styles.

Manual drums can be played along with the rhythm of the Style. If the HOLD button was pressed (Led lit) prior to pressing the M DRUMS button, the chord playing of the Style will remain and cannot be changed until the MANUAL DRUMS function is turned off.

To cancel the Manual Drums, just press the MANUAL DRUMS button again.

* If the M DRUMS button is pressed while ARRANGER Led and/or LOWER Led (in KBD MODE Section) is lit, the corresponding Leds will begin to flash.

The assignments of the drum sounds are shown in the following illustration. The number represents the MIDI note number.

指定した鍵盤を指で叩くことによって、打楽器を演奏することができます。打楽器音すべてに、鍵盤を叩く強さに合わせて強弱の変化をつけられます。

各打楽器は、そのままでも演奏できますが、ミュージック・スタイルと組み合わせても演奏できます。

マニュアル・ドラムは、ミュージック・スタイルのリズムに合わせて演奏することができます。[M.DRUM]を押す前に[HOLD]が押してあると(インジケーターが点灯して)、スタイル演奏が残り、マニュアル・ドラム・モードをキャンセルするまで変更されません。

マニュアル・ドラムを解除するためには、[M.DRUM]をもう一度押します。

* (キーボード・モード・セクションの)アレンジャーのインジケーターとローアのインジケーターが両方、または片方が点灯した状態で、[M.DRUM]を押すとこれらのインジケーターは点滅し始めます。

各打楽器音の鍵盤への割り当ては、次ページのようにになっています。数字はそれぞれのMIDIノート・ナンバーを表しています。

Potete ora suonare manualmente tutte le percussioni dalla tastiera. Le stesse possono essere suonate dinamicamente, cioè premendo maggiormente il tasto si otterrà un suono delle percussioni più forte.

Ognuno degli strumenti percussivi può essere suonato congiuntamente o no agli stili musicali.

Le percussioni manuali possono essere suonate con il ritmo dello Stile. Se il pulsante HOLD era già premuto (LED acceso) prima di premere il pulsante M DRUM, l'accordo suonato dello stile rimarrà e non potrà essere cambiato fino a quando non viene disattivata la funzione di MANUAL DRUMS.

* Se il pulsante M DRUM è premuto con il LED ARRANGER e/o il LED LOWER acceso (nella sezione KBD MODE), il Led corrispondente inizierà a lampeggiare.

L'assegnazione dei suoni delle percussioni è indicata nell'illustrazione a pagina seguente. Il numero rappresenta il numero della nota MIDI.

MANUAL DRUMS AND KEY ASSIGNMENT

		DRUM KIT 1	DRUM KIT 2	DRUM KIT 3	DRUM KIT 4	DRUM KIT 5	DRUM KIT 6	DRUM KIT 7	DRUM KIT 8
		Dry Set	Room Set	Power Set	Elec Set	808 SET	Jazz Set	BrushSet	OrcheSet
	Note	Instrument	Instrument	Instrument	Instrument	Instrument	Instrument	Instrument	Instrument
36	C2	Kick Drum 1		HONDO Kick	Elec BD	808 BD	Jazz BD		Concert BD
	37	C#2	Side Stick						
38	D2	Snare Drum 1		Gated SD	Elec SD	808 SD		Brush slap	Concert SD
	39	D#2	Hand Clap						castanets
40	E2	Snare Drum 2			Gated SD			Brush rool	Concert SD
41	F2	Low Tom 2	Room Low Tom 2	Room Low Tom 2	Elec Low Tom 2	808 Low Tom			Timpani F
	42	F#2	Closed Hi-Hat			808 CHH			Timpani F#
43	G2	Low Tom 1	Room Low Tom 1	Room Low Tom 1	Elec Low Tom	808 Low Tom			Timpani G
	44	G#2	Pedal Hi-Hat			808 OHH			Timpani G#
45	A2	Mid Tom 2	Room Mid Tom 2	Room Mid Tom 2	Elec Mid Tom 2	808 Mid Tom			Timpani A
	46	A#2	Open Hi-Hat			808 OHH			Timpani A#
47	B2	Mid Tom 1	Room Mid Tom 1	Room Mid Tom 1	Elec Mid Tom 1	808 Mid Tom			Timpani B
48	C3	High Tom 2	Room Hi Tom 2	Room Hi Tom 2	Elec Hi Tom 2	808 High Tom			Timpani c
	49	C#3	Crash Cymbal						Timpani c#
50	D3	High Tom 1	Room Hi Tom 1	Room Hi Tom 1	Elec Hi Tom 1				Timpani d
	51	D#3	Ride Cymbal 1						Timpani d#
52	E3	Chinese Cymbal 1			Reverse Cymbal				Timpani e
53	F3	Ride Bell							Timpani f
	54	F#3	Tambourine						
55	G3	Splash Cymbal							
	56	G#3	Cowbell			808 Cowbell			
57	A3	Crash Cymbal 2							Concert Cymbal
	58	A#3	Vibra-slap						
59	B3	Ride Cymbal 2							Concert Cymbal
60	C4	High Bongo							
	61	C#4	Low Bongo						
62	D4	Mute High Congo				808 High Congo			
	63	D#4	Open High Congo			808 Mid Congo			
64	E4	Low Congo				808 Low Congo			
65	F4	High Timbale							
	66	F#4	Low Timbale						
67	G4	High Agogo							
	68	G#4	Low Agogo						
69	A4	Cabasa							
	70	A#4	Maracas						
71	B4	Short Hi Whistle							
72	C5	Long Low Whistle							
	73	C#5	Short Guiro						
74	D5	Long Guiro							
	75	D#5	Claves			808 Claves			
76	E5	High Wood Block							
77	F5	Low Wood Block							
	78	F#5	Mute Cuica						
79	G5	Open Cuica							
	80	G#5	Mute Triangle						
81	A5	Open Triangle							
	82	A#5	Shaker						
83	B5	Jingle Bell							
84	C6	Bell Tree							
	85	C#6	Castanets						
86	D6	Mute Surdo							
	87	D#6	Open Surdo						
28	E1	Slap							—
29	F1	Scratch 1							—
	30	F#1	Scratch 2						—
31	G1	Sticks							
	32	G#1	Square Click						
33	A1	metronome click							
	34	A#1	metronome bell						
35	B1	Kick Drum 2					Jazz BD		Concert BD
27	D#1	High O							—



ROLL

This function enables the high-precision performances of rhythmical patterns in a semi-automatic way.

When the ROLL function is ON, pressing one of the keyboard keys will produce a rhythmical pattern of the instrument related to the key pressed, whose length depends on the values of ROLL pressed and with a dynamic value related to the velocity of the key pressed (Quantization: in 16 steps).

ロール

ロールをオンにして鍵盤を押すと、押している間中、一定のテンポで鍵盤に対応する打楽器音が繰り返し演奏されます。音量は鍵盤を弾いた強さに対応します(クオンタイズは16ステップです)。

ROLL

La funzione di ROLL, quando attivata, permette l'esecuzione di pattern ritmici in maniera semiautomatica con una notevole precisione.

A funzione attivata premendo uno dei tasti della tastiera si otterrà una figurazione di colpi dello strumento relativo al tasto premuto, con durata legata al valore di ROLL premuto e con dinamica relativa alla velocità del tasto premuto (Quantizzazione a 16 step).

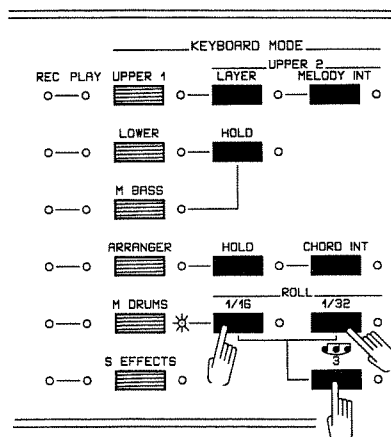

Selecting the M DRUMS keyboard mode, the overlapping of the beats on the pattern already existing will be achieved (Overdub Mode).

キーボード・モードで[M.DRUM]を選ぶと、すでにあるパターンとビートが重なります(オーバー・ダブ・モード)。

Impostando il Keyboard a M DRUM sarà possibile sovrapporre colpi sopra alla figurazione preesistente (Overdub Mode).

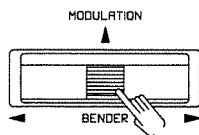

In this situation, the Bender/Modulation Lever will function as velocity increase (Accents), and consequently the notes generated will play with the original quantized dynamics of the key, plus the value on the modulation potentiometer (which is also quantized in 16 steps).

The ROLL configurations are 1/16 and 1/32 and both can be added to the Triplet or Swing function.

When in ROLL, the notes played will be quantized at the ROLL value.

このとき、ピッチ・ベンド/モジュレーション・レバーを左右に動かすと、鳴っている打楽器音のピッチを変えることができます。また、レバーを上方向に倒すと、鳴っている音にアクセント(ベロシティーの増加)をつけることができます。ロールの最小音符長は16分音符と32分音符で、両方とも3連音符とスウィングに変えることができます。ロール機能では、演奏される音はロールの値でクオンタイズされます。

In questa situazione la leva Bender/Modulation assume la funzione di incremento di livello (Accenti), quindi le note generate avranno come dinamica risultante la dinamica originale del tasto quantizzata, sommata al valore di modulazione anch'esso quantizzato in 16 step.

Le figurazioni di ROLL attivabili sono 1/16 e 1/32 tutte e due sommabili alla funzione Triplet o Swing.

A ROLL attivato le note suonate verranno quantizzate al valore impostato dal ROLL.

SOUND EFFECTS

The E-70 features 33 Stereo Sound Effects plus 4 Effect mixtures. These Sound Effects can be used alone or as accompaniment effect for a song.

To play the keyboard in the Sound Effects Mode, press the S EFFECTS button in the KEYBOARD MODE section. (The corresponding Led will light). The keys from the lowest C up to and including G#3 will produce 33 different Sound Effects. The four uppermost keys (A3-C4) will produce a mixture of different effects. Each of these Effects can be dynamically played.

Each sound can be heard briefly by quickly pressing the key.

Each Sound Effect can be held, even if you release the key, by pressing the HOLD Button in the SOUND EFFECTS PADS section while the key is played (Led will light). To cancel the Effect, press the HOLD button again (Led turned off).

To turn off the SOUND EFFECTS mode, press the S EFFECTS button once more (Led turned off).

* If the S EFFECT button is pressed while ARRANGED Led and/or LOWER Led (in KBD mode section) is lit, the corresponding Leds will begin to flash.

A total of four different Sound Effects (four keys) can be played at one time (except the top four notes which are already 4 Effect mixtures). This way, interesting sound effects can be made.

The assignment of the Sound Effects are shown in the following page. The number represents the MIDI note number.

サウンド・エフェクト

E-70は、33種類ものサウンド・エフェクト(擬音、効果音など)と4種類の合成効果音を内蔵しています。サウンド・エフェクトは、それだけでも楽しめますが、スタイル演奏にあわせて付加することもできます。

サウンド・エフェクト・モードで演奏するには、キーボード・モード・セクションの[S EFFECTS]を押します(インジケータが点灯します)。一番下の“ド”から、左から3番目の“ソ#”(G#3)までの鍵盤を使って、33種類の異なるサウンド・エフェクト音が出せます。右端の4つの鍵盤(A3-C4)は、それぞれ複数のサウンド・エフェクト音がミックスされて出てきます。各サウンドは弾く強さで強弱がつけられます。

鍵盤をポンと押すだけでは、音は少しの間しか聞こえません。

鍵盤を押しながらサウンド・エフェクト・パッド・セクションの[HOLD]を押すと、インジケータが点灯し、指を鍵から離しても音は鳴り続けます。この効果を解除するには[HOLD]をもう一度押します(インジケータが消えます)。

サウンド・エフェクトを解除するには、もう一度[S EFFECTS]を押します(ランプが消えます)。

*アレンジャーのインジケータと(キーボード・モード・セクションの)ローアのインジケータが片方、または両方とも点灯した状態で、[S EFFECTS]を押すとこれらのインジケータは点滅し始めます。

4つの鍵盤を一度に押すとおもしろいサウンド・エフェクトが作れます(異なった音がミックスされて出てきます。ただし、右端の4つの鍵盤はすでにミックスされた音に対応しているため、1つの鍵盤しか押せません)。

サウンド・エフェクトは次ページのように各鍵盤に対応しています。図の中の数字はMIDIノート・ナンバーを表しています。

SOUND EFFECTS (MODO EFFETTI SONORI)

L'E-70 è caratterizzato da 33 Effetti sonori stereo più 4 miscelati. Questi Effetti sonori possono essere utilizzati da soli o come effetto di accompagnamento per un brano.

Per suonare la tastiera nel Modo Effetti sonori, premere il pulsante S EFFECTS nella sezione KEYBOARD MODE (il relativo Led si accende). I tasti dal DO situato più in basso fino al SOL diesis 3 incluso produrranno 33 effetti sonori diversi. Gli ultimi quattro tasti (LA 3 - DO 4) produrranno una mescolanza di effetti diversi. Ogni effetto può essere suonato dinamicamente.

È possibile ascoltare brevemente ciascuno di questi suoni premendo velocemente il tasto. Per sentire invece l'effetto completo, premere e tenere premuto il tasto.

Ogni effetto sonoro può essere prolungato anche se si rilascia il tasto, premendo il pulsante HOLD nella sezione SOUND EFFECTS (PADS) mentre il tasto è premuto (LED acceso). Per disattivare l'effetto, premere il pulsante HOLD di nuovo (LED spento).

Per disattivare la funzione Effetti Sonori, premere il pulsante S EFFECTS ancora una volta (il Led è spento).

* Se viene premuto il pulsante S EFFECTS mentre il led dell'ARRANGER e/o il led LOWER sono accesi (nella sezione Keyboard Mode), i Led corrispondenti inizieranno a lampeggiare.

Si possono suonare fino a quattro differenti Effetti Sonori singoli (4 tasti) nello stesso momento, fatta eccezione per gli ultimi 4 tasti (LA 3 - DO 4) che contengono effetti già miscelati. In questo modo si possono ottenere effetti sonori interessanti.

L'assegnazione degli Effetti Sonori è indicata nell'illustrazione a pagina seguente. Il numero rappresenta il numero della nota MIDI.

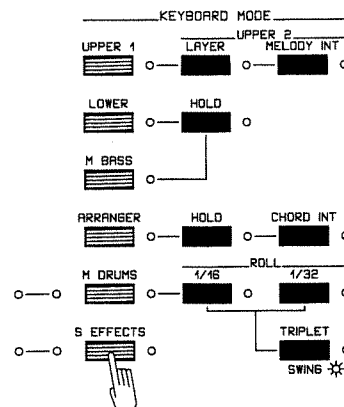

SOUND EFFECTS AND KEY ASSIGNMENT

76		Laughing
	77	Screaming
78		Punch
	79	Heartbeat
80		Footsteps 1
81		Footsteps 2
	82	Applause
83		Creaking
	84	Door
85		Scratch
	86	Windchime
87		Engine
88		Car Skid
	89	Car Pass
90		Crash
	91	Siren
92		Train
93		Jet
	94	Helicopter
95		Starship
	96	Pistol
97		Machine Gun
	98	Laser Gun
99		Explosion
100		Dog
	101	Horse-Trott
102		Birds
	103	Rain
104		Thunder
105		Wind
	106	Waves
107		Stream
	108	Bubble
109		Storm
	110	War
111		Thriller
112		Wonderland

TONE/KIT SELECT

TONE SELECT

Any one of the 128 different tones of UPPER 1, UPPER 2, LOWER and MANUAL BASS can be selected by using the TONE GROUP A/B and BANK and NUMBER buttons.

トーン/キットの選択

トーンを選択

TONE GROUP A/B、**BANK**と**NUMBER**を使って、アッパー1、アッパー2、ロー、マニュアル・ベースの音を128種類から選ぶことができます。

TONE/KIT SELECT

SELEZIONE DEI TIMBRI

Potete selezionare uno qualsiasi dei 128 diversi Timbri di UPPER 1, UPPER 2, LOWER e MANUAL BASS usando i pulsanti di TONE GROUP /A/B) e di BANCO e NUMERO.

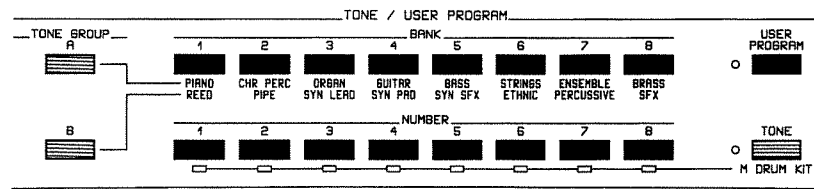

Tone selection can be carried out while playing in any keyboard mode. Tones can also be selected while the Arranger is playing or stopped.

* See the E-70 Tone List included with this manual for the complete list of External MIDI Program Change numbers of all 256 tones.

To select a tone, make sure that the Led of the TONE/M DRUM KIT button is lit. (If the Led is not lit, press that button). When the Led TONE/M DRUM KIT is lit, the BANK and NUMBER buttons are addressed to Tone selection (and not to User Program selection).

トーンはどのキーボード・モードでも、また、スタイル演奏中でも自由に選ぶことができます。

* P.38、39のトーン・リストには256種類のトーンと各プログラム・チェンジ・ナンバーが記載されているので、参考にしてください。

ほかのトーンに変えるときは、**TONE**(M DRUM KIT)のインジケータが点灯していることを確認します(インジケータが点灯していないときはボタンを押してください)。次に、**BANK**、**NUMBER**でトーンを選択します(ユーザー・プログラムの選択ではありません)。

La selezione del timbro può essere effettuata mentre si suona in qualsiasi modo di tastiera. Si possono selezionare i timbri mentre l'Arrangiatore sta suonando o viene interrotto.

* Consultate la lista dei Timbri dell'E-70 inclusa nel manuale per avere l'elenco completo dei numeri di cambiamenti interni e di MIDI Program Change di tutti i 256 timbri.

Per selezionare un timbro (TONE), assicurarsi che il Led del Tasto TONE/M DRUM KIT sia acceso.

In caso contrario premere tale pulsante. L'accensione del Led TONE/M DRUM KIT indica che i pulsanti BANK e NUMBER sono indirizzati alla selezione dei timbri e non alla selezione degli User Program.

UPPER 1 TONE SELECT

To change the tone in the Full Keyboard mode press the Part Select UPPER 1 button. The display will show the tone in use:

アッパー1・トーンを選択

ほかのトーンに変えるにはまず、エディット・セクションの[UPPER1]を押してインジケータを点灯させます。ディスプレイのUp1の入力位置の両端が▶◀で挟まれ、アッパー1・トーンが選択できるようになります。

SELEZIONE DEI TIMBRI UPPER 1

Per selezionare il timbro nel modo "tutta tastiera" premere il pulsante Part Select UPPER 1. Il display visualizzerà il timbro in uso:

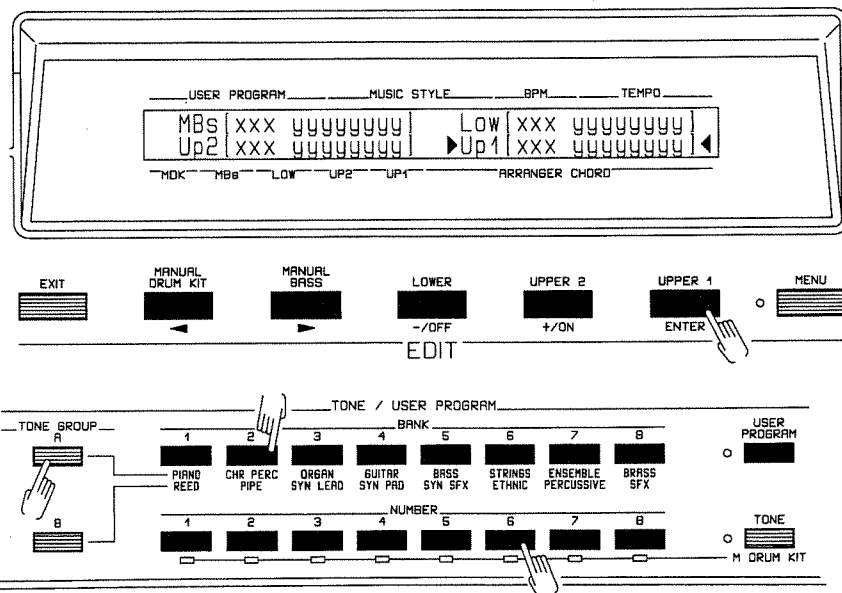

To select any of the 128 "GS Standard" tones from Group A or B select the appropriate Group A or B by pressing the TONE GROUP A (or B) button, then press a BANK button for the first digit and a NUMBER button for the second.

Example: To select Tone A 26

Press the TONE GROUP A button, press BANK button 2 and then NUMBER button 6. The display will respond with:

トーン・グループの[A] (または[B])を押して、トーン・グループのAかBを選びます。次にバンク・ボタンで十の位の数字を押し、ナンバー・ボタンで一の位を押しして"GSスタンダード"に準拠する128種類の中から好きなトーンを選びます。

例：A26の選びかた

トーン・グループの[A]を押します。バンク・ボタンの[2]を押し、次にナンバー・ボタンの[6]を押します。ディスプレイの表示は次のようになります。

Per selezionare uno qualsiasi dei 128 timbri "GS Standard", selezionare il Gruppo A o B premendo il relativo pulsante TONE GROUP A (oppure B). Poi premere un pulsante di BANK per la prima cifra e un pulsante di NUMBER per la seconda cifra.

Esempio: Per selezionare il Tone A 26

Premere il pulsante TONE GROUP A, poi il pulsante 2 di BANK e quindi il pulsante 6 di NUMBER. Il display visualizzerà:

After a few seconds the display will revert to the Master display:

数秒後、表示は基本画面に戻ります。

Dopo alcuni secondi il display tornerà in posizione di display principale.

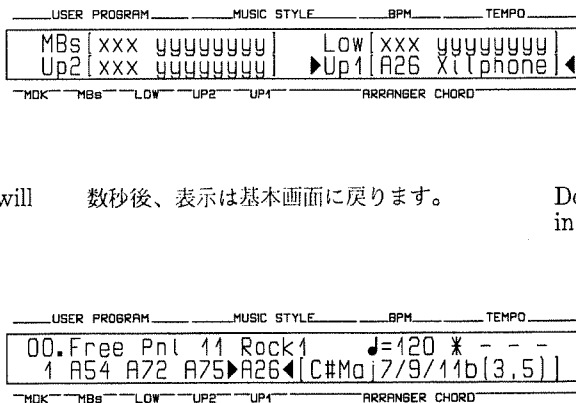

* All of the 61 keys can be played dynamically, that is the harder you play the key the louder the tone will sound.

鍵盤を弾く強さでトーンの強弱がコントロールできるので、全61鍵を使ってダイナミックな演奏が楽しめます。

* Tutti i 61 tasti possono essere suonati dinamicamente, cioè più il vostro tocco sui tasti è pesante, più il suono è forte.

UPPER 2 TONE SELECT

To change the tone in the Full Keyboard mode press the Part Select UPPER 2 button. The display will show the tone in use:

アッパー 2・トーン の選択

ほかのトーンに変えるにはまず、エディット・セクションの [UPPER2] を押してインジケータを点灯させます。ディスプレイの Up2 の入力位置の両端が ▶◀ で挟まれ、アッパー 2・トーンが選択できるようになります。

SELEZIONE DEI TIMBRI UPPER 2

Per selezionare il timbro nel modo "tastiera completa" premere il pulsante Part Select UPPER 2. Il display visualizzerà il timbro in uso:

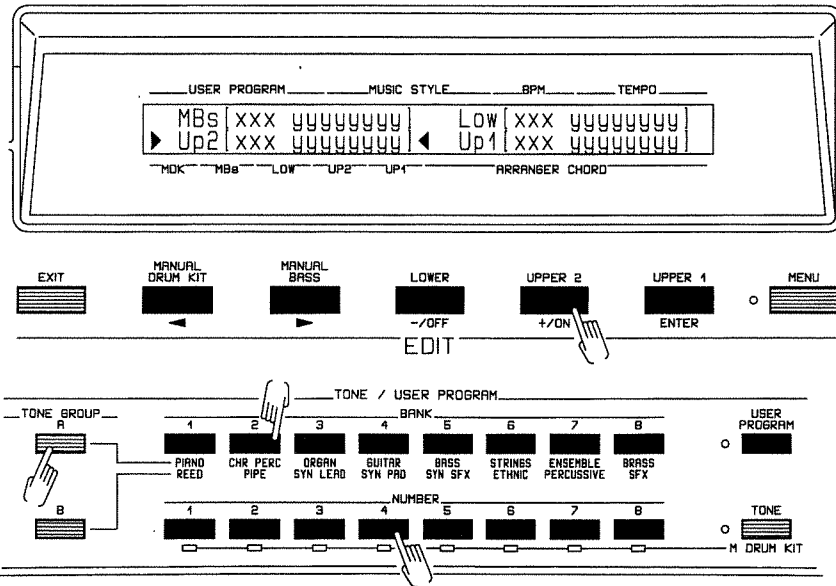

To select any of the 128 "GS Standard" tones from Group A or B select the appropriate Group A or B by pressing the TONE GROUP A (or B) button, then press a BANK button for the first digit and a NUMBER button for the second.

Example: To select Tone A 24

Press the TONE GROUP A button, press BANK button 2 and then NUMBER button 4. The display will respond with:

トーン・グループの [A] (または [B]) を押し、トーン・グループの A か B を選びます。次にバンク・ボタンで十の位の数字を押し、ナンバー・ボタンで一の位を押しして "GSスタンダード" に準拠する 128 種類の中から好きなトーンを選びます。

例：A24 の選びかた

トーン・グループの [A] を押します。バンク・ボタンの [2] を押し、次にナンバー・ボタンの [4] を押します。表示は次のようになります。

Per selezionare uno qualsiasi dei 128 timbri "GS Standard", selezionare il Gruppo A o B premendo il relativo pulsante TONE GROUP A (oppure B). Poi premere un pulsante di BANK per la prima cifra e un pulsante di NUMBER per la seconda cifra.

Esempio: Per selezionare il Tone A 24

Premere il pulsante TONE GROUP A, poi il pulsante 2 di BANK e quindi il pulsante 4 di NUMBER. Il display visualizzerà:

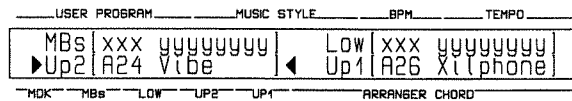

After a few seconds the display will revert to the Master display:

数秒後、表示は基本画面に戻ります。

Dopo alcuni secondi il display tornerà in posizione di Display principale.

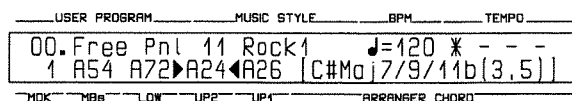

UPPER 1 + UPPER 2 TONE SELECT

Press the Part Select UPPER 2 and UPPER 1 buttons simultaneously. The tone selected on Part UPPER 1 will be also recalled on Part UPPER 2; the display will show:

アッパー1 + アッパー2・トーン 選択

エディット・セクションの **UPPER1** と **UPPER2** を同時に押します。アッパー1で選ばれている音色がアッパー2でも選ばれます。ディスプレイは次のようになります。

SELEZIONE DEI TIMBRI UPPER 1 + UPPER 2

Premere contemporaneamente i pulsanti Part Select UPPER 2 e UPPER 1. Sulla parte UPPER 2 verrà richiamato lo stesso timbro selezionato sulla parte UPPER 1; il display visualizzerà:

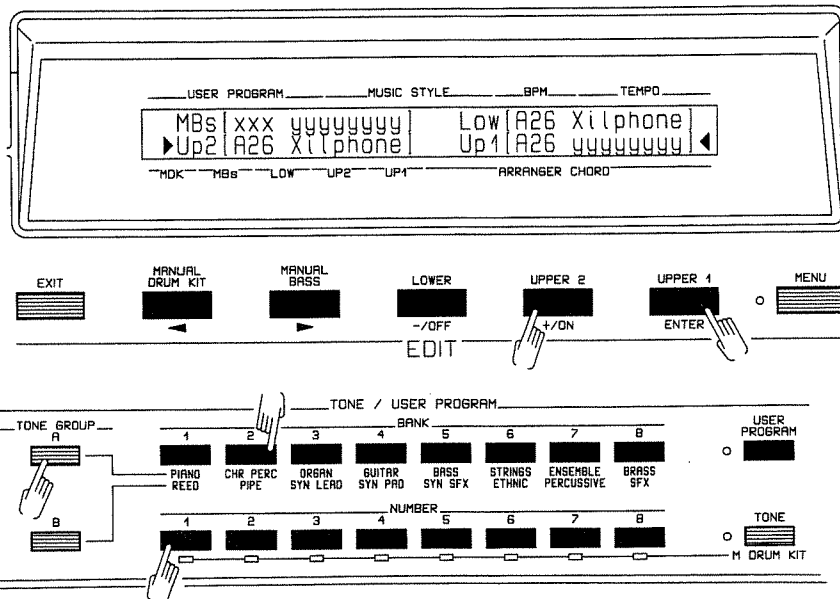

Both UPPER 2 and UPPER 1 parts are "marked" to show that the next tone selection will affect both parts.

To select any of the 128 "GSS" tones press the TONE GROUP A (or B) button and then a NUMBER button.

Example: To select Tone A 21

Press the TONE GROUP A button, press BANK button 2 and then NUMBER button 1. The display will respond with:

アッパー1のパートとアッパー2のパートにマークがつきます。これは、次に選ぶトーンが両方のパートで用いられることを示しています。

トーン・グループの **A** (または **B**) を押し、次にバンク・ボタン、次にナンバー・ボタンを押して "GS スタンダード" に準拠する 128 種類の中から好きなトーンを選びます。

例 : A21 の選びかた

トーン・グループの **A** を押します。バンク・ボタンの **2** を押し、次にナンバー・ボタンの **1** を押します。表示は次のようになります。

Le parti UPPER 2 e UPPER 1 risultano "marcate" entrambe ad indicare che la successiva selezione di un timbro interesserà ambedue le parti.

Per selezionare uno qualsiasi dei 128 timbri "GSS", premere il pulsante TONE GROUP A (oppure B), poi un pulsante di BANK e quindi un pulsante di NUMBER.

Esempio: Per selezionare il timbro A 21

Premere il pulsante TONE GROUP A, poi il pulsante 2 di BANK e quindi il pulsante 1 di NUMBER. Il display visualizzerà:

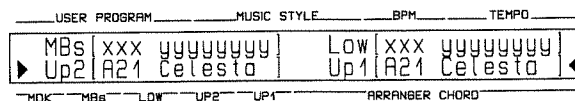

After a few seconds the display will revert to the Master display:

数秒後、表示は基本画面に戻ります。

Dopo alcuni secondi il display tornerà in posizione di Display principale.

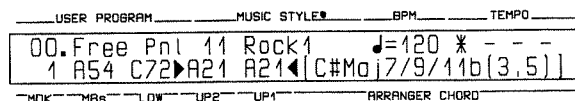

LOWER TONE SELECT

To select the LOWER Tone press the Part Select LOWER button. The display will show the tone in use:

ローワー・トーンを選択

ローワー・トーンを選ぶには、エディット・セクションのLOWERを押します。ディスプレイのLowの入力位置の両端が▶◀で挟まれ、ローワー・トーンが選択できるようになります。

SELEZIONE DEI TIMBRI LOWER

Per selezionare il timbro LOWER premere il pulsante Part Select LOWER. Il display visualizzerà il timbro in uso:

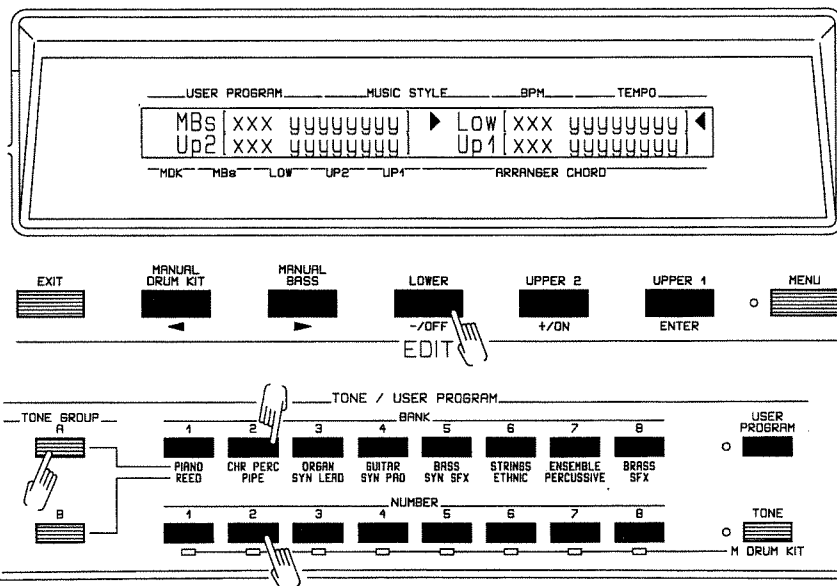

To select any of the 128 "GS Standard" tones press the TONE GROUP A (or B) button, press a BANK button and then a NUMBER button.

トーン・グループの[A] (または[B]) を押し、次にバンク・ボタン、次にナンバー・ボタンを押して"GSスタンダード"に準拠する128種類の中から好きなトーンを選びます。

Per selezionare uno qualsiasi dei 128 timbri "GS Standard", premere prima il pulsante TONE GROUP A (oppure B), poi un pulsante di BANK e quindi un pulsante di NUMBER.

Example: To select Tone A 22

Press the TONE GROUP A button, press BANK button 2 and then NUMBER button 2. The display will respond with:

例：A22の選びかた

トーン・グループの[A]を押します。バンク・ボタンの[2]を押し、次にナンバー・ボタンの[2]を押します。表示は次のようになります。

Esempio: Per selezionare il timbro A 22

Premere il pulsante TONE GROUP A, poi il pulsante 2 di BANK e quindi il pulsante 2 di NUMBER. Il display visualizzerà:

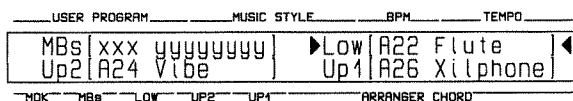

After a few seconds the display will revert to the Master display:

数秒後、表示は基本画面に戻ります。

Dopo alcuni secondi il display tornerà in posizione di Display principale.

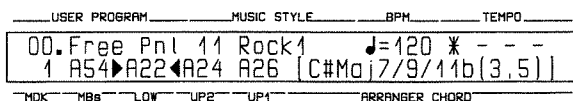

MANUAL BASS TONE SELECT

To select the MANUAL BASS Tone press the Part Select MANUAL BASS button. The display will show the tone in use:

マニュアル・ベース・トーンを選択

マニュアル・ベース・トーンを選ぶには、エディット・セクションの **MANUAL BASS** を押します。ディスプレイのMBsの入力位置の両端が **▶◀** で挟まれ、マニュアル・ベース・トーンが選択できるようになります:

SELEZIONE DEI TIMBRI MANUAL BASS

Per selezionare un timbro MANUAL BASS premere il pulsante Part Select MANUAL BASS. Il display visualizzerà il timbro in uso:

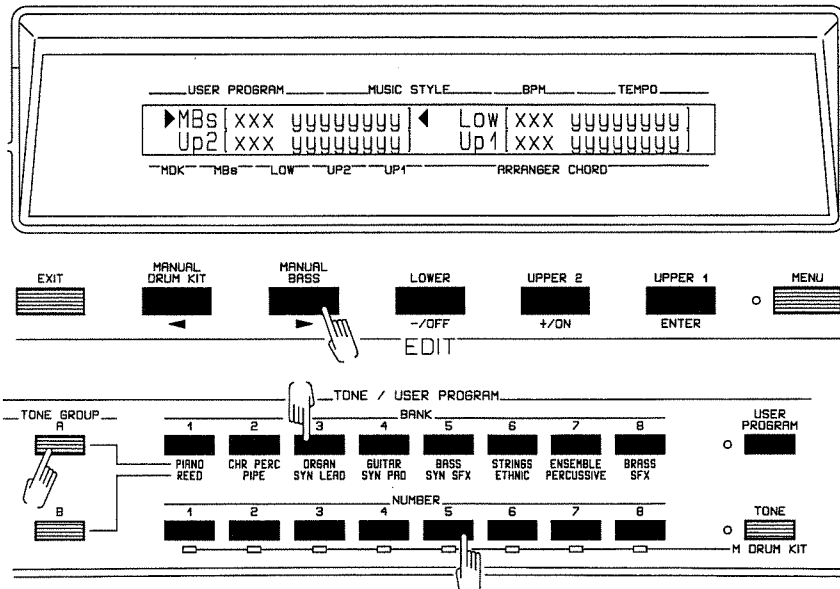

To select any of the 128 "GS Standard" tones press the TONE GROUP A (or B) button, press a BANK button and then a NUMBER button.

Example: To select Tone A 35

Press the TONE GROUP A button, press BANK button 3 and then NUMBER button 5. The display will respond with:

トーン・グループの **A** (または **B**) を押し、次にバンク・ボタン、次にナンバー・ボタンを押して "GS スタンダード" に準拠する 128 種類の中から好きなトーンを選びます。

例: A35 の選びかた

トーン・グループの **A** を押します。バンク・ボタンの **3** を押し、次にナンバー・ボタンの **5** を押します。表示は次のようになります。

Per selezionare uno qualsiasi dei 128 timbri "GS Standard", premere prima il pulsante TONE GROUP A (oppure B), poi un pulsante di BANK e quindi un pulsante di NUMBER.

Esempio: Per selezionare il timbro A 35

Premere il pulsante TONE GROUP A, poi il pulsante 3 di BANK e quindi il pulsante 5 di NUMBER. Il display visualizzerà:

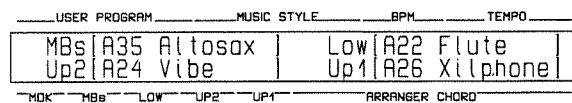

After a few seconds the display will revert to the Master display:

数秒後、表示は基本画面に戻ります。

Dopo alcuni secondi il display tornerà in posizione di Display principale.

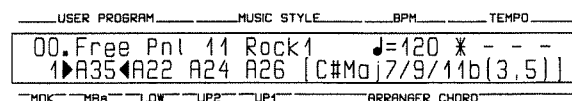

MANUAL DRUM KIT SELECT

To select the Manual Drum Kit sounds press the Part Select MANUAL DRUM KIT button. The display will show the Drum Kit in use:

マニュアル・ドラム・キットの選択

マニュアル・ドラム・キット・サウンドを選ぶには、エディット・セクションの **MANUAL DRUM KIT** を押します。ディスプレイには現在、選ばれているドラム・キットが表示されます。

SELEZIONE DEI MANUAL DRUM KIT

Per selezionare il Kit dei suoni percussivi (Manual Drum), premere il pulsante Part Select MANUAL DRUM KIT. Il display visualizzerà il Drum Kit in uso:

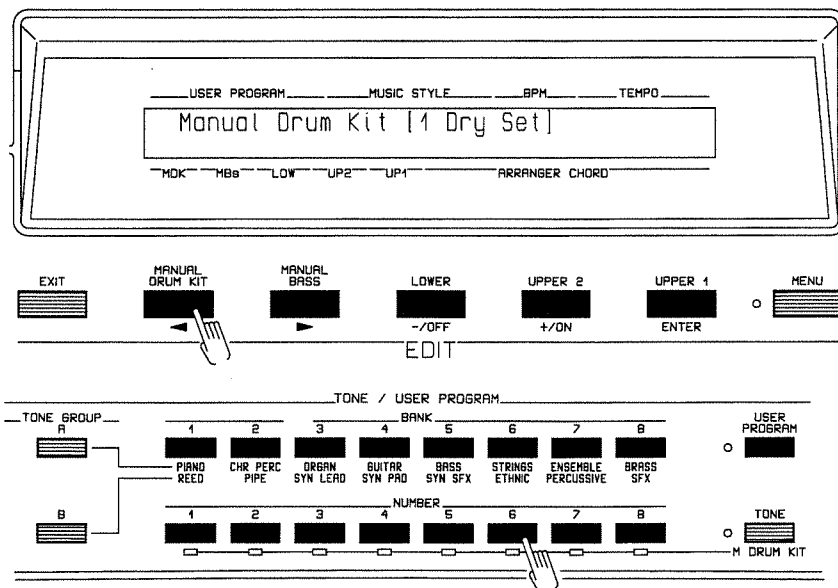

To select any of the 8 Manual Drum Kits, select the corresponding NUMBER button.

Example: To select Manual Drum Kit 6, press NUMBER 6 button. The display will respond with:

対応するナンバー・ボタンを押して、8つのマニュアル・ドラム・キットのなかから好きなものを選びます。

例：マニュアル・ドラム・キット[6]を選ぶときは、ナンバーの[6]を押します。表示は次のようになります。

Per selezionare uno qualsiasi degli 8 Manual Drum Kit, selezionare il relativo pulsante di NUMBER.

Esempio: Per selezionare il Manual Drum Kit 6 premere il pulsante 6 di NUMBER. Il display visualizzerà:

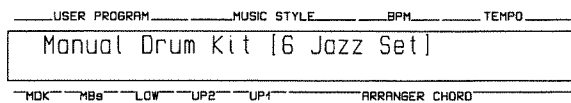

After a few seconds the display will revert to the Master display:

数秒後、表示は基本画面に戻ります。

Dopo alcuni secondi il display tornerà in posizione di Display principale.

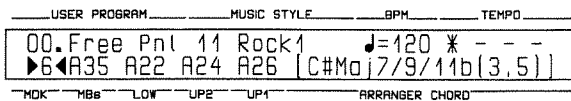

OCTAVE UP/DOWN

The tone recalled in the section selected can be transposed one octave higher or lower, by pressing the OCTAVE UP and DOWN buttons. The transpose feature affects only the part selected, so all the tones recalled in that particular part will be transposed according to the values set with the OCTAVE UP and OCTAVE DOWN buttons. The setting of the transposed octave is maintained even if another part is selected. The Leds will show the transpose feature for that part.

DOWN UP

- Tone transposed one octave down
- Tone transposed one octave up
- Tone not transposed (Factory Octave)

Selecting simultaneously UPPER 1 and UPPER 2 parts, the octave transposing for UPPER 1 Part is automatically assigned also to UPPER 2 Part.

オクターブ・アップ/ダウン

オクターブの **[UP]** **[DOWN]** を押すと、パートを選んだときに呼び出されるトーンを、1オクターブ高くしたり、低くしたりすることができます。この機能は、その時選んでいるパートにのみ影響します。そのパートで呼び出されるすべてのトーンが、オクターブの **[UP]** **[DOWN]** の設定に従って、違うピッチで発音されます。別のパートを選び直すと、そのパートのトーンに別々にオクターブ・アップ/ダウンが設定できます。各パートの設定はインジケーターで確認できます。

DOWN UP

- トーンが1オクターブ下がっている
- トーンが1オクターブ上がっている
- オクターブ・アップ/ダウンされていない(工場出荷時の設定)

アッパー1とアッパー2のパートを同時に選ぶと、アッパー1のトランスポーズが自動的にアッパー2にも割り当てられます。

OCTAVE UP/DOWN

Il timbro richiamato nella sezione selezionata può essere trasposto di ottava sia in alto che in basso tramite la pressione dei pulsanti OCTAVE UP e OCTAVE DOWN. La trasposizione è relativa solamente alla parte selezionata, quindi tutti i timbri richiamati in quella parte verranno trasposti in relazione all'impostazione data con i pulsanti OCTAVE UP e OCTAVE DOWN. L'impostazione dell'ottava trasposta viene mantenuta anche selezionando un'altra parte. I Led visualizzeranno la trasposizione per quella parte.

DOWN UP

- Timbro trasposto 1 ottava in basso
- Timbro trasposto 1 ottava in alto
- Timbro non trasposto (Factory Octave).

Selezionando contemporaneamente le parti UPPER 1 e UPPER 2, l'impostazione della trasposizione della parte UPPER 1 viene automaticamente riportata anche sulla parte UPPER 2.

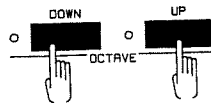

<Notes on Tone Selection>

Once one Part Select button is pressed, if no tone is selected by pressing the Tone BANK and Tone NUMBER buttons, press again the same Part Select button and the Master Display will return.

If the part in which a tone is to be changed has already been selected, (e.g. UPPER 1), there is no need to press Part Select UPPER 1 button before pressing BANK and NUMBER buttons.

Important: The recalling of the tone selected will be confirmed only by pressing one NUMBER button.

By pressing one TONE GROUP or BANK button will only pre-select the Group and Bank requested. This is shown on the display by the flashing of the GROUP, BANK and NUMBER of the selected part.

NOTE: By using MIDI Program Change controls a total of 256 tones will be available.

The 128 tones identified by groups A and B are the same recallable with the internal selection procedure described previously ("GS Standard" Tones).

The 128 tones identified by groups C and D are additional tones (can be recalled only via MIDI), compatible with "LA Synthesis" generation sounds.

トーン選択の際の注意

パート選択ボタンを押して、BANKとNUMBERを押しても何もトーンが選ばれない場合は、もう一度パート選択ボタンを押して基本画面に戻してください。トーンを変更したいパートがすでに選ばれている場合は(例えばアッパー1)、BANKとNUMBERを押す前にパート選択ボタン(UPPER1)を押す必要はありません。

重要: 呼び出したトーンを選択は、ナンバーボタンを押すとはじめて確定されます。トーン・グループ・ボタンやバンク・ボタンを押して、演奏したいグループとバンクをあらかじめ選びます。ディスプレイの選ばれたパートのグループ、バンク、ナンバーが点滅します。

注意: 外部MIDIコントローラーからプログラム・チェンジを送信することで、合計256種類のトーンを利用することができます。グループAとBの128種類のトーンはどちらも、前に述べたパネル上から呼び出すことができます("GSスタンダード"に準拠したトーン)。グループCとDの128種類は追加のトーンで(外部からのMIDIプログラム・チェンジによってのみ呼び出せません)、"LAシンセシス音源"と共通の音色配列になっています。

<Note sulla Selezione dei Timbri>

Una volta premuto uno dei pulsanti Part Select, se non viene selezionato alcun timbro tramite la pressione dei tasti Tone BANK e Tone NUMBER, premere nuovamente lo stesso pulsante Part Select per tornare al Display principale.

Se risulta selezionata la parte sulla quale si desidera cambiare timbro, ad esempio UPPER 1, non c'è bisogno di premere il pulsante Part Select UPPER 1 prima di premere i pulsanti di BANK e NUMBER.

Importante: Solamente la pressione di uno dei pulsanti di NUMBER da la conferma al richiamo del timbro selezionato.

La pressione di uno dei pulsanti TONE GROUP o BANK prenota solamente il Gruppo ed il Banco richiesto. La prenotazione viene indicata sul display dal lampeggio del GROUP, BANK e NUMBER della parte selezionata.

NOTA: Attraverso comandi di Cambio Programma MIDI è possibile accedere ad un totale di 256 timbri.

I 128 Timbri identificati dai gruppi A e B sono gli stessi richiamabili con la procedura di selezione interna precedentemente descritta ("GS Standard" Tones).

I 128 timbri identificati dai gruppi C e D sono timbri aggiuntivi (richiamabili solo via MIDI) compatibili con le sonorità della generazione "LA Synthesis".



TONE CHART= 128 "GS" SOUNDS

	GROUP A	GROUP B
BANK 1	<p>** Sound Family Piano</p> <p>A11 1 Piano1 A12 2 Piano2 A13 3 Piano3 A14 4 Honky A15 5 ElPiano1 A16 6 ElPiano2 A17 7 Harpsi A18 8 Clavi</p>	<p>** Sound Family Reed</p> <p>B11 65 SoprSax B12 66 AltoSax B13 67 TenrSax B14 68 BariSax B15 69 Oboe B16 70 EnglHorn B17 71 Bassoon B18 72 Clarinet</p>
BANK 2	<p>** Sound Family Chromatic Percussion</p> <p>A21 9 Celesta A22 10 Glock A23 11 MusicBox A24 12 Vibe A25 13 Marimba A26 14 Xilphone A27 15 TubeBell A28 16 Santur</p>	<p>** Sound Family Pipe</p> <p>B21 73 Piccolo B22 74 Flute B23 75 Recorder B24 76 PanFlute B25 77 BottBlow B26 78 Shaku B27 79 Whistle B28 80 Ocarina</p>
BANK 3	<p>** Sound Family Organ</p> <p>A31 17 ElOrgan1 A32 18 ElOrgan2 A33 19 ElOrgan3 A34 20 ChrcOrg A35 21 ReedOrg A36 22 Accordn A37 23 Harmonic A38 24 Bandneon</p>	<p>** Sound Family Synth Lead</p> <p>B31 81 Square B32 82 Saw B33 83 Calliope B34 84 Chiffer B35 85 Charang B36 86 Solo Vox B37 87 5th Saw B38 88 BassLead</p>
BANK 4	<p>** Sound Family Guitar</p> <p>A41 25 AcouGtr1 A42 26 AcouGtr2 A43 27 JazzGtr A44 28 CleanGtr A45 29 MutedGtr A46 30 DriveGtr A47 31 LeadGtr A48 32 HarmoGtr</p>	<p>** Sound Family Synth Pad</p> <p>B41 89 Fantasia B42 90 Warm Pad B43 91 Polysynt B44 92 SpaceVox B45 93 BowGlass B46 94 MetalPad B47 95 HaloPad B48 96 SweepPad</p>
BANK 5	<p>** Sound Family Bass</p> <p>A51 33 AcouBass A52 34 FingBass A53 35 PlckBass A54 36 Fretless A55 37 SlapBas1 A56 38 SlapBas2 A57 39 SynBass1 A58 40 SynBass2</p>	<p>** Sound Family Synth Sfx</p> <p>B51 97 Ice Rain B52 98 SndTrack B53 99 Crystal B54 100 Atmosphe B55 101 Brightns B56 102 Goblin B57 103 EchoDrop B58 104 StarThem</p>
BANK 6	<p>** Sound Family Strings & Orchestra</p> <p>A61 41 Violin A62 42 Viola A63 43 Cello A64 44 Contrbas A65 45 TremStr A66 46 PizzStr A67 47 Harp A68 48 Timpani</p>	<p>** Sound Family Ethnic Miscellaneous</p> <p>B61 105 Sitar B62 106 Banjo B63 107 Shamisen B64 108 Koto B65 109 Kalimba B66 110 BagPipe B67 111 Kokyu B68 112 Shanai</p>
BANK 7	<p>** Sound Family Ensemble</p> <p>A71 49 Strings A72 50 SlowStr A73 51 SynStr1 A74 52 SynStr2 A75 53 ChoirAhs A76 54 VoiceOhs A77 55 SynVox A78 56 OrcheHit</p>	<p>** Sound Family Percussive</p> <p>B71 113 TnklBell B72 114 Agogo B73 115 SteelDrum B74 116 WoodBlock B75 117 Talko B76 118 MelodTom B77 119 SynDrum B78 120 RevCymb1</p>
BANK 8	<p>** Sound Family Brass</p> <p>A81 57 Trumpet A82 58 Trombone A83 59 Tuba A84 60 MuteTrmp A85 61 FrHorn A86 62 BrsSect A87 63 SynBrs1 A88 64 SynBrs2</p>	<p>** Sound Family SFX</p> <p>B81 121 GuitNois B82 122 KeyClick B83 123 SeaShore B84 124 Birds B85 125 Telephon B86 126 Elicopt B87 127 Applause B88 128 GunShot</p>

TONE CHART = 128 'LA Compatible' Sounds

Only available via external MIDI Control Change '00' = 127 + Program Change



	GROUP C			Family	GROUP D			Family
BANK 1	C11	1	Piano4	Piano	D11	65	AcouBas1	Bass
	C12	2	Piano5	Piano	D12	66	AcouBas2	Bass
	C13	3	Piano6	Piano	D13	67	El Bass1	Bass
	C14	4	ElPiano3	Piano	D14	68	El Bass2	Bass
	C15	5	ElPiano4	Piano	D15	69	SlapBas3	Bass
	C16	6	ElPiano5	Piano	D16	70	SlapBas4	Bass
	C17	7	ElPiano6	Piano	D17	71	Fretles1	Bass
	C18	8	Honky1	Piano	D18	72	Fretles2	Bass
BANK 2	C21	9	ElOrgan4	Organ	D21	73	Flute1	Pipe
	C22	10	ElOrgan5	Organ	D22	74	Flute2	Pipe
	C23	11	ElOrgan6	Organ	D23	75	Piccola1	Pipe
	C24	12	ElOrgan7	Organ	D24	76	Piccola2	Pipe
	C25	13	PipeOrg1	Organ	D25	77	Recordr1	Pipe
	C26	14	PipeOrg2	Organ	D26	78	PanPipes	Pipe
	C27	15	PipeOrg3	Organ	D27	79	Sax1	Reed
	C28	16	Accordn1	Organ	D28	80	Sax2	Reed
BANK 3	C31	17	Harpsi1	Piano	D31	81	Sax3	Reed
	C32	18	Harpsi2	Piano	D32	82	Sax4	Reed
	C33	19	Harpsi3	Piano	D33	83	Clarnet1	Reed
	C34	20	Clavi1	Piano	D34	84	Clarnet2	Reed
	C35	21	Clavi2	Piano	D35	85	Oboe1	Reed
	C36	22	Clavi3	Piano	D36	86	EnglHrn1	Reed
	C37	23	Celesta1	Chr Perc	D37	87	Bassoon1	Reed
	C38	24	Celesta2	Chr Perc	D38	88	Harmoni1	Organ
BANK 4	C41	25	SynBrs3	Brass	D41	89	Trumpet1	Brass
	C42	26	SynBrs4	Brass	D42	90	Trumpet2	Brass
	C43	27	SynBrs5	Brass	D43	91	Trombne1	Brass
	C44	28	SynBrs6	Brass	D44	92	Trombne2	Brass
	C45	29	SynBass3	Bass	D45	93	FrHorn1	Brass
	C46	30	SynBass4	Bass	D46	94	FrHorn2	Brass
	C47	31	SynBass5	Bass	D47	95	Tuba1	Brass
	C48	32	SynBass6	Bass	D48	96	BrsSect3	Brass
BANK 5	C51	33	Fantasy	Synth Pad	D51	97	BrsSect4	Brass
	C52	34	HarmoPan	Synth Pad	D52	98	Vibe1	Chr Perc
	C53	35	Chorale	Ensemble	D53	99	Vibe2	Chr Perc
	C54	36	Glasses	Synth Sfx	D54	100	S Mallet	Chr Perc
	C55	37	Sndtrck1	Synth Sfx	D55	101	Windbell	Chr Perc
	C56	38	Atmosph1	Synth Sfx	D56	102	Glock1	Chr Perc
	C57	39	WarmBell	Synth Pad	D57	103	TubeBell	Chr Perc
	C58	40	FunnyVox	Ensemble	D58	104	Xilopho1	Chr Perc
BANK 6	C61	41	EchoBell	Synth Pad	D61	105	Marimba1	Chr Perc
	C62	42	IceRain1	Synth Sfx	D62	106	Koto1	Ethnic Misc
	C63	43	Oboe2001	Brass	D63	107	Sho	Ethnic Misc
	C64	44	Echo Pan	Synth Sfx	D64	108	Shaku1	Pipe
	C65	45	DoctSolo	Synth Lead	D65	109	Whistle1	Pipe
	C66	46	Schldaze	Synth Lead	D66	110	Whistle2	Pipe
	C67	47	Bellsing	Synth Sfx	D67	111	BottleB1	Pipe
	C68	48	Sqrwawe	Synth Lead	D68	112	Brthpipe	Pipe
BANK 7	C71	49	StrSect1	Ensemble	D71	113	Timpani1	Strings
	C72	50	StrSect2	Ensemble	D72	114	MeloTom1	Percussive
	C73	51	StrSect3	Ensemble	D73	115	Dp Snare	Percussive
	C74	52	Pizzcto1	Strings	D74	116	El Perc1	Percussive
	C75	53	Violin1	Strings	D75	117	El Perc2	Percussive
	C76	54	Violin2	Strings	D76	118	Taiko1	Percussive
	C77	55	Cello1	Strings	D77	119	TaikoRim	Percussive
	C78	56	Cello2	Strings	D78	120	Cymbal	Percussive
BANK 8	C81	57	Contrbs1	Strings	D81	121	Castanet	Percussive
	C82	58	Harp1	Strings	D82	122	Triangle	Percussive
	C83	59	Harp2	Strings	D83	123	OrchHit1	Ensemble
	C84	60	AGuitar3	Guitar	D84	124	Teleph1	SFX
	C85	61	AGuitar4	Guitar	D85	125	BirdTwt	SFX
	C86	62	ElecGtr1	Guitar	D86	126	1NoteJam	SFX
	C87	63	ElecGtr2	Guitar	D87	127	Wtrbells	SFX
	C88	64	Sitar1	Ethnic Misc	D88	128	Jungle	SFX

MUSIC STYLE SELECT

The instrument will automatically select 11 ROCK 1 when it is turned on. To select a different style from the 56 in the MUSIC STYLE table, press a BANK button for the first digit and a NUMBER button for the second. The display will indicate the new Style selected.

Example: To select 44 FOX TROT Style.

Press the BANK button 4 and then NUMBER button 4. The new style will be shown on the display with its preset tempo:

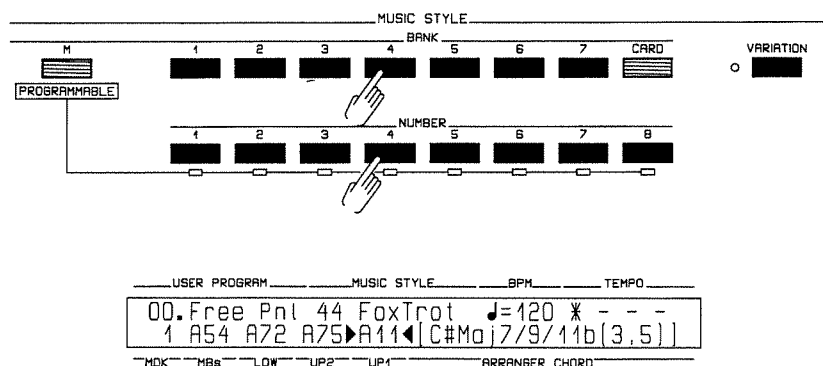

* A new Style can be selected WITHOUT stopping the Style already playing by simply pressing the appropriate BANK and NUMBER buttons.

With this operation, the new Style will not be played in its preset tempo, but will follow the tempo set by the previous Style.

* If the preset tempo of a style has been changed in any way, either by the TEMPO/DATA dial or by proceeding from one style to another without pressing START/STOP button, the preset tempo of the style running can be easily recalled by pressing the TEMPO CHANGE ACC and TEMPO CHANGE RIT buttons simultaneously.

Additional styles can be obtained from optional Music Style Cards available from your Roland dealer. To select the additional Styles, see page 49 "Music Style Card".

ミュージック・スタイルの選 びかた

電源を入れた直後には"11 ROCK1"のミュージックスタイルが選ばれています。他のものに切り換えるには、ミュージック・スタイル一覧表の56種類の中から適当なものを押し、バンク・ボタンで2桁の番号の十の位の数字を指定し、ナンバー・ボタンで一の位の数字を指定します。ディスプレイには新しく選ばれたミュージック・スタイルが表示されます。

例：44 FOX TROTの選
びかた

バンク・ボタンの4を押し、次にナンバー・ボタンの4を押します。ディスプレイには、ミュージック・スタイルとそのプリセット・テンポが表示されます。

*演奏を中断することなくバンク、ナンバー・ボタンを押して、新しいミュージック・スタイルに切り換えることができます。この場合、新しく選んだスタイルはそのスタイルのプリセット・テンポではなく、前に選んでいたスタイルのテンポで演奏されます。

*TEMPO/DATA・ダイヤルを動かしたり、演奏中にミュージック・スタイルを変えたときは、テンポ・チェンジのACCとRITを同時に押すことで、簡単にプリセット・テンポに戻せます。

別売のミュージック・スタイル・カードを使うと、さらにミュージック・スタイルを追加して演奏が楽しめます。カードのスタイルの選びかたについてはP.49の"ミュージック・スタイル・カード"をご覧ください。

SELEZIONE DELLO STILE MUSICALE

Quando viene acceso, lo strumento automaticamente selezionerà 11 ROCK 1. Per selezionare uno Stile musicale differente fra i 56 della tabella STILI MUSICALI, premere nella sezione MUSIC STYLE un pulsante di BANK per la prima cifra e un pulsante di NUMBER per la seconda. Il display indicherà il nuovo Stile

Esempio: per lo stile 44 FOX TROT.

Premere il pulsante 4 di BANK e poi il pulsante 4 di NUMBER. Il display visualizzerà il nuovo Stile e il tempo prefissato:

* Un nuovo stile può essere selezionato SENZA interrompere quello in esecuzione, premendo semplicemente i relativi pulsanti di BANK e NUMBER.

Con questa operazione, il nuovo stile non avrà il tempo prefissato, ma avrà invece il tempo dello stile precedente.

* Se il tempo prefissato di uno Stile viene cambiato utilizzando il dial TEMPO/DATA o passando da uno stile ad un altro senza premere il pulsante START/STOP, il tempo prefissato dello stile attuale può essere richiamato facilmente premendo contemporaneamente i tasti TEMPO CHANGE ACC e TEMPO CHANGE RIT.

Si possono ottenere altri Stili da Cartucce di Stili Musicali disponibili presso i rivenditori Roland. Per selezionare gli stili supplementari, consultare la pagina 49 "Cartuccia Stili".

LIST OF THE 56 MUSIC STYLES

MUSIC STYLE

11 ROCK 1	21 8 BEAT 1	31 BOOGIE
12 ROCK 2	22 8 BEAT 2	32 ROCK'N
13 RAP	23 8 BEAT 3	33 TWIST
14 HOUSE	24 8 BEAT 4	34 CHARLEST
15 DANCE	25 16 BEAT 1	35 SL ROCK 1
16 FUNK 1	26 16 BEAT 2	36 SL ROCK 2
17 FUNK 2	27 16 BEAT 3	37 BALLAD 1
18 FUSION	28 16 BEAT 4	38 BALLAD 2
41 SL SWING 1	51 BOSSA	61 SL WALT
42 SL SWING 2	52 SAMBA	62 WALTZ
43 SWING	53 LATIN	63 MARCH
44 FOXTROT	54 SALSA	64 POLKA
45 BIG BAND	55 CHA CHA	65 BAROQUE
46 SHUFFLE	56 RHUMBA	66 COUNTRY
47 SW WALTZ	57 MAMBO	67 BEGUINE
48 DIXIE	58 TANGO	68 REGGAE
		71 PASODOBLE
		72 KARS
		73 ANADOLU
		74 ARAB
		75 MALFOUF
		76 KERONCONG
		77 TROT
		78 ENKA



STARTING THE STYLE

The Style can be started in three ways:

1. Press the START/STOP button and the Style will start immediately.
2. Press the SYNC START button (Led lights). Then press a key in the accompaniment section of the keyboard. The style will automatically start.
3. Press the INTRO/ENDING button. The style will begin with a musical «introduction», length of which depends on the Style selected.

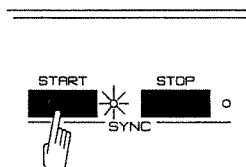

スタイル演奏のスタート

次の3つの方法でスタートすることができます。

1. [START/STOP]を押します。スタイル演奏が直ちにスタートします。
2. [SYNC START]を押します(インジケータが点灯します)。アコンパニメント・セクションの鍵盤をどれか弾くと同時に、スタイル演奏が自動的にスタートします。
3. [INTRO/ENDING]を押します。音楽的なイントロ付きでスタイル演奏がスタートします。イントロの長さは、選んだミュージック・スタイルにより異なります。

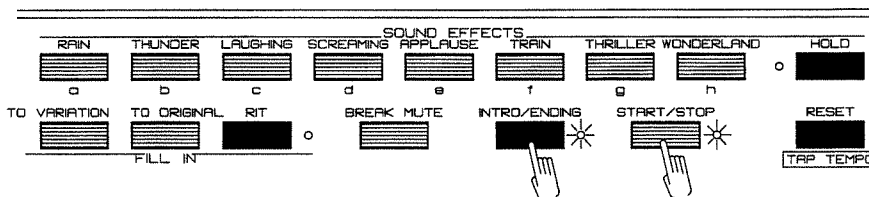

AVVIAMENTO DELLO STILE

Lo stile può essere avviato in tre modi:

1. Premere il pulsante START/STOP e lo stile si avvierà immediatamente.
2. Premere il pulsante SYNC START (il LED si accende), quindi premere un tasto della tastiera. Lo stile si avvierà automaticamente.
3. Premere il pulsante INTRO/ENDING. Lo stile si avvierà con un'«introduzione» musicale, la cui durata dipende dallo stile selezionato.

TEMPO INDICATORS

While the Style is playing, the TEMPO indicators will flash in time with the tempo set.

When the style is stopped, the first indicator will visually count out the tempo set.

The number of lines appearing with an asterisk will show the tempo set (3/4, 4/4, etc.)

Each Style contains different lengths of patterns, two, three, four, six, eight, measures etc. To assist the player, the Tempo indicators will also indicate the beginning of each pattern by flashing together.

テンポ・インジケータ

スタイル演奏中、ディスプレイのテンポ・インジケータ(アスタリスク*)がテンポに合わせて左から右へ移動します。スタイルのストップ中は、第1拍目のインジケータが点滅するので、設定したテンポの速さを目で確認できます。アスタリスク「*」とそれに続くラインの数がテンポの設定を表しています(3/4、4/4など)。

スタイルは種類により2、3、4、6、8拍子と異なる長さになっています。また、各パターンの頭では全部のインジケータ(アスタリスク*)が一斉に点滅します。

INDICATORI DI TEMPO

Mentre lo stile è in esecuzione gli indicatori di Tempo lampeggeranno al tempo musicale prefissato.

Quando lo Stile si arresta, il primo indicatore lampeggerà indicando visivamente il tempo prefissato.

Il numero delle linee che compaiono insieme all'asterisco indicano il tempo del ritmo impostato (3/4, 4/4 etc.)

Ogni Stile ha lunghezze differenti di struttura: due, tre, quattro, sei, otto misure ecc. Per facilitare chi suona, gli indicatori di TEMPO indicheranno anche l'inizio di ogni struttura lampeggiando tutti contemporaneamente.

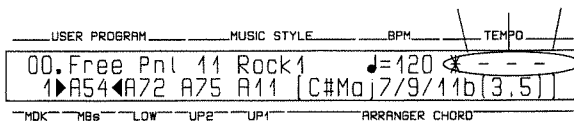

TEMPO CONTROL

To change the tempo, use the TEMPO/DATA Dial. Turn the Dial counter-clockwise to decrease and clockwise to increase the Tempo. The numbers at the top-right of the display will indicate the tempo in BPM (beats per minute).

Example: ♩ = 140. This means that 140 quarter notes (crotchets) will be played within one minute.

The TEMPO range available is from 20 to a maximum of 250.

* If the preset tempo of a Style has been changed in any way, either by the TEMPO/DATA Dial or by proceeding from one style to another (in START condition), the preset tempo of the style running can be easily selected by just pressing the two TEMPO CHANGE RIT/ACC buttons simultaneously (Default TEMPO).

テンポの調節

テンポはテンポ/データ・ダイヤルで調節します。ダイヤルを左に回すと遅く、右に回すと速くなります。ディスプレイ右端の数字でその時のテンポが確認できます。テンポは、1分間の拍数 (Beats per Minute) で表されます。

例) ♩ = 140: これは1分間に4分音符が140回演奏できる速さです。テンポの設定範囲は20から250までです。

*スタイルのテンポを変えるときは、テンポ/データ・ダイヤルを使うか、(START状態で)スタイルを選び直します。テンポ・チェンジの[RIT]と[ACC]を同時に押すと、簡単にプリセットされたテンポ(初期設定のテンポ)に戻せます。

CONTROLLO DI TEMPO

Per cambiare il tempo, utilizzare il DIAL (controllo) TEMPO/DATA. Ruotare il DIAL in senso antiorario per diminuire il tempo e in senso orario per aumentarlo. I numeri nella parte superiore destra del display indicheranno il tempo in BPM (quarti per minuto).

Esempio: ♩ = 140. Questo significa che possono essere suonati in un minuto 140 quarti.

I valori di TEMPO selezionabili coprono una vasta gamma continua da 20 a 250.

* Se il tempo prefissato di uno Stile viene cambiato utilizzando il dial TEMPO/DATA o passando da uno stile ad un altro (in situazione di START), il tempo prefissato dello stile attuale può essere selezionato facilmente premendo i 2 pulsanti TEMPO CHANGE RIT/ACC contemporaneamente (TEMPO default).

SYNC START

Pressing the SYNC START button will synchronize the start of the style when a key is played on the left section of the keyboard. The SYNC START button can also be selected before pressing the INTRO/ENDING button (Led will begin to flash): pressing a key will now start the Style with an «introduction».

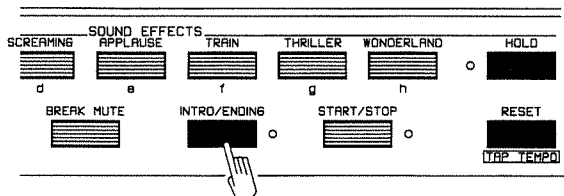

SYNC STOP

When the SYNC STOP button is pressed (Led lit), the Style will stop immediately after the keys are released. The style can then be started in any of the three ways described previously.

- * The Sync Stop feature will operate even if the HOLD button is lit.
- * The Sync Stop feature can be used along with the Sync Start for some interesting effects.

NOTE: The drum track of each Style can also be used along with the following features - Start and Stop, Variation, Intro/Ending, Fill-in and Break Mute.

STOPPING THE STYLE

The Style can be stopped in three ways:

1. Press the STOP/TAP TEMPO button and the Style will stop immediately.
2. Press the INTRO/ENDING button. At the next downbeat the style will perform a musical «ending», the length of which depends on the style selected.
3. Press SYNC STOP button (Led lights). Now when the keys are released the Style will stop immediately (See SYNC STOP).

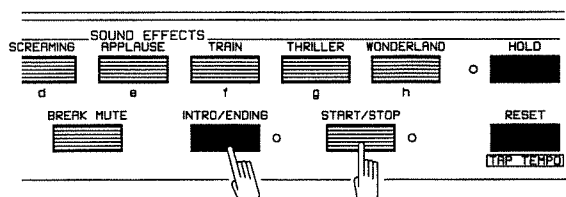

シンク・スタート

SYNC STARTを押しておく、鍵盤の左側の部分を弾くと同時にスタイル演奏を始めることができます。さらに**SYNC START**を押してから、**INTRO/ENDING**を押すと(イントロ/エンディングのランプが点滅を始めます)、鍵盤を弾くと同時にイントロ付きでスタイル演奏が始まります。

シンク・ストップ

SYNC/STOPを押すと、インジケータが点灯し、鍵盤から指を離すと同時に演奏が終了します。続けてスタイル演奏をスタートするには従来の3つの方法で始めることができます。

- * **HOLD**が押してあっても、シンク・ストップ機能は働きます。
- * シンク・ストップ機能は、シンク・スタート機能と組み合わせて使うと、面白い効果が得られます。

ご注意: 各ミュージック・スタイルの持つリズムは、スタート/ストップ、バリエーション、イントロ/エンディング、フィル・イン、ブレイク・ミュートといった機能と組み合わせて使用することもできます。

ミュージック・スタイルの止めかた

次の3つの方法で演奏を止められます。

1. **START/STOP**を押します。直ちに演奏が終了します。
2. **INTRO/ENDING**を押します。次の小節の頭の強拍からエンディングが始まり、演奏が終了します。エンディングの長さは、選んだスタイルによって異なります。
3. **SYNC/STOP**を押します。押すとランプが点灯し、鍵盤から指を離すと同時に、演奏が終了します(「シンク・ストップ」参照)。

SYNC START

Premendo il pulsante SYNC START nella sezione ARRANGER si sincronizzerà l'avviamento dello stile alla pressione di un tasto sulla tastiera. Il pulsante SYNC START può essere selezionato prima di premere il pulsante INTRO/ENDING (il LED INTRO/ENDING inizierà a lampeggiare): premendo un tasto adesso si avvierà lo stile con un'introduzione.

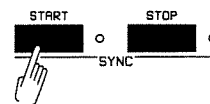

SYNC STOP

Premendo il pulsante SYNC STOP (LED acceso), lo stile si arresterà non appena vengono rilasciati i tasti. Lo stile può essere poi avviato in uno dei tre modi descritti precedentemente.

- * La funzione Sync Stop può essere utilizzata anche se è acceso il pulsante HOLD.
- * Sync Stop può essere utilizzato insieme a Sync Start per ottenere alcuni effetti interessanti.

NOTA: La traccia di percussioni di ogni stile può essere usata separatamente con le seguenti funzioni - Start e Stop, Variazione, Intro/Ending, Fill-In e Break Mute.

ARRESTO DELLO STILE

Lo stile può essere fermato in tre modi:

1. Premendo il pulsante START/STOP lo stile si fermerà immediatamente.
2. Premendo il pulsante INTRO/ENDING: lo stile eseguirà un finale la cui durata dipende dallo stile selezionato.
3. Premendo il pulsante SYNC STOP nella sezione ARRANGER (il LED si accende). Quando i tasti vengono rilasciati lo stile si interrompe immediatamente (vedere SYNC STOP).

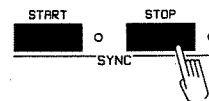

ADVANCED ARRANGER

Each style includes two types of arrangements - Simple and Complex. Pressing the **ADVANCED ARRANGER** button will select between the two arrangements (Led will light with the «ADVANCED» Arrangement On).

アドバンスト・アレンジャー

ミュージック・スタイルにはそれぞれ2つの編曲 (Arrangement) - シンプルなもの (Simple) とより程度の高いもの (Advanced) があります。アレンジャーの **ADVANCED** に2つの編曲のどちらかを選びます (アドバンスト・アレンジャーの方を選ぶとインジケーターが点灯します)。

ARRANGIATORE COMPLESSO

Ogni Stile musicale include due tipi di arrangiamento: semplice e complesso. Premendo il tasto **ADVANCED ARRANGER** selezionerete uno dei due arrangiamenti (si accenderà il LED quando viene selezionato l'arrangiamento complesso).

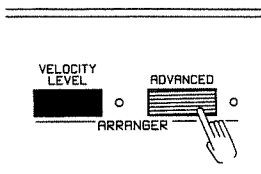

VARIATION

Pressing the **VARIATION** button in the **MUSIC STYLE** section (Led lights), will give a variation to each part of the Music Style (Drum track, Bass line and accompaniment).

To return to the basic (original) style, press the **VARIATION** button once more (Led is turned off).

バリエーション

ミュージック・スタイル・セクションの **VARIATION** を押すと (インジケーターが点灯します)、ミュージック・スタイル (リズム、ベースと伴奏) の基本スタイル (オリジナル) がバリエーションに切り換わりませう。

基本スタイル (オリジナル) に戻るには、もう一度 **VARIATION** を押します (押すとインジケーターが消えます)。

VARIAZIONE

Premendo il tasto **VARIATION** nella sezione **MUSIC STYLE** (il LED si accende) sarà data una variazione ad ogni parte dello Stile Musicale (base di batteria, linea melodica del basso, accompagnamento).

Per ritornare allo Stile di base (originale), premere il pulsante **VARIATION** nuovamente (il LED si spegnerà).

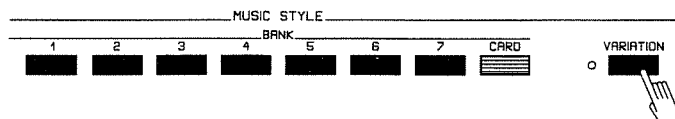

REVOLVING BASS

Pressing the **ACC BASS REVOLVING** button, the corresponding Led will light, showing that the function has been enabled.

The accompaniment bass note played on the instrument will not be affected anymore by the root note of the recognized chord, but the notes forming the Bass pattern will be changed, according to the first (left) note of the chord actually played.

Example: playing the C9 chord, the display will show C9/D where "D" indicates the first (left) note of the chord, and the Bass pattern will be altered according to this inversion. Practically, even if the same chord is being played, we will obtain different Bass patterns, according to the inversion performed.

リボルビング・ベース

ACC BASS/REVOLVING を押すと、インジケーターが点灯して機能が使えるようになります。

演奏されるアカンパニメント・ベースは、認識されたコードのルート音には影響されずに、実際に弾いたコードの一番低い (一番左) 構成音に従って変わります。

例: C9のコードを弾くとき、ディスプレイにはC9/Dと表示されます。"D"はコードの一番低い (一番左) 構成音を示しています。また、ベース・パターンはこの転回形に従って変えられます。実際は、同じコードを演奏しても、演奏する転回形によって、違ったベース・パターンが得られます。

REVOLVING BASS

Premendo il tasto **ACC BASS REVOLVING** il relativo Led si illuminerà ad indicare che la funzione è stata attivata.

La nota del Basso dell'Accompagnamento suonata dallo strumento non sarà più legata alla fondamentale ma verrà operata una trasformazione delle note che compongono il pattern del Basso, in relazione alla prima nota a sinistra dell'accordo realmente suonato.

Ad esempio suonando le note RE/MI/SOL/DO (C9) sul display verrà visualizzato un accordo C9/D dove D indica la prima nota a sinistra dell'accordo e il pattern di Basso verrà alterato tenendo conto di questo rivolto. Praticamente otterremo, pur suonando lo stesso accordo, diversi pattern di Basso a seconda del rivolto suonato.

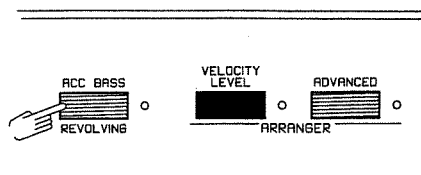

ARRANGER - VELOCITY LEVEL

By pressing the VELOCITY LEVEL button (Led ON) will give the possibility to activate a function to enable the modification of the dynamics of the families composing a Style, in relation with the dynamics given to the chord played in the Arranger section.

The parameters corresponding to this function can be set in the Arranger Control section **11**.

アレンジャー・ベロシティ・レベル

VELOCITY LEVEL を押すと (インジケーターが点灯します)、アレンジャー・セクションで演奏されるコードの強弱に従って、スタイルを構成するファミリーのダイナミクスの修正ができます。この機能に関するパラメーターは、**11** 節 = アレンジャー・コントロールで設定されます。

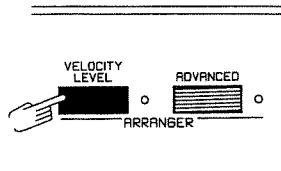

ARRANGER - VELOCITY LEVEL

Con la pressione del tastino VELOCITY LEVEL (Led ON) è possibile attivare una funzione che permette di modificare il livello delle famiglie orchestrali che compongono uno Style, in relazione alla dinamica con cui viene premuto un accordo suonato nella sezione Arranger.

I parametri legati a questa funzione sono impostabili nella Sezione **11** Arranger Control.



BREAK MUTE

While playing the style in any of the Arrangements, pressing the BREAK MUTE button will result in a one measure (bar) (silent) break (four beats in a 4/4 Style, three in a 3/4 Style and two in 2/4 styles).

- * If the button is pressed within the 1st and 3rd beats (1st and 2nd on Waltz 3/4 Styles, and 1st only on 2/4 Styles), the break will be performed for the remainder of that measure. If the button is pressed within the 4th beat (3rd on Waltz Styles and 2nd on 2/4 Styles), this operation will be interpreted as a preselection of the break to start at the down beat of the next measure.
- * The Break mute feature can also be operated by the optional footswitch (See FOOTSWITCH ASSIGN in section **9** PARAMETERS).

ブレイク・ミュート

スタイル演奏中に **BREAK MUTE** を押すと、1小節のブレイク (演奏が一時的に停止した状態) が生まれます (4/4 拍子では 4 拍分、3/4 拍子では 3 拍分、2/4 拍子では 2 拍分)。

- * もし、ブレイク・ミュート・ボタンを 1 拍目と 3 拍目の間 (3/4 拍子のワルツのスタイルでは 1 拍目と 2 拍目の間、2/4 拍子では 1 拍目のみ) に押すと、ブレイクはその小節の残りの部分に起こります。もし、ボタンを 4 拍目のタイミング (ワルツのスタイルでは 3 拍目、2/4 拍子では 2 拍目) で押すと、ブレイクは次の小節の第 1 拍目から始まります。
- * ブレイク・ミュート操作は別売のフット・スイッチを接続して足元でコントロールすることができます (**9** 節 = パラメーターの "フットスイッチ" の項参照)。

BREAK MUTO

Mentre si suona lo Stile in uno qualsiasi degli arrangiamenti, premendo il pulsante BREAK MUTE si otterrà una pausa di una battuta (4 quarti in uno Stile 4/4, 3 in uno 3/4 e 2 in uno di 2/4).

- * Se il pulsante è premuto tra il primo e il terzo quarto musicale (primo e secondo dello Stile 3/4 di Waltz, il primo dello Stile 2/4 di Polka) il break completerà la misura. Se il pulsante è premuto entro il quarto quarto musicale (il terzo dello stile Waltz, il secondo dello stile Polka) l'operazione sarà interpretata come una pre-selezione del break che partirà dalla misura successiva.
- * La funzione Break mute può anche essere eseguita dal pedale opzionale (vedere FUNZIONI TRAMITE PEDALE nella sezione **9** PARAMETERS).

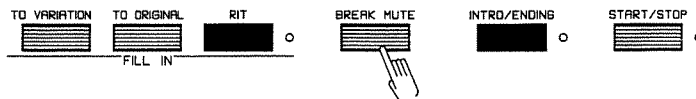

FILL-IN

While playing the basic (original) Style, a Fill-in can be inserted by pressing the FILL-IN «TO ORIGINAL» button. This will result in a one measure fill-in and on completion will return to the basic Style.

While playing in the Variation, pressing the FILL-IN «TO VARIATION» button will result in a one measure fill-in and on completion will return to the Variation.

If playing in the basic (original) Style and the FILL-IN «TO VARIATION» button is pressed, a one measure fill-in will occur and on completion will automatically proceed into the Variation of the Style (VARIATION Led lights). Likewise if playing in the Variation of a Style and the FILL-IN «TO ORIGINAL» button is pressed, a one measure fill-in will occur and on completion will automatically return to play the original Style (VARIATION Led is turned off)

* If either of the FILL-IN buttons are pressed within the 1st and 3rd beats (1st and 2nd on Waltz 3/4 Styles, and 1st only on Polka 2/4 Style), the fill-in will be performed for the remainder of that measure. If either of the FILL-IN buttons are pressed within the 4th beat (3rd on Waltz Styles, 2nd on 2/4 Styles), this operation will be interpreted as a preselection of the fill-in to start at the downbeat of the next measure.

The Fill-in to Variation/Original can be performed by the optional footswitch (See FOOTSWITCH ASSIGN in section 9 PARAMETERS). When using the footswitch the FILL-in will be automatic. When playing in the original style, pressing the footswitch will introduce the Fill-in To Variation. When playing in the Variation of the Style, pressing the footswitch will introduce the Fill-in To Original.

フィル・イン

基本スタイル(オリジナル)で演奏中にフィル・インの「TO ORIGINAL」を押すと、1小節のフィル・インが演奏された後、再び基本スタイル(オリジナル)で演奏されます。

バリエーションで演奏中にフィル・インの「TO VARIATION」を押すと、1小節のフィル・インが演奏された後、再びバリエーションで演奏されます。

基本スタイルで演奏中に「TO VARIATION」を押すと、1小節のフィル・インが演奏された後、自動的にバリエーションに移ります(インジケーターが点灯します)。同様に、バリエーションで演奏中に「TO ORIGINAL」を押すと、1小節のフィル・インが演奏された後、自動的に基本スタイル(オリジナル)に戻ります(インジケーターが消えます)。

*もしフィル・イン・ボタンのどちらかを1拍目と3拍目の間(3/4拍子のワルツのスタイルでは1拍目と2拍目の間、2/4拍子のポルカでは1拍目のみ)に押すと、フィル・インはその小節の残りの部分で演奏されます。もしフィル・イン・ボタンのどちらかを4拍目のタイミング(ワルツのスタイルでは3拍目のタイミング、2/4拍子では2拍目のタイミング)で押すと、フィル・インは次の小節の第1拍目から演奏されます。

2つのフィル・イン(トゥー・バリエーション/トゥー・オリジナル)は別売のフット・スイッチを使うと足元でコントロールすることができます(9節「パラメーターの“フット・スイッチ”の項参照)。フット・スイッチを使うと、効率よくフィル・インを入れることができます。基本スタイル(オリジナル)で演奏中にフット・スイッチを踏むと、フィル・インが入って演奏がバリエーションに変わります。バリエーションで演奏中にフット・スイッチを踏むだけで、フィル・インが入って演奏が基本スタイル(オリジナル)に変わります。

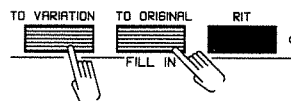

FILL-IN

Mentre si suona lo Stile di base (originale) si può inserire una battuta intermedia premendo il pulsante FILL-IN «TO ORIGINAL». Ciò darà luogo all'esecuzione di una misura e al completamento di essa si tornerà allo Stile di base.

Mentre si suona con la funzione Variation, premendo il pulsante FILL-IN «TO VARIATION», si otterrà l'esecuzione di una misura e al completamento di essa si tornerà alla funzione Variation.

Se suonando lo Stile di base (originale) si preme il pulsante FILL-IN «TO VARIATION», a fine esecuzione di una misura seguirà automaticamente il passaggio alla variazione dello Stile (il LED VARIATION si accende). Allo stesso modo suonando nella sezione variazione dello stile e il pulsante FILL-IN «TO ORIGINAL» è premuto si otterrà l'esecuzione di una misura ed alla fine seguirà il passaggio automatico alla esecuzione dello Stile originale (VARIATION LED spento).

* Se ciascuno dei pulsanti di FILL-IN è premuto tra il primo e il terzo quarto musicale (primo e secondo del ritmo 3/4 di Waltz e primo del ritmo 2/4 di Polka) il fill-in completerà la misura rimanente. Se ciascuno dei pulsanti Fill-in è premuto nell'ultimo quarto musicale (il terzo del ritmo Waltz, il secondo del ritmo 2/4 di Polka), l'operazione sarà interpretata come una pre-selezione del fill-in che partirà dalla misura successiva.

Il Fill-in to Variation/to Original può essere eseguito tramite pedale (vedere Funzioni tramite Pedale nella sezione 9 PARAMETERS). Se si usa il pedale opzionale il Fill-in sarà automatico. Se si esegue lo stile originale, premendo il pedale si introdurrà un Fill-in To Variation. Se si esegue una variazione dello Stile premendo il pedale si otterrà il Fill-in To Original.

FILL RITARDANDO (Tempo Slowing of the Fill)

This function allows a temporary slowing of the Tempo during the Fill In. The per cent value of the tempo slowing in comparison with the running BPM (tempo) can be set in section **9** PARAMETERS.

フィル・リタルダンド (フィル・インのテンポを遅くする)

この機能を使うと、フィル・インの間のテンポが一時的に遅くなります。元のBPM(テンポ)と比較してどのくらい遅くするかは**9**節=パラメーターで設定します。

FILL RITARDANDO

Abilita un Ritardando temporaneo di tempo durante i Fill In. La quantità di Ritardando in percentuale rispetto al BPM (Tempo) corrente è impostabile dalla sezione **9** PARAMETERS.

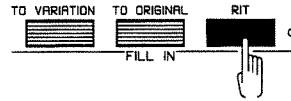

RESET TAP/TEMPO

Pressing this button with the Style in START condition, (START/STOP led lights), the tempo will be reset, the Style will stop and then start immediately. Pressing this button while the style is stopped (Led START/STOP off) the TAP TEMPO function will be enabled).

リセット/タップ・テンポ

スタート状態(START/STOPインジケーターが点灯)でこのボタンを押すと、テンポがリセットされます。スタイル演奏は一度止まり、またすぐに始まります。スタイル演奏がストップしている(インジケーターが消えている)ときにこのボタンを押すと、タップ・テンポ機能が働きます。

RESET/TAP TEMPO

Premendo questo tastino con lo stile in START (Led START/STOP illuminato) si avrà un reset del tempo, uno Stop e un successivo Start immediato. Premendo il tastino con lo stile in Stop (Led START/STOP spento) si attiverà la funzione di TAP TEMPO



TAP TEMPO

The tempo of a Style can also be set by using the TAP TEMPO feature just like the tapping of a Conductor's baton in an Orchestra.

While the style is stopped (START/STOP Led off) press the RESET/TAP TEMPO button in the tempo you wish the Style to play; the tempo indicators will flash accordingly. The tempo number in the display will automatically change to the tempo set and the style can now be started in any of the three ways previously described.

* The Tap Tempo procedure will only operate when the Style is stopped. When the Style is playing, pressing the RESET/TAP TEMPO button will cause the reset of the Tempo: the Style will STOP and then START immediately.

タップ・テンポ

スタイルのテンポは、タップ・テンポ機能を使って設定することができます。これは、オーケストラの指揮者の指揮棒でトントンとテンポをとるような役割をします。スタイル演奏がストップしている(START/STOPインジケーターが消えている)ときに、演奏したいと思うテンポに合わせてRESET/TAP TEMPOを押します。テンポ・インジケーターがそれに従って点滅します。ディスプレイのテンポ表示は自動的に設定されたテンポに変わります。スタイルは従来の3つの方法でスタートすることができます。

*タップ・テンポはスタイルがストップしているときのみ使えます。スタイルが演奏されているときにRESET/TAP TEMPOを押すと、テンポがリセットされてしまいます。スタイルは一度止まり、またすぐに始まります。

TAP TEMPO

Il tempo di uno stile può essere fissato anche usando la funzione di TAP TEMPO similmente allo scandire del tempo dato dalla bacchetta del direttore di orchestra.

Mentre lo Stile è interrotto, (Led START/STOP spento) battere sul pulsante RESET/TAP TEMPO, i quarti musicali alla velocità in cui si desidera eseguire lo stile; gli indicatori di TEMPO lampeggeranno di conseguenza. Il numero del tempo nel display cambierà automaticamente nel tempo fissato e si può ora avviare lo Stile in uno dei tre modi già descritti.

* La procedura di Tap Tempo può essere effettuata solo quando lo Stile è interrotto. Se lo Stile è in esecuzione, premendo il pulsante RESET/TAP TEMPO si avrà un reset del tempo: STOP e successivo START immediato.

TEMPO CHANGE

These buttons enable the tempo of the running rhythm to slow down (ritardando) or to speed up (accelerando).

Pressing the RIT button (Ritardando) will cause the tempo slowing (BPM), the corresponding Led will begin to flash until the value desired is reached. After that, the Led will be turned off.

Pressing this button while the Led is flashing, the corresponding Led will be turned off and the Tempo set will have the value reached when the button was pressed.

While the Tempo Change RIT Led is flashing, it is possible to proceed to the Tempo Change Accelerando function, in this case the RIT Led will be turned off, the ACC (Accelerando) Led begins to flash. From this moment on the tempo will begin to speed up, starting from the value reached when the "RIT" Led was turned off.

テンポ・チェンジ・ボタン

これらのボタンを使うと、リズムのテンポをだんだん遅くしたり(リタルダンド)、速くする(アツチェレランド)することができます。

RIT(リタルダンド)を押すと、テンポ(BPM)が遅くなり、希望のテンポになるまでインジケータが点滅します。その後、インジケータは消えます。

インジケータが点滅しているときにボタンを押すと、インジケータは消え、テンポはボタンを押したときの値になります。

RITのインジケータが点滅しているときに、アツチェレランド機能へ移ることができます。このとき、RITのインジケータは消え、**ACC**(アツチェレランド)のインジケータが点滅し始めます。テンポは、**RIT**のインジケータが消えたときの値から上がり始めます。

TEMPO CHANGE

Questi tastini abilitano un ritardando o un accelerando di tempo del ritmo in corso.

La pressione del tastino RIT (ritardando) determina un "ritardando del tempo (BPM)", il Led relativo inizierà a lampeggiare ed il lampeggio durerà finché non sarà stato raggiunto il valore desiderato. Raggiunto tale valore il Led si spegnerà.

Premendo tale tastino mentre il Led è lampeggiante, il Led relativo si spegne e la velocità impostata è quella raggiunta nel momento in cui è premuto tale tastino.

Mentre il Led Tempo Change RIT è lampeggiante, è possibile passare alla funzione Tempo Change Accelerando, in tal caso il led "RIT" si spegne (Led Off) e il Led ACC (Accelerando) diventa lampeggiante. Da questo momento il tempo comincerà ad accelerare, partendo dal valore del momento in cui era stato messo in Off il led "RIT".

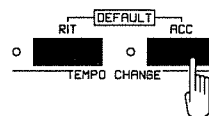
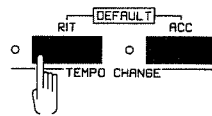

Pressing the ACC (Accelerando) button, will cause a Tempo "Accelerando" (BPM), the corresponding Led will start flashing until the desired value is reached, then it will be turned off.

Pressing this button while the Led is flashing, the corresponding Led will be turned off and the velocity set will have the value reached when this button was pressed.

While the Tempo Change Accelerando Led is flashing, it is possible to proceed to the Tempo Change Ritardando function. In this case the ACC (Accelerando) Led will be turned off and the RIT (Ritardando) Led begins to flash. From this moment on the tempo will begin to slow down starting from the value it had when the ACC (Accelerando) Led was turned off.

ACCを押すとテンポは速くなり、希望のテンポになるまでインジケータが点滅します。その後、インジケータは消えます。インジケータが点滅しているときにボタンを押すと、インジケータは消え、テンポはそのときの値になります。

ACCのインジケータが点滅しているときに、リタルダンド機能へ移ることができます。このとき、**ACC**のインジケータは消え、**RIT**のインジケータが点滅し始めます。テンポは、**ACC**のインジケータが消えたときの値から下がり始めます。

La pressione del tastino ACC (Accelerando) determina un "Accelerando del tempo BPM" il Led relativo inizierà a lampeggiare ed il lampeggio durerà finché non sarà stato raggiunto il valore desiderato. Raggiunto tale valore il Led si spegnerà.

Premendo tale tastino mentre il Led è lampeggiante, il Led relativo si spegne e la velocità impostata è quella raggiunta nel momento in cui è premuto tale tastino.

Mentre il Led Tempo Change Accelerando è lampeggiante è possibile passare alla funzione Tempo Change Ritardando. In tal caso il Led ACC (Accelerando) si spegne (Led Off) e il Led RIT (Ritardando) diventa lampeggiante. Da questo momento il tempo comincerà a rallentare, partendo dal valore del momento in cui era stato messo in Off il Led ACC (Accelerando).

Pressing the ACC and RIT buttons simultaneously (when the Style is On or Off) the tempo of the current (running) style will have the default velocity.

ACCと**RIT**を同時に押すと(スタイルがオンでもオフでも)、現在のスタイルのテンポが初期設定値に戻ります。

Premendo contemporaneamente i tasti RIT e ACC (sia a Style ON che a Style Off), il Tempo dello Style corrente tornerà alla velocità di default.

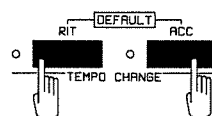

MUSIC STYLE CARD

Additional styles are available from optional Music Style Cards available at your Roland dealer.

PLAYING STYLES FROM THE CARD

To play Styles from the Music Style Card.

1. Insert Style Card into MEMORY CARD slot.
2. Press CARD button (Led will light) in the MUSIC STYLE section.
3. Press one of the NUMBER buttons 1-8. The number, name and preset tempo of the Card Style selected will appear in the display:

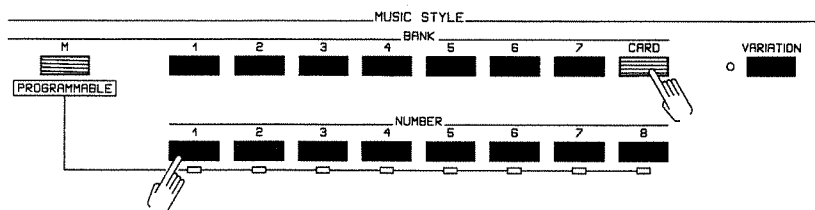
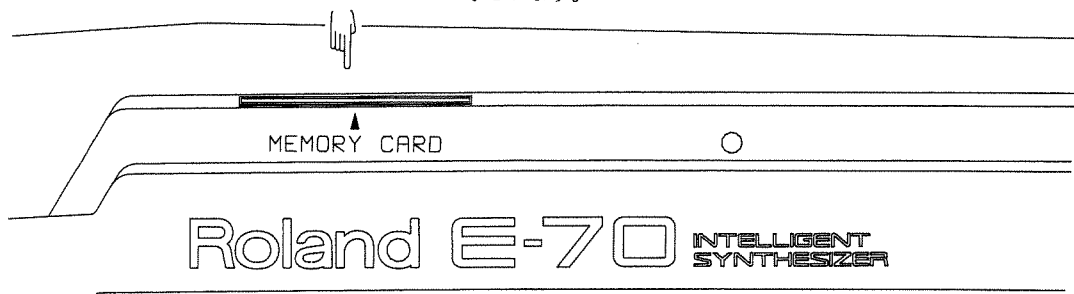

To START/STOP, and select VARIATION, ADVANCED ARRANGER ON/OFF, FILL-IN, INTRO/ENDINGS, BREAK/MUTE, follow the same procedures as were described for the built-in Styles.

- * Inserting a Music Style Card into the E-70 will not erase the built-in Styles.
- * Do not remove the Style Card when a Style from the card is being played.

ERROR MESSAGES

If any of the above procedures was not carried out correctly, the Error messages will be displayed. (See section **15** CARD).

ミュージック・スタイル・カード

別売のミュージック・スタイル・カードを使用すれば、演奏できるミュージック・スタイルを追加することができます。スタイル・カードはE-70の購入店でお買い求めになれます。

カードのミュージック・スタイルで演奏する

ミュージック・スタイル・カードの中のミュージック・スタイルで演奏するには次のようになります。

1. ミュージック・スタイル・カードをカード差し込み口に挿入します。
2. ミュージック・スタイル・セクションの **CARD** を押します(インジケーターが点灯します)。
3. ナンバー・ボタン **1**~**8**のうち、好きなボタンを押します。押すと、選んだミュージック・スタイルのナンバー、名前、プリセット・テンポがディスプレイに表示されます。

内蔵のミュージック・スタイルと同じ操作でスタート/ストップさせたり、バリエーション、アドバンスト・アレンジャー・オン/オフ、フィル・イン、イントロ/エンディング、ブレイク/ミュートなどの機能が使えます。

- * 本体にミュージック・スタイル・カードを挿入しても、内蔵のミュージック・スタイルが消えることはありません。
- * ミュージック・スタイル・カードのミュージック・スタイルで演奏中にカードを抜いてはいけません。

エラー・メッセージ

上記の操作が正しく行われないと、エラー・メッセージが表示されます (**15** 節 = カード参照)。

CARTUCCIA STILI

Ritmi aggiuntivi sono disponibili sulle cartucce opzionali (MUSIC STYLE CARD) presso il vostro rivenditore Roland.

COME SUONARE GLI STILI DALLA CARTUCCIA

Procedura per suonare gli Stili dalla Cartuccia di Stili Musicali:

1. Inserire la cartuccia di Stile nella fessura MEMORY CARD.
2. Premere il pulsante CARD nella sezione MUSIC STYLE.
3. Premere uno dei pulsanti NUMBER da 1 a 8. Appariranno sul display il numero, il nome e il tempo prestabilito dello stile selezionato.

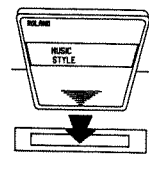

Per START/STOP, e per selezionare VARIAZIONE, ARRANGIATORE COMPLESSO ON/OFF, FILL-IN, INTRO/ENDING, BREAK MUTE seguire le stesse procedure usate per gli stili incorporati.

- * L'inserimento di una Card di Stili Musicali nell'E-70 non provocherà il cancellamento degli Stili incorporati.
- * Non togliere la Card di Stili Musicali quando è in esecuzione uno Stile della Card.

MESSAGGI DI ERRORE

Se una delle procedure sopra indicate non è stata eseguita correttamente, il display visualizzerà i messaggi di Errore (vedere Sezione **15** CARD).

BALANCE SECTION

STONE BALANCE

The volumes of UPPER 1/2, LOWER, ACC BASS, M BASS, S EFFECTS tones can be controlled by the buttons “▷” and “◁” in the BALANCE section.

UPPER 1/2 BALANCE

To adjust the volume of the UPPER 1/2 tone (or Full Keyboard tone when LOWER or M BASS Split button is off), press either UPPER 1/2 “▷” button to increase or “◁” button to decrease the volume. The display will indicate:

バランス

トーンの音量の調節

アッパー1/2、ロー、アコーディオン・ベース、マニュアル・ベース及びサウンド・エフェクトのトーンの音量は、バランスセクションの「▷」と「◁」で調節できます。

アッパー1/2音量バランス

アッパー・トーンの音量はアッパー1/2の「▷」もしくは「◁」を押して調節します。「▷」を押すと音が大きくなり、「◁」を押すと音が小さくなります。押すと次の表示に変わります。

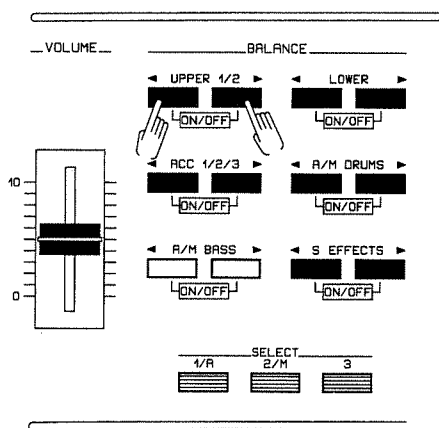

USER PROGRAM	MUSIC STYLE	BPM	TEMPO
Seff	MBass	ABass	Lower
0nxxx	0nxxx	0nxxx	0nxxx
Uppr2	Uppr1	0n 90	0n 90

MDK MBs LOW UP2 UP1 ARRANGER CHORD

SEZIONE BALANCE

BILANCIAMENTO DEI VOLUMI DEI TIMBRI

Il volume dei timbri UPPER 1/2, LOWER, ACC BASS, MAN BASS e S EFFECTS può essere controllato dai pulsanti “▷” e “◁” nella sezione BALANCE.

BILANCIAMENTO TIMBRI UPPER 1/2:

Per regolare il volume del timbro UPPER 1/2 (o timbro di Tastiera Completa quando il pulsante di Split LOWER o M BASS è disinserito), premete il pulsante UPPER 1/2 “▷” per alzare il volume oppure “◁” per diminuirlo. Il display visualizzerà:

Pressing either “▷” or “◁” buttons will cause the numbers related to UPPER 1 and 2 Sections to increase and decrease.

* In the above balance procedures, if neither “▷” or “◁” button is pressed, within a few seconds the Master Display will return.

「▷」や「◁」を押すことで、ディスプレイのアップパー1と2の数字の値も増減します。

*上記の操作の途中でどちらのボタンも押さずにいると、数秒後に基本画面に戻ります。

Premendo i pulsanti “▷” o “◁” si verificherà l’aumento o la diminuzione dei numeri relativi alle sezioni UPPER 1 e UPPER 2.

* Nell’esecuzione di queste procedure di bilanciamento, se non vengono premuti i pulsanti “▷” e “◁”, dopo alcuni secondi il display tornerà in posizione di display principale.

The volume level of UPPER 1 section and of UPPER 2 section can be adjusted separately. To increase (or decrease) the volume of UPPER 1 section, without changing UPPER 2, press and hold the 1/A button in the SELECT section and press at the same time UPPER 1/2 "▷" button (or UPPER 1/2 "◁") in the BALANCE section.

アッパー1・セクションとアッパー2・セクションの音量を別々に調節できます。アッパー2の音量を変えないでアッパー1の音量を変えるには、セレクト・セクションの1/Aを押したままバランス・セクションのアッパー1/2の▷(または◁)を押します。

È possibile differenziare il livello del volume della sezione UPPER 1 rispetto a quello della sezione UPPER 2.

Per aumentare (o diminuire) il volume della sezione UPPER 1, lasciando inalterato quello della sezione UPPER 2, premere e mantenere premuto il tasto 1/A nella sezione SELECT e contemporaneamente premere il pulsante UPPER 1/2 "▷" (o UPPER 1/2 "◁") della sezione BALANCE.

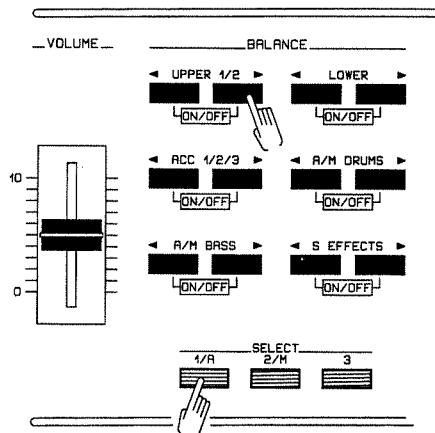

The display will show the increasing or decreasing of the volume relative to UPPER 1 section only.

ディスプレイには、アッパー1・セクションの音量の増減のみが表示されます。

Il display visualizzerà l'aumento o la diminuzione del volume relativo alla sola sezione UPPER 1.

USER PROGRAM	MUSIC STYLE	BPM	TEMPO
Seff	MBass	ABass	Lower
Onxxx	Onxxx	Onxxx	Onxxx
Uppr2	Uppr1	50	100

Performing the same procedure it is possible to turn off the UPPER 1 section (or UPPER 2) separately simply by pressing and hold the 1/A button in the SELECT section (to turn off UPPER 1 section) and pressing at the same time UPPER 1 and 2 buttons simultaneously.

セレクト・セクションの1/Aを押しながらアッパー1/2の▷と◁を同時に押すと、アッパー2・セクションとは別々にアッパー1・セクションの音量をオフにすることができます。同じようにアッパー2の音量だけをオフにすることができます(セレクト・セクションの2/Mを押しながら、アッパー1/2の▷と◁を同時に押します)。

Con la stessa procedura è possibile mettere in OFF la sola sezione UPPER 1 (o UPPER 2) semplicemente premendo e mantenendo premuto il tastino 1/A nella sezione SELECT (per disattivare l'UPPER 1) e contemporaneamente premendo i tastini UPPER 1/2 "▷" e "◁" simultaneamente.

The same procedure is to be used to turn off UPPER 2 section (pressing the 2/M button in the SELECT section and the UPPER 1/2 "▷" e "◁" buttons simultaneously).

アッパー1/2の▷と◁を同時に押すと、アッパー1・セクションとアッパー2・セクションの音をミュート(音の出ない状態)することができます。ディスプレイは次のようになります。

La stessa procedura va usata per disattivare l'UPPER 2 (con la pressione del tastino 2/M nella sezione SELECT simultaneamente con i tastini UPPER 1/2 "▷" e "◁").

To quickly turn off both UPPER 1 & 2 sections, press UPPER 1/2 "▷" and "◁" buttons simultaneously. The display will show:

USER PROGRAM	MUSIC STYLE	BPM	TEMPO
Seff	MBass	ABass	Lower
Onxxx	Onxxx	Onxxx	Onxxx
Uppr2	Uppr1	0f 50	0f 100

Per disattivare velocemente entrambe le sezioni UPPER 1 e UPPER 2 premere i tastini UPPER 1/2 "▷" e "◁" simultaneamente. Il display visualizzerà:

To turn the UPPER 1/2 tone on again, press UPPER 1/2 "▷" and "◁" buttons again simultaneously.

アッパー1とアッパー2の音を再び出すときは、アッパー1/2の▷と◁をもう一度同時に押します。

Per attivare nuovamente le sezioni UPPER 1 e 2 premere i pulsanti UPPER 1/2 "▷" e "◁" di nuovo simultaneamente.

LOWER BALANCE

To adjust the volume of the LOWER tone, press either LOWER “▷” button to increase or “◁” button to decrease the volume. The display will show.

ローワー音量バランス

ローワー・トーンの音量は、ローワーの▷もしくは◁を押して調節します。▷を押すと音が大きくなり、◁を押すと音が小さくなります。押すと次の表示に変わります。

BILANCIAMENTO TIMBRI LOWER

Per regolare il volume del timbro LOWER premere il pulsante LOWER “▷” per alzare il volume oppure “◁” per diminuirlo. Il display visualizzerà:

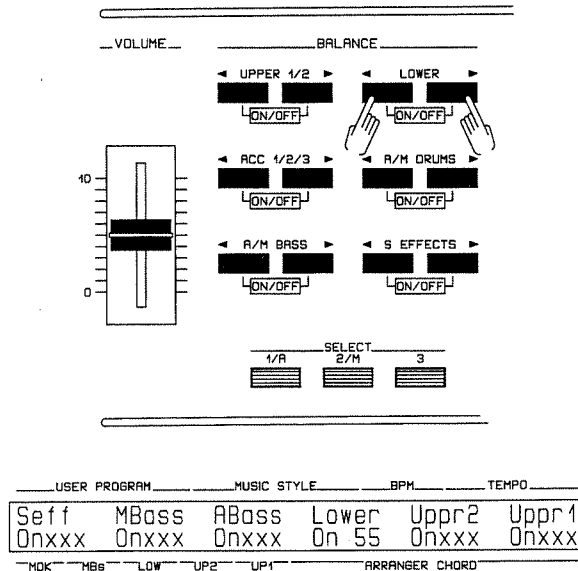

Pressing either LOWER “▷” or “◁” buttons will cause the indication number to increase and decrease.

* In the above balance procedures if neither “◁” or “▷” button is pressed, within a few seconds the Master Display will return.

To quickly turn off the Lower tone, press LOWER “▷” and “◁” buttons simultaneously. The display will show:

▷や◁を押すことで、ディスプレイのアップー1と2の数字の値も増減します。

*上記の操作の途中でどちらのボタンも押さずにいると、数秒後に基本画面に戻ります。

ローワーの▷と◁を同時に押すとローワー・トーンの音をミュート(音の出ない状態)することができます。ディスプレイは次のようになります。

Premendo i pulsanti LOWER “▷” o “◁” si verificherà l’aumento o la diminuzione del numero dell’indicatore di volume.

* Nell’esecuzione di queste procedure di bilanciamento, se non vengono premuti i pulsanti “▷” o “◁”, dopo alcuni secondi il display tornerà in posizione di display principale.

Per disattivare velocemente il timbro LOWER, premere i pulsanti LOWER “◁” e “▷” simultaneamente. Il display visualizzerà:

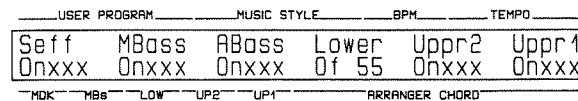

To turn the LOWER tone on again, press LOWER “▷” and “◁” buttons again simultaneously:

* In the above balance procedures if neither “◁” or “▷” button is pressed, within a few seconds the Master Display will return.

ローワー・トーンの音を再び出すときは、ローワーの▷と◁をもう一度同時に押します。

*上記の操作の途中でしばらく▷もしくは◁のどちらのボタンも押さずにいると、表示は基本画面に戻ります。

Per attivare nuovamente il timbro LOWER, premere i pulsanti LOWER “◁” e “▷” di nuovo simultaneamente.

* Nell’esecuzione di queste procedure di bilanciamento, se non vengono premuti i pulsanti “▷” e “◁”, dopo alcuni secondi il display tornerà in posizione di display principale.

ACCOMPANIMENT/MANUAL BASS BALANCE

Accomp and Manual Bass volumes can both be adjusted in one operation. Press A/M BASS “▷” and “◁” buttons and the display will show:

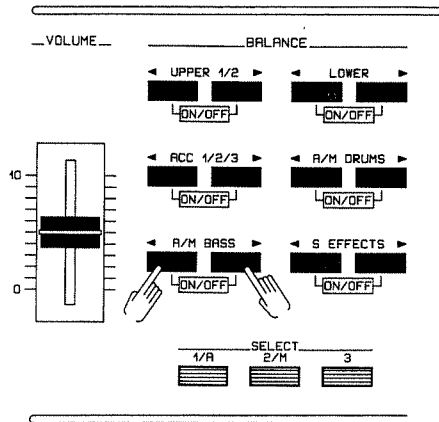

To adjust the volume of both the Accompaniment Bass and Manual Bass, press either A/M BASS “▷” button to increase or “◁” button to decrease the volume.

Pressing either A/M BASS “◁” or “▷” buttons will cause both Volume indications to increase or decrease.

The Volumes of Accompaniment Bass and Manual Bass section can be adjusted separately.

To increase (or decrease) the Accompaniment Bass Volume separately, without changing the Manual Bass one, press and hold the 1/A button in the SELECT section and press at the same time the A/M BASS “▷” button (or A/M BASS “◁” button) in the BALANCE section.

The display will show the increase (or decrease) of the volume relative to the Accompaniment Bass section only.

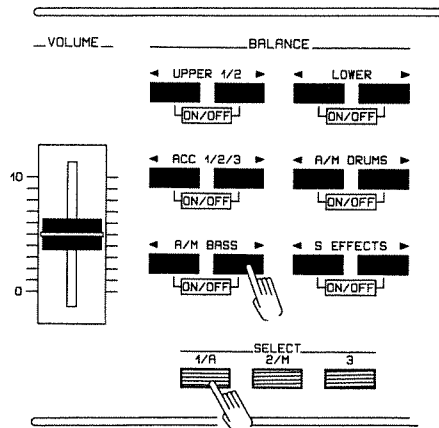

アカンパニメント・マニュアル・ベース音量バランス

アカンパニメント・ベースとマニュアル・ベースの両方の音量が一つの操作で調節できます。アカンパニメント/マニュアル・ベース (A/M BASS) の▷もしくは◁を押して調節します。押すと表示は次のように変わります。

アカンパニメント/マニュアル・ベース (A/M BASS) の▷を押すとアカンパニメント・ベース、マニュアル・ベース両方の音が大きくなり、◁を押すと音が小さくなります。

アカンパニメント/マニュアル・ベース (A/M BASS) の▷もしくは◁を押すことで、ディスプレイの音量を示す数字も増減します。

アカンパニメント・ベースとマニュアル・ベースの音量を別々に調節することができます。マニュアル・ベースの音量を変えないでアカンパニメント・ベースの音量を変えるためには、セレクト・セクションの1/Aを押しながらバランス・セクションのアカンパニメント/マニュアル・ベース (A/M BASS) の▷(または◁)を押します。ディスプレイには、アカンパニメント・セクションの音量の増減のみが表示されません。

BILANCIAMENTO ACCOMPANIMENT/MANUAL BASS (A/M BASS)

Si può regolare il volume di Accompaniment Bass e Manual Bass effettuando una sola operazione.

Premere i pulsanti A/M BASS “▷” e “◁” e il display visualizzerà:

USER PROGRAM	MUSIC STYLE	BPM	TEMPO
Self	MBass	ABass	Lower
Onxxx	On 90	On 90	Onxxx
			Uppr2
			Uppr1
			Onxxx

Il volume sia di Accompaniment Bass che di Manual Bass può essere regolato premendo il pulsante A/M BASS “▷” per alzarlo o “◁” per diminuirlo.

Premendo i pulsanti A/M BASS “▷” o “◁” si verificherà l'aumento o la diminuzione dei numeri dell'indicatore del volume.

È possibile differenziare il livello del volume della sezione Accompaniment Bass rispetto a quello della sezione Manual Bass.

Per aumentare (o diminuire) il volume dell'Accompaniment Bass lasciando inalterato quello del Manual Bass, premere e mantenere premuto il tasto 1/A nella sezione SELECT ed il tasto A/M BASS “▷” (o A/M BASS “◁”) nella sezione BALANCE.

Il display visualizzerà l'aumento (o la diminuzione) del volume relativo alla sola sezione Accompaniment Bass.

USER PROGRAM	MUSIC STYLE	BPM	TEMPO
Self	MBass	ABass	Lower
Onxxx	On 90	On100	Onxxx
			Uppr2
			Uppr1
			Onxxx

To increase (or decrease) the volume of Manual Bass section, press and hold the 2/M button in the SELECT section and press simultaneously the A/M BASS “▷” button to increase or the A/M BASS “◁” button to decrease the volume.

The display will show:

マニュアル・ベース・セクションの音量を上げる(下げる)ためには、セレクト・セクションの2/Mを押しながら、アカンパニメント/マニュアル・ベースの▷(または◁)を押します。ディスプレイは次のようになります。

Per aumentare (o diminuire) il volume della sezione Manual Bass, premere e mantenere premuto il tastino 2/M nella sezione SELECT contemporaneamente al tastino A/M BASS “▷” per aumentare o A/M BASS “◁” per diminuire il volume.

Il display visualizzerà:

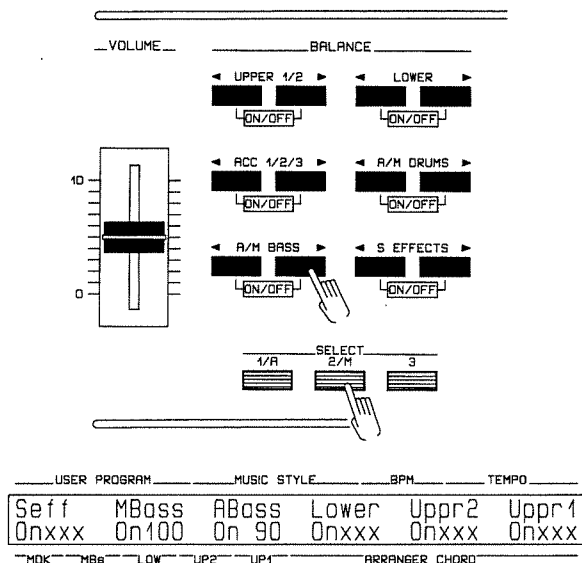

By following the same procedure used for increasing (or decreasing) the volume of the Accompaniment Bass (or Manual Bass) section separately, it is possible to turn off the single Acc Bass section: press and hold the 1/A button and press the A/M BASS “▷” and “◁” buttons simultaneously.

To turn off the single Manual Bass section, press the 2/M button and the A/M BASS “◁” and “▷” buttons simultaneously.

To quickly turn off both the Acc Bass and Manual Bass tones, press A/M BASS “▷” and “◁” buttons simultaneously. The display will show:

同じようにアカンパニメント・ベース・セクションの音量だけをオフにすることができます。セレクト・セクションの1/Aを押しながら、アカンパニメント/マニュアル・ベースの▷と◁を同時に押します。マニュアル・ベース・セクションの音量だけをオフにするときは、2/Mを押しながら、アカンパニメント/マニュアル・ベースの▷と◁を同時に押します。アカンパニメント/マニュアル・ベースの▷と◁を同時に押すと、アカンパニメント・ベースとマニュアル・ベースの音をミュート(音の出ない状態)することができます。ディスプレイは次のようになります。

Con la stessa procedura usata per aumentare (o diminuire) il volume della sola sezione Accompaniment Bass (oppure Manual Bass) è possibile mettere in OFF la sola sezione Acc. Bass premendo e mantenendo premuto il tastino 1/A e premendo contemporaneamente i tastini A/M BASS “▷” e “◁”. Per mettere in OFF la sola sezione Manual Bass premere il tastino 2/M e contemporaneamente i tastini A/M BASS “▷” e “◁”.

Per disattivare velocemente entrambi i timbri Acc. Bass e Manual Bass, premere i tastini A/M BASS “▷” e “◁” contemporaneamente. Il display visualizzerà:

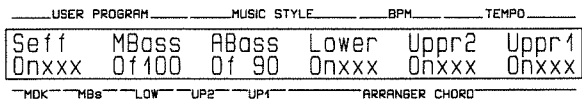

To turn the Acc Bass and Manual Bass tones on again, press A/M BASS “▷” and “◁” buttons simultaneously again.

アカンパニメント/マニュアル・ベースの両方の音を再び出すには、アカンパニメント/マニュアル・ベース (A/M BASS) の▷と◁をもう一度同時に押します。

Per attivare nuovamente i timbri Acc. Bass e Manual Bass premere nuovamente i due tastini A/M BASS “▷” e “◁” simultaneamente.

SOUND EFFECTS VOLUME BALANCE

To adjust the volume of the Sound Effects, press S EFFECTS “▷” or “◁” buttons. The display will respond with:

サウンド・エフェクト音量 バランス

サウンド・エフェクトの音量はS EFFECTSの▷または◁を押して調節します。表示は次のようになります。

BILANCIAMENTO DEL VOLUME DEGLI EFFETTI SONORI

Per regolare il volume degli Effetti Sonori, premere i pulsanti S EFFECTS “▷” o “◁”. Il display visualizzerà:

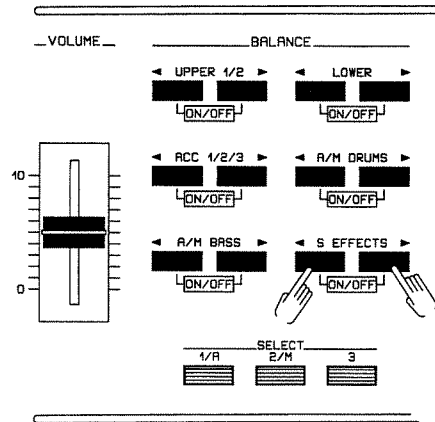

USER PROGRAM	MUSIC STYLE	BPM	TEMPO		
Seff	MBass	ABass	Lower	Uppr2	Uppr1
0f 90	0nxxx	0nxxx	0nxxx	0nxxx	0nxxx
MOK	MB6	LOW	UP2	UP1	ARRANGER CHORD

Press either S EFFECTS “▷” button to increase or “◁” button to decrease the volume.

Pressing either S EFFECTS “▷” or “◁” buttons will cause the number indication in the display to increase or decrease.

To quickly turn off the Sound Effects volume, press S EFFECT “▷” and “◁” buttons simultaneously. The display will show:

▷を押すと音が大きくなり、◁を押すと小さくなります。

▷や◁を押すことで、ディスプレイの数字の値も増減します。

サウンド・エフェクトの▷と◁を同時に押すとサウンド・エフェクトの音をミュート(音の出ない状態)することができます。ディスプレイは次のようになります。

Premere il pulsante S EFFECTS “▷” per aumentare o “◁” per diminuire il volume.

Premendo i pulsanti S EFFECTS “▷” o “◁” si provocherà l’aumento o la diminuzione del numero sul display.

Per disattivare rapidamente il volume dei SOUND EFFECTS è sufficiente premere contemporaneamente i pulsanti S EFFECTS “▷” e “◁”. Il display visualizzerà:

USER PROGRAM	MUSIC STYLE	BPM	TEMPO		
Seff	MBass	ABass	Lower	Uppr2	Uppr1
0f 90	0nxxx	0nxxx	0nxxx	0nxxx	0nxxx
MOK	MB6	LOW	UP2	UP1	ARRANGER CHORD

To turn the S EFFECT volume on again, press S EFFECT “▷ and “◁” buttons simultaneously again.

* In the above balance procedures if neither “◁” or “▷” button is pressed, within a few seconds the Master Display will return.

サウンド・エフェクトの音を再び出すときは、サウンド・エフェクトの▷と◁をもう一度同時に押します。

*上記の操作の途中でしばらく▷もしくは◁のどちらのボタンも押さずにいると、表示は基本画面に戻ります。

Per attivare nuovamente il volume dei SOUND EFFECTS, premere contemporaneamente i pulsanti S EFFECTS “▷” e “◁”

* Dopo alcuni secondi, se non vengono premuti i pulsanti “▷” o “◁” il display tornerà in condizione di display principale.

ACCOMPANIMENT BALANCE

The Arrangement is divided into three sections - Accompaniment 1, 2 & 3. The Accompaniment 3 is the Basic (simple) Arrangement (ADVANCED ARRANGER Led Off) and Accompaniment 1 & 2 are the Advanced Arrangements (ADVANCED ARRANGER Led lit). The volumes of these sections can be adjusted in one operation, pressing ACC 1/2/3 “<” or “>” buttons. The display will respond with:

アカンパニメント音量バランス

アカンパニメントはアカンパニメント1、2、3の3つのセクションに分けられます。アカンパニメント3は基本的な (simple)、アカンパニメント1と2はより程度の高い (advanced arrangement) 編曲になっています。3のときはアドバンスト・アレンジャーのインジケータが消えています、1、2のときはインジケータが点灯します。3つの異なるセクションはアカンパニメント1/2/3の▶か◀を押すだけで、それぞれの音量を調節できます。押すと次の表示に変わります。

BILANCIAMENTO VOLUME DELL'ACCOMPAGNAMENTO

L'Arrangiamento è diviso in tre sezioni - Accompagnamento 1, 2 e 3. L'Accompagnamento 3 è un arrangiamento semplice (LED ADVANCED ARRANGER spento). Gli accompagnamenti 1 e 2 sono Arrangiamenti complessi (LED ADVANCED ARRANGER acceso). I volumi di queste sezioni possono essere regolati in una sola operazione, premendo sia ACC 1/2/3 “>” che “<”. Il display visualizzerà:

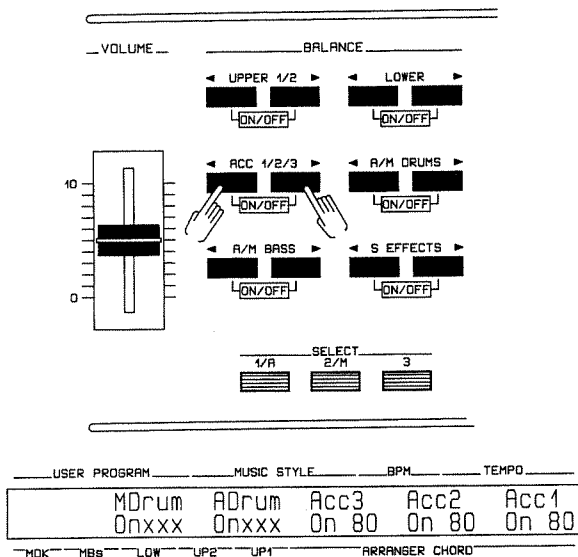

Press either the ACC 1/2/3 “>” button to increase and “<” button to decrease all three volumes.

Pressing either the ACC 1/2/3 “<” and “>” buttons will cause all three volume indication numbers to increase or decrease.

The ACC 1, ACC 2 and ACC 3 volumes can be adjusted separately.

To adjust the level volumes of the ACC 1 section separately, press and hold the 1/A (SELECT) button and press simultaneously button ACC 1/2/3 “>” to increase or ACC 1/2/3 “<” to decrease.

アカンパニメント1/2/3の▶を押すと音量が大きくなり、◀を押すと音量が小さくなって3つの音量を調節することができます。▶または◀を押すとディスプレイの3つの音量を示す数字が増減します。

アカンパニメント1、2、3の音量を別々に調節することができます。

アカンパニメント1の音量だけを調節したいときは、セレクト・セクションの1/Aを押しながら、アカンパニメント1/2/3の▶または◀を押します。

Premere il pulsante ACC 1/2/3 “>” per aumentare tutti e tre i volumi o “<” per diminuirli.

Premendo il pulsante ACC 1/2/3 “>” o “<” si causerà l'aumento o la diminuzione dei numeri di indicazione dei tre Volumi.

È possibile modificare separatamente i volumi delle sezioni ACC 1, ACC 2, ACC 3.

Per modificare il livello di volume della sola sezione ACC 1, premere e mantenere premuto il tastino 1/A (SELECT) e contemporaneamente premere il tastino ACC 1/2/3 “>” (per aumentare) o ACC 1/2/3 “<” (per diminuire).

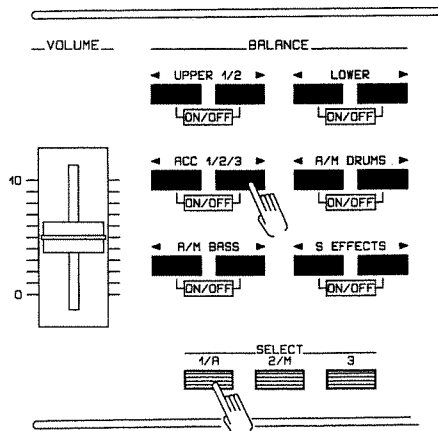

To turn off the ACC 1 section, press and hold the 1/A (SELECT) button and press the two ACC 1/2/3 “<” and “>” buttons simultaneously. The display will respond with:

セレクト・セクションの[1/A]を押しながらアカンパニメント1/2/3の[>]と[<]を同時に押すと、アカンパニメント1の音量をミュート(音の出ない状態)することができます。ディスプレイは次のようになります。

Per disabilitare la sezione ACC 1 premere e mantenere premuto il tastino 1/A (SELECT) e premere contemporaneamente i due tastini ACC 1/2/3 “<” e “>”. Il display visualizzerà:

USER PROGRAM	MUSIC STYLE	BPM	TEMPO		
MDrum	ADrum	Acc3	Acc2	Acc1	
Onxxx	Onxxx	On 80	On 80	Of 80	
MOK	MBS	LOW	UP2	UP1	ARRANGER CHORD

To adjust the volume level of the ACC 2 section separately, press and hold the 2/M (SELECT) button and press simultaneously button ACC 1/2/3 “>” (to increase) or button ACC 1/2/3 “<” (to decrease).

アカンパニメント2の音量だけを調節したいときは、セレクト・セクションの[2/M]を押しながらアカンパニメント1/2/3の[>]または[<]を押します。

Per modificare il livello del volume della sola sezione ACC 2 premere e mantenere premuto il tastino 2/M (SELECT) e contemporaneamente premere il tastino ACC 1/2/3 “>” (per aumentare) o “<” (per diminuire).

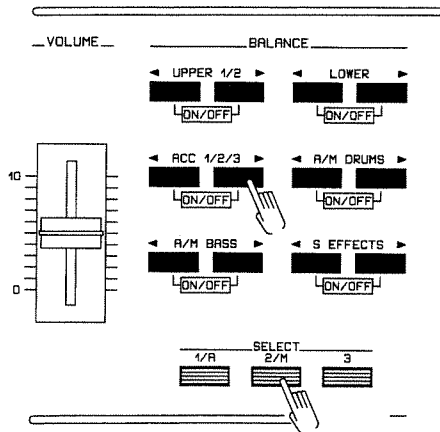

To turn off the ACC 2 section, press and hold the 2/M (SELECT) button and press the two ACC 1/2/3 “<” and “>” buttons simultaneously. The display will respond with:

セレクト・セクションの[2/M]を押しながらアカンパニメント1/2/3の[>]と[<]を同時に押すと、アカンパニメント2の音量をミュート(音の出ない状態)することができます。ディスプレイは次のようになります。

Per disabilitare la sezione ACC 2 premere e mantenere premuto il tastino 2/M (SELECT) e premere contemporaneamente i due tastini ACC 1/2/3 “<” e “>”. Il display visualizzerà:

USER PROGRAM	MUSIC STYLE	BPM	TEMPO		
MDrum	ADrum	Acc3	Acc2	Acc1	
Onxxx	Onxxx	On 80	Of 80	On 80	
MOK	MBS	LOW	UP2	UP1	ARRANGER CHORD

To adjust the volume level of the ACC 3 section separately, press and hold the (SELECT) button 3 and press simultaneously the ACC 1/2/3 “▷” button to increase or ACC 1/2/3 “◁” button to decrease.

アカンパニメント3の音量だけを調節したいときは、セレクト・セクションの[3]を押しながらアカンパニメント1/2/3の[▷]または[◁]を押します。

Per modificare il livello del volume della sola sezione ACC 3 premere e mantenere premuto il tastino 3 (SELECT) e premere contemporaneamente il tastino ACC 1/2/3 “▷” (per aumentare) o “◁” (per diminuire).

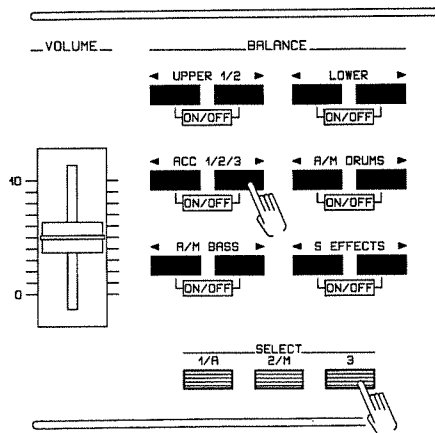

To turn off the ACC 3 section, press and hold the (SELECT) button 3 and press the two ACC 1/2/3 “◁” and “▷” buttons simultaneously. The display will respond with:

セレクト・セクションの[3]を押しながらアカンパニメント1/2/3の[▷]と[◁]を同時に押すと、アカンパニメント3の音量をミュート(音の出ない状態)することができます。ディスプレイは次のようになります。

Per disabilitare la sezione ACC 3 premere e mantenere premuto il tastino 3 (SELECT) e premere contemporaneamente i due tastini ACC 1/2/3 “◁” e “▷”. Il display visualizzerà:

USER PROGRAM	MUSIC STYLE	BPM	TEMPO		
MDrum	ADrum	Acc3	Acc2	Acc1	
Onxxx	Onxxx	Of 80	On 80	On 80	
MDK	MBs	LOW	UP2	UP4	ARRANGER CHORD

ACCOMP/MANUAL DRUM BALANCE

To adjust the volumes of Accompaniment Drum and Manual Drum in one operation, press A/M DRUMS “▷” button to increase and “◁” to decrease the volume. The display will respond with.

アカンパニメント/マニュアル・ドラム音量バランス

アカンパニメント・ドラムとマニュアル・ドラムの両方の音量が一つの操作で調節できます。アカンパニメント/マニュアル・ドラム (A/M DRUMS) の[▷]もしくは[◁]を押して調節します。[▷]を押すと音は大きくなり、[◁]を押すと小さくなります。押すと表示は次のようになります。

BILANCIAMENTO PERCUSSIONI DI ACCOMPAGNAMENTO E MANUALI

Per regolare contemporaneamente i volumi delle percussioni di Accompagnamento e delle percussioni Manuali è necessaria una sola operazione: premere il pulsante A/M DRUM “▷” per aumentare il volume o A/M DRUM “◁” per diminuire il volume. Il display visualizzerà:

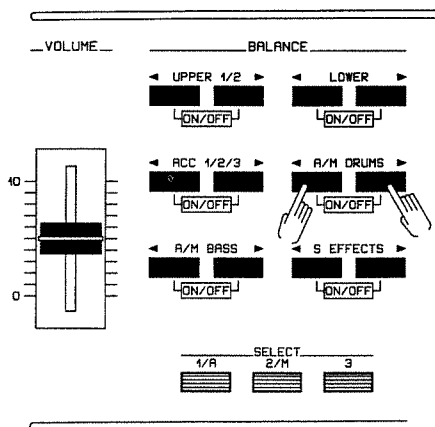

USER PROGRAM	MUSIC STYLE	BPM	TEMPO		
MDrum	ADrum	Acc3	Acc2	Acc1	
On 90	On 90	Onxxx	Onxxx	Onxxx	
MDK	MBs	LOW	UP2	UP4	ARRANGER CHORD

To adjust the volume of the A DRUMS section (Accomp Drum) separately, press and hold the 1/A (SELECT) button and press simultaneously the A/M DRUMS “▷” button to increase or A/M DRUMS “◁” button to decrease.

アカンパニメント・ドラムの音量だけを変えるためには、セレクト・セクションの [1/A] を押しながらバランス・セクションのアカンパニメント/マニュアル・ドラム (A/M DRUMS) の ▷ (または ◁) を押します。

Per modificare invece il volume della sola sezione A DRUM (Percussioni di Accompagnamento) premere e mantenere premuto il tastino 1/A (SELECT) e premere contemporaneamente il tastino A/M DRUM “▷” (per aumentare) o il tastino A/M DRUM “◁” per diminuire.

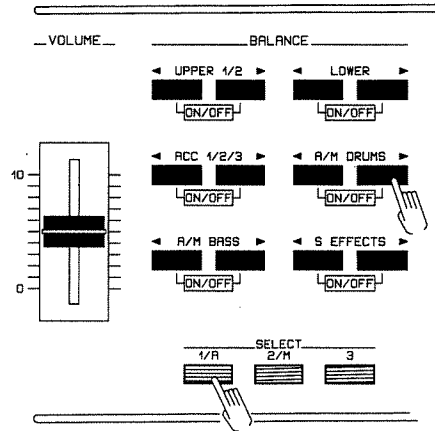

To turn off the A DRUMS section, press and hold the 1/A (SELECT) button and press the two A/M DRUMS “◁” and “▷” buttons simultaneously. The display will respond with:

セレクト・セクションの [1/A] を押しながら、アカンパニメント/マニュアル・ドラムの ▷ と ◁ を同時に押すと、アカンパニメント・ドラムの音をミュートすることができます。ディスプレイは次のようになります。

Per disabilitare la sezione A DRUM premere e mantenere premuto il tastino 1/A (SELECT) e premere contemporaneamente i due tastini A/M DRUM “◁” e “▷”. Il display visualizzerà:

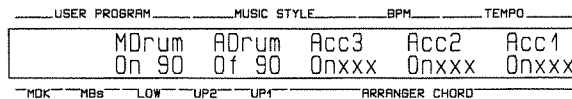

To adjust the volume of the M DRUMS section (Manual Drum) separately, press and hold the 2/M (SELECT) button and press simultaneously the A/M DRUMS “▷” button to increase or A/M DRUMS “◁” button to decrease.

マニュアル・ドラム・セクションの音量だけを調節するときは、セレクト・セクションの [2/M] を押しながらアカンパニメント/マニュアル・ドラムの ▷ または ◁ を押します。

Per modificare invece il volume della sola sezione M DRUM (Percussioni Manuali) premere e mantenere premuto il tastino 2/M (SELECT) e premere contemporaneamente il tastino A/M DRUM “▷” (per aumentare) o il tastino A/M DRUM “◁” per diminuire.

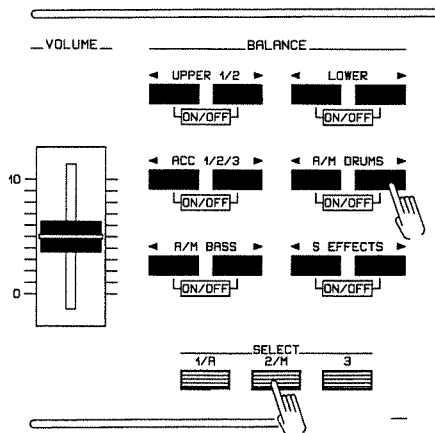

To turn off the M DRUMS section, press and hold the 2/M (SELECT) button and press the two A/M DRUMS “◁” and “▷” buttons simultaneously. The display will respond with:

セレクト・セクションの[2/M]を押しながら、アカンパニメント/マニュアル・ドラムの[▶]と[◀]を同時に押すと、マニュアル・ドラムの音をミュートすることができます。ディスプレイは次のようになります。

Per disabilitare la sezione M DRUM premere e mantenere premuto il tasto 2/M (SELECT) e premere contemporaneamente i due tasti A/M DRUM “◁” e “▷”. Il display visualizzerà:

USER PROGRAM		MUSIC STYLE		BPM	TEMPO
MDrum	ADrum	Acc3	Acc2	Acc1	
0f 90	0n 90	0nxxx	0nxxx	0nxxx	
MDK	MBs	LOW	UP2	UP1	ARRANGER CHORD

To turn off both Accomp Drum and Manual Drum sections, simply press the two A/M DRUMS “◁” and “▷” buttons simultaneously. The display will show:

アカンパニメント/マニュアル・ドラム・セクションの[▶]と[◀]を同時に押すと、アカンパニメント・ドラムとマニュアル・ドラムの音をミュートすることができます。ディスプレイは次のようになります。

Per disattivare sia le Percussioni di Accompagnamento che quelle Manuali, basta premere contemporaneamente i due tasti A/M DRUM “◁” e “▷”. Il display visualizzerà.

USER PROGRAM		MUSIC STYLE		BPM	TEMPO
MDrum	ADrum	Acc3	Acc2	Acc1	
0f 90	0f 90	0nxxx	0nxxx	0nxxx	
MDK	MBs	LOW	UP2	UP1	ARRANGER CHORD

To turn on the Drums, press again the two A/M DRUMS “◁” and “▷” buttons.

アカンパニメント/マニュアル・ベースの両方の音を再び出すには、アカンパニメント/マニュアル・ベース (A/M DRUMS) の[▶]と[◀]をもう一度同時に押します。

Per attivare nuovamente le Percussioni premere nuovamente i due tasti A/M DRUM “◁” e “▷”.

* In the above balance procedures if neither “◁” or “▷” button is pressed, within a few seconds the Master Display will return.

*上記の操作の途中でしばらく[▶]もしくは[◀]のどちらのボタンも押さずにいると、表示は基本画面に戻ります。

* Durante queste procedure di bilanciamento, se dopo alcuni secondi non vengono premuti i pulsanti “◁” o “▷” il display tornerà in condizione di Display principale.

FACTORY PRESET USER PROGRAM 12 (Bank 1 - Number 2)

USER PROGRAM 12 TABLE

User Prg. Name: [Factory 2] **Style Card (A):** Tn-Sc [] **Style (A):** [13] **Variation (A):** [] **Advanced (A):** [X] **BPM (A):** [110]
Pitch Bender Range (T): [02] **Transpose:** [01] **Reverb Type:** [ROOM2] **Time:** [1] **Kbd Sens (T) [H]**
Foot Switch Assign: [Start/Stop] **Chorus Type:** [CHORUS 2] **Rate:** [3]
Upp2-Off/Mel/Lay (T): [Mel] **SEff Sync (T):** [On] **Fill Rit (A):** [5]% **Tempo Change (A):** [20]% **CPT(A):** [384]
Sync Start (A): [Off] **Sync Stop (A):** [Off] **Revolving Bass (A):** [Off] **Arranger Hold (A):** [On]
Arranger Velocity Level (A): [Off] **Arranger Chord Intelligence (A):** [Off] **Lower Hold (A):** [Off]

SOUND EFFECT PAD (T)

a: [RAIN] **b:** [THUNDER] **c:** [LAUGHING] **d:** [SCREAMING]
e: [APPLAUSE] **f:** [TRAIN] **g:** [THRILLER] **h:** [WONDERLAND]

Upper 1/2 Keyboard Scaling (T)

C: [-00] **C#:** [-00] **D:** [-00] **Eb:** [-00] **E:** [-00] **F:** [-00] **F#:** [-00] **G:** [-00] **Ab:** [-00] **A:** [-00] **Bb:** [-00] **B:** [-00]

	Upp1 (T)	Upp2 (T)	Low(T)	MBass(T)	MDrum(T)	SEff (T)	ADrum(A)	ABass(A)	ACC1(A)	ACC2(A)	ACC3(A)
Balance	[127/On]	[80/On]	[70/On]	[90/On]	[90/On]	[90/On]	[85/On]	[85/On]	[112/On]	[112/On]	[112/On]
Tone/Kit	[A76]	[A25]	[B43]	[A54]	[5]						
Octave	[+0]	[+0]	[+0]	[+0]							
Exp Pedal	[On]	[On]	[On]	[On]	[On]	[On]	[On]	[On]	[On]	[On]	[On]
Coarse Tune		[0]									
Fine Tune		[+ 1]									
Reverb Dpt	[80]	[80]	[80]	[30]	[80]	[80]	[127]	[40]			
Chorus Dpt	[0]	[20]	[0]	[0]	[10]	[0]	[10]	[20]			
Vel. Level							+ [20]	+ [30]			

ARRANGER FAMILY PARAMETERS(A)

Sound Family	Expression	Reverb	Chorus	Velocity Level
Piano	[100]	[60]	[0]	[+ 40]
Chromatic Percussion	[100]	[60]	[0]	[+ 40]
Organ	[100]	[60]	[15]	[+ 40]
Guitar	[100]	[60]	[15]	[+ 40]
Strings & Orchestra	[100]	[60]	[10]	[+ 40]
Ensemble	[100]	[60]	[10]	[+ 40]
Brass	[100]	[70]	[0]	[+ 40]
Reed	[100]	[70]	[0]	[+ 40]
Pipe	[100]	[70]	[0]	[+ 40]
Synth Lead	[100]	[50]	[0]	[+ 40]
Synth Pad	[100]	[60]	[10]	[+ 40]
Synt Sfx	[100]	[60]	[10]	[+ 40]
Ethnic Miscellaneous	[100]	[60]	[0]	[+ 40]
Percussive	[100]	[60]	[0]	[+ 40]
Sfx	[100]	[80]	[0]	[+ 40]

(A) = Affected by the User Program Arranger Cancel

(T) = Affected by the User Program Tone Cancel

The E-70 will arrive with 8 factory User Programs in BANK 1 (repeated in Bank 2 ~ 8) preset with the following configurations:

ユーザー・プログラムのバンク1(2~8には繰り返し同じプログラムがはいっています)には、ファクトリー・プリセットとして、工場出荷時にあらかじめ次の8つの設定が記憶されています。

L'E-70 viene fornito di 8 Programmi per l'Utente preimpostati nel BANCO 1 (ripetuti nei numeri di BANCO da 2 a 8) nella seguente configurazione:

FACTORY PRESET USER PROGRAM 11 (Bank 1 - Number 1)

USER PROGRAM 11 TABLE

User Prg. Name: [Factory 1] **Style Card (A):** Tn-Sc [] **Style (A):** [11] **Variation (A):** [] **Advanced (A):** [X] **BPM (A):** [120]

Pitch Bender Range (T): [02] **Transpose:** [01] **Reverb Type:** [ROOM2] **Time:** [8] **Kbd Sens (T) [H]**

Foot Switch Assign: [Start/Stop] **Chorus Type:** [CHORUS 2] **Rate:** [3]

Upp2-Off/Mel/Lay (T): [Off] **SEff Sync (T):** [On] **Fill Rit (A):** [5]% **Tempo Change (A):** [20]% **CPT(A):** [384]

Sync Start (A): [Off] **Sync Stop (A):** [Off] **Revolving Bass (A):** [Off] **Arranger Hold (A):** [On]

Arranger Velocity Level (A): [Off] **Arranger Chord Intelligence (A):** [Off] **Lower Hold (A):** [Off]

SOUND EFFECT PAD (T)

a: [RAIN]] b: [THUNDER]] c: [LAUGHING]] d: [SCREAMING]]
e: [APPLAUSE]] f: [TRAIN]] g: [THRILLER]] h: [WONDERLAND]

Upper 1/2 Keyboard Scaling (T)

C: [-00] C#: [-00] D: [-00] Eb: [-00] E: [-00] F: [-00] F#: [-00] G: [-00] Ab: [-00] A: [-00] Bb: [-00] B: [-00]

	Upp1 (T)	Upp2 (T)	Low(T)	MBass(T)	MDrum(T)	SEff (T)	ADrum(A)	ABass(A)	ACC1(A)	ACC2(A)	ACC3(A)
Balance	[110/On]	[90/On]	[70/On]	[90/On]	[90/On]	[90/On]	[85/On]	[85/On]	[112/On]	[112/On]	[112/On]
Tone/Kit	[A46]	[A48]	[A13]	[A54]	[3]						
Octave	[+0]	[+0]	[+0]	[+0]							
Exp Pedal	[On]	[On]	[On]	[On]	[On]	[On]	[On]	[On]	[On]	[On]	[On]
Coarse Tune		[0]									
Fine Tune		[+ 1]									
Reverb Dpt	[90]	[100]	[80]	[30]	[80]	[80]	[70]	[40]			
Chorus Dpt	[70]	[20]	[0]	[0]	[10]	[0]	[10]	[20]			
Vel. Level							+ [20]	+ [30]			

ARRANGER FAMILY PARAMETERS(A)

Sound Family	Expression	Reverb	Chorus	Velocity Level
Piano	[100]	[60]	[0]	[+40]
Chromatic Percussion	[100]	[60]	[0]	[+40]
Organ	[100]	[60]	[15]	[+40]
Guitar	[100]	[60]	[15]	[+40]
Strings & Orchestra	[100]	[60]	[10]	[+40]
Ensemble	[100]	[60]	[10]	[+40]
Brass	[100]	[70]	[0]	[+40]
Reed	[100]	[70]	[0]	[+40]
Pipe	[100]	[70]	[0]	[+40]
Synth Lead	[100]	[50]	[0]	[+40]
Synth Pad	[100]	[60]	[10]	[+40]
Synt Sfx	[100]	[60]	[10]	[+40]
Ethnic Miscellaneous	[100]	[60]	[0]	[+40]
Percussive	[100]	[60]	[0]	[+40]
Sfx	[100]	[80]	[0]	[+40]

(A) = Affected by the User Program Arranger Cancel

(T) = Affected by the User Program Tone Cancel

USER PROGRAMS

One of the advantages of the E-70 is its ability to produce a wide variety of instrumental tones and effects. Normally, changing from one tone or effect to another, involves activating several buttons. However, with Roland's digital technology, 64 User Programs provided on the instrument enable you to record 64 complete panel registrations of your choice which are recallable at the touch of a button.

ユーザー・プログラム

E-70はさまざまな楽器の音色や、効果を生み出すことができます。通常、1つの音色や効果を別のものに変えるには、たくさんのボタン操作が必要です。しかし、ローランドの優れた技術により、E-70ではパネル上のあらゆるセッティングを最大64個まで本体に記憶できます。これによって、ボタン操作一つでパネル上の複雑なボタン操作の組み合わせが瞬時に呼び出せます。

USER PROGRAMS (PROGRAMMI PER L'UTENTE)

Uno dei vantaggi dell'E-70 è la sua capacità di produrre una larga varietà di timbri ed effetti strumentali. Normalmente, quando si passa da un timbro od effetto ad un altro si devono attivare parecchi pulsanti. Con la tecnologia digitale Roland, invece, vengono forniti 64 Programmi per l'Utente in modo da poter registrare nello strumento 64 pannelli completi di registrazioni di vostra scelta che è possibile poi richiamare premendo un solo pulsante.

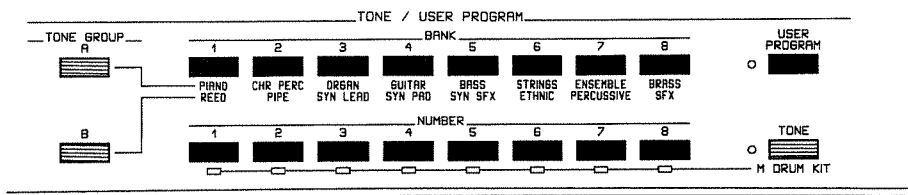

The following functions can be recorded into the User Programs:

- Volumes (Upper 1, Upper 2, Lower, M Bass, M Drum, S Effects, A Bass, ACC 1/2/3, A Drum)
- Tones/Kit (Upper 1, Upper 2, Lower, M Bass, M Drum).
- Style (Variation, Advanced Arranger)
- Tempo
- Pitch Bender Range
- Transposer
- Foot-Switch Assign
- Effects (Rev. Type, Rev. Length, Chorus Type, Chorus Rate)
- Real time Parts Effects send (Upper 1, Upper 2, Lower, M Bass, M Drum, S Effects)
- Arranger Family Mixer (Rev. Depth, Chorus Depth, Velocity Level - x 16 families).
- Octave (Upper 1, Upper 2, Lower, M Bass)
- Fill Rit, Tempo Change (CPT Percentage)
- S Effects Pad Assign
- Expression Pedal Assign
- Keyboard Velocity Sensitivity
- Upper 2 Fine tune, Coarse tune, Melody Intelligence, Layer.
- S Effects Sync.
- Sync Start/Stop
- Revolving Bass
- Arranger Hold
- Arranger Chord Intelligence
- Arranger Velocity Level
- Lower Hold
- User Program "Name"
- Keyboard Scaling

ユーザー・プログラムには次の機能が記憶できます。

- ボリューム (アッパー1、アッパー2、ローワー、マニュアル・ベース、マニュアル・ドラム、サウンド・エフェクト、アカンパニメント・ベース、アカンパニメント1/2/3、アカンパニメント・ドラム)
- トーン/キット (アッパー1、アッパー2、ローワー、マニュアル・ベース、マニュアル・ドラム)
- ミュージック・スタイル (バリエーション、アドバンスト・アレンジャー)
- テンポ
- ピッチ・ベンド・レンジ
- トランスポーズ
- フット・スイッチの設定
- エフェクト (リバーブ・タイプ、リバーブの長さ、コーラス・タイプ、コーラス・レート)
- リアルタイム・パート・エフェクト・SEND (アッパー1、アッパー2、ローワー、マニュアル・ベース、マニュアル・ドラム、サウンド・エフェクト)
- アレンジャー・ファミリー・ミキサー (リバーブの深さ、コーラスの深さ、ベロシティー x 16ファミリー)
- オクターブ (アッパー1、アッパー2、ローワー、マニュアル・ベース)
- フィル・リタルダンド、テンポ・チェンジ
- サウンド・エフェクト・パッドの設定
- エクスプレッション・ペダルの設定
- キーボード・ベロシティー・センシティブティ
- アッパー2ファイン・チューン、コース・チューン、メロディー・インテリジェンス、レイヤー
- サウンド・エフェクト・シンク
- シンク・スタート/ストップ
- リボルビング・ベース
- アレンジャー・ホールド
- アレンジャー・コード・インテリジェンス
- アレンジャー・ベロシティー・レベル
- ローワー・ホールド
- ユーザー・プログラム・ネーム
- キーボード・スケーリング

Le seguenti funzioni sono memorizzabili negli User Program:

- Volumes (Upper 1, Upper 2, Lower, M Bass, M Drum, S Effects, A Bass, ACC 1/2/3, A Drum)
- Tones/Kit (Upper 1, Upper 2, Lower, M Bass, M Drum).
- Style (Variation, Advanced Arranger)
- Tempo
- Pitch Bender Range
- Transposer
- Foot-Switch Assign
- Effects (Rev. Type, Rev. Length, Chorus Type, Chorus Rate)
- Real time Parts Effects send (Upper 1, Upper 2, Lower, M Bass, M Drum, S Effects)
- Arranger Family Mixer (Rev. Depth, Chorus Depth, Velocity Level - x 16 families).
- Octave (Upper 1, Upper 2, Lower, M Bass)
- Fill Rit, Tempo Change (CPT Percentage)
- S Effects Pad Assign
- Expression Pedal Assign
- Keyboard Velocity Sensitivity
- Upper 2 Fine tune, Coarse tune, Melody Intelligence, Layer.
- S Effects Sync.
- Sync Start/Stop
- Revolving Bass
- Arranger Hold
- Arranger Chord Intelligence
- Arranger Velocity Level
- Lower Hold
- User Program "Name"
- Keyboard Scaling

FACTORY PRESET USER PROGRAM 13 (Bank 1 - Number 3)

USER PROGRAM 13 TABLE

User Prg. Name: [Factory 3] Style Card (A): Tn-Sc [] Style (A): [17] Variation (A): [] Advanced (A): [X] BPM (A): [96]
 Pitch Bender Range (T): [02] Transpose: [01] Reverb Type: [ROOM2] Time: [8] Kbd Sens (T) [H]
 Foot Switch Assign: [Start/Stop] Chorus Type: [CHORUS 2] Rate: [3]
 Upp2-Off/Mel/Lay (T): [Off] SEff Sync (T): [On] Fill Rit (A): [5]% Tempo Change (A): [20]% CPT(A): [384]
 Sync Start (A): [Off] Sync Stop (A): [Off] Revolving Bass (A): [Off] Arranger Hold (A): [On]
 Arranger Velocity Level (A): [Off] Arranger Chord Intelligence (A): [Off] Lower Hold (A): [Off]

SOUND EFFECT PAD (T)

a: [RAIN]] b: [THUNDER]] c: [LAUGHING]] d: [SCREAMING]]
 e: [APPLAUSE]] f: [TRAIN]] g: [THRILLER]] h: [WONDERLAND]]

Upper 1/2 Keyboard Scaling (T)

C: [-00] C#: [-00] D: [-00] Eb: [-00] E: [-00] F: [-00] F#: [-00] G: [-00] Ab: [-00] A: [-00] Bb: [-00] B: [-00]

	Upp1 (T)	Upp2 (T)	Low(T)	MBass(T)	MDrum(T)	SEff (T)	ADrum(A)	ABass(A)	ACC1(A)	ACC2(A)	ACC3(A)
Balance	[127/On]	[90/On]	[70/On]	[90/On]	[90/On]	[90/On]	[85/On]	[85/On]	[112/On]	[112/On]	[112/On]
Tone/Kit	[A81]	[A87]	[A72]	[A54]	[3]						
Octave	[+0]	[+0]	[+0]	[+0]							
Exp Pedal	[On]	[On]	[On]	[On]	[On]	[On]	[On]	[On]	[On]	[On]	[On]
Coarse Tune		[0]									
Fine Tune		[+ 7]									
Reverb Dpt	[90]	[100]	[80]	[30]	[80]	[80]	[127]	[40]			
Chorus Dpt	[0]	[20]	[0]	[0]	[10]	[0]	[10]	[20]			
Vel. Level							+ [20]	+ [30]			

ARRANGER FAMILY PARAMETERS(A)

Sound Family	Expression	Reverb	Chorus	Velocity Level
Piano	[100]	[60]	[0]	[+40]
Chromatic Percussion	[100]	[60]	[0]	[+40]
Organ	[100]	[60]	[15]	[+40]
Guitar	[100]	[60]	[15]	[+40]
Strings & Orchestra	[100]	[60]	[10]	[+40]
Ensemble	[100]	[60]	[10]	[+40]
Brass	[100]	[70]	[0]	[+40]
Reed	[100]	[70]	[0]	[+40]
Pipe	[100]	[70]	[0]	[+40]
Synth Lead	[100]	[50]	[0]	[+40]
Synth Pad	[100]	[60]	[10]	[+40]
Synt Sfx	[100]	[60]	[10]	[+40]
Ethnic Miscellaneous	[100]	[60]	[0]	[+40]
Percussive	[100]	[60]	[0]	[+40]
Sfx	[100]	[80]	[0]	[+40]

(A) = Affected by the User Program Arranger Cancel

(T) = Affected by the User Program Tone Cancel

FACTORY PRESET USER PROGRAM 14 (Bank 1 - Number 4)

USER PROGRAM 14 TABLE

User Prg. Name: [Factory 4] **Style Card (A):** Tn-Sc [] **Style (A):** [22] **Variation (A):** [] **Advanced (A):** [X] **BPM (A):** [60]
Pitch Bender Range (T): [02] **Transpose:** [01] **Reverb Type:** [ROOM2] **Time:** [8] **Kbd Sens (T) [H]**
Foot Switch Assign: [Start/Stop] **Chorus Type:** [CHORUS 2] **Rate:** [3]
Upp2-Off/Mel/Lay (T): [Off] **SEff Sync (T):** [On] **Fill Rit (A):** [5]% **Tempo Change (A):** [20]% **CPT(A):** [384]
Sync Start (A): [Off] **Sync Stop (A):** [Off] **Revolving Bass (A):** [On] **Arranger Hold (A):** [On]
Arranger Velocity Level (A): [Off] **Arranger Chord Intelligence (A):** [Off] **Lower Hold (A):** [Off]

SOUND EFFECT PAD (T)

a: [RAIN] **b:** [THUNDER] **c:** [LAUGHING] **d:** [SCREAMING]
e: [APPLAUSE] **f:** [TRAIN] **g:** [THRILLER] **h:** [WONDERLAND]

Upper 1/2 Keyboard Scaling (T)

C: [-00] **C#:** [-00] **D:** [-00] **Eb:** [-00] **E:** [-00] **F:** [-00] **F#:** [-00] **G:** [-00] **Ab:** [-00] **A:** [-00] **Bb:** [-00] **B:** [-00]

	Upp1 (T)	Upp2 (T)	Low(T)	MBass(T)	MDrum(T)	SEff (T)	ADrum(A)	ABass(A)	ACC1(A)	ACC2(A)	ACC3(A)
Balance	[127/On]	[90/On]	[70/On]	[90/On]	[90/On]	[90/On]	[85/On]	[85/On]	[112/On]	[112/On]	[112/On]
Tone/Kit	[A11]	[A75]	[A72]	[A54]	[1]						
Octave	[+0]	[+0]	[+0]	[+0]							
Exp Pedal	[On]	[On]	[On]	[On]	[On]	[On]	[On]	[On]	[On]	[On]	[On]
Coarse Tune		[0]									
Fine Tune		[+ 1]									
Reverb Dpt	[80]	[80]	[80]	[30]	[80]	[80]	[70]	[40]			
Chorus Dpt	[0]	[20]	[0]	[0]	[10]	[0]	[10]	[20]			
Vel. Level							+[20]	+[30]			

ARRANGER FAMILY PARAMETERS(A)

Sound Family	Expression	Reverb	Chorus	Velocity Level
Piano	[100]	[60]	[0]	[+40]
Chromatic Percussion	[100]	[60]	[0]	[+40]
Organ	[100]	[60]	[15]	[+40]
Guitar	[100]	[60]	[15]	[+40]
Strings & Orchestra	[100]	[60]	[10]	[+40]
Ensemble	[100]	[60]	[10]	[+40]
Brass	[100]	[70]	[0]	[+40]
Reed	[100]	[70]	[0]	[+40]
Pipe	[100]	[70]	[0]	[+40]
Synth Lead	[100]	[50]	[0]	[+40]
Synth Pad	[100]	[60]	[10]	[+40]
Synt Sfx	[100]	[60]	[10]	[+40]
Ethnic Miscellaneous	[100]	[60]	[0]	[+40]
Percussive	[100]	[60]	[0]	[+40]
Sfx	[100]	[80]	[0]	[+40]

(A) = Affected by the User Program Arranger Cancel

(T) = Affected by the User Program Tone Cancel

FACTORY PRESET USER PROGRAM 15 (Bank 1 - Number 5)

USER PROGRAM 15 TABLE

User Prg. Name: [Factory 5] **Style Card (A):** Tn-Sc [] **Style (A):** [34] **Variation (A):** [] **Advanced (A):** [X] **BPM (A):** [212]

Pitch Bender Range (T): [02] **Transpose:** [01] **Reverb Type:** [ROOM2] **Time:** [8] **Kbd Sens (T) [H]**

Foot Switch Assign: [Start/Stop] **Chorus Type:** [CHORUS 2] **Rate:** [3]

Upp2-Off/Mel/Lay (T): [Lay] **SEff Sync (T):** [On] **Fill Rit (A):** [5]% **Tempo Change (A):** [20]% **CPT(A):** [384]

Sync Start (A): [Off] **Sync Stop (A):** [Off] **Revolving Bass (A):** [Off] **Arranger Hold (A):** [On]

Arranger Velocity Level (A): [Off] **Arranger Chord Intelligence (A):** [Off] **Lower Hold (A):** [Off]

SOUND EFFECT PAD (T)

a: [RAIN] **b:** [THUNDER] **c:** [LAUGHING] **d:** [SCREAMING]
e: [APPLAUSE] **f:** [TRAIN] **g:** [THRILLER] **h:** [WONDERLAND]

Upper 1/2 Keyboard Scaling (T)

C: [-00] **C#:** [-00] **D:** [-00] **Eb:** [-00] **E:** [-00] **F:** [-00] **F#:** [-00] **G:** [-00] **Ab:** [-00] **A:** [-00] **Bb:** [-00] **B:** [-00]

	Upp1 (T)	Upp2 (T)	Low(T)	MBass(T)	MDrum(T)	SEff (T)	ADrum(A)	ABass(A)	ACC1(A)	ACC2(A)	ACC3(A)
Balance	[127/On]	[90/On]	[70/On]	[90/On]	[90/On]	[90/On]	[85/On]	[85/On]	[112/On]	[112/On]	[112/On]
Tone/Kit	[A83]	[A14]	[A14]	[A54]	[1]						
Octave	[+0]	[+0]	[+0]	[+0]							
Exp Pedal	[On]	[On]	[On]	[On]	[On]	[On]	[On]	[On]	[On]	[On]	[On]
Coarse Tune		[0]									
Fine Tune		[+ 1]									
Reverb Dpt	[80]	[90]	[80]	[30]	[80]	[80]	[70]	[40]			
Chorus Dpt	[0]	[80]	[90]	[0]	[10]	[0]	[10]	[20]			
Vel. Level							+ [20]	+ [30]			

ARRANGER FAMILY PARAMETERS(A)

Sound Family	Expression	Reverb	Chorus	Velocity Level
Piano	[100]	[60]	[0]	[+40]
Chromatic Percussion	[100]	[60]	[0]	[+40]
Organ	[100]	[60]	[15]	[+40]
Guitar	[100]	[60]	[15]	[+40]
Strings & Orchestra	[100]	[60]	[10]	[+40]
Ensemble	[100]	[60]	[10]	[+40]
Brass	[100]	[70]	[0]	[+40]
Reed	[100]	[70]	[0]	[+40]
Pipe	[100]	[70]	[0]	[+40]
Synth Lead	[100]	[50]	[0]	[+40]
Synth Pad	[100]	[60]	[10]	[+40]
Synt Sfx	[100]	[60]	[10]	[+40]
Ethnic Miscellaneous	[100]	[60]	[0]	[+40]
Percussive	[100]	[60]	[0]	[+40]
Sfx	[100]	[80]	[0]	[+40]

(A) = Affected by the User Program Arranger Cancel

(T) = Affected by the User Program Tone Cancel

FACTORY PRESET USER PROGRAM 16 (Bank 1 - Number 6)

USER PROGRAM 16 TABLE

User Prg. Name: [Factory 6] **Style Card (A):** Tn-Sc [] **Style (A):** [41] **Variation (A):** [] **Advanced (A):** [X] **BPM (A):** [60]
Pitch Bender Range (T): [02] **Transpose:** [01] **Reverb Type:** [ROOM2] **Time:** [8] **Kbd Sens (T) [H]**
Foot Switch Assign: [Start/Stop] **Chorus Type:** [CHORUS 2] **Rate:** [3]
Upp2-Off/Mel/Lay (T): [Off] **SEff Sync (T):** [On] **Fill Rit (A):** [5]% **Tempo Change (A):** [20]% **CPT(A):** [384]
Sync Start (A): [Off] **Sync Stop (A):** [Off] **Revolving Bass (A):** [Off] **Arranger Hold (A):** [On]
Arranger Velocity Level (A): [Off] **Arranger Chord Intelligence (A):** [Off] **Lower Hold (A):** [On]

SOUND EFFECT PAD (T)

a: [RAIN] b: [THUNDER] c: [LAUGHING] d: [SCREAMING]
e: [APPLAUSE] f: [TRAIN] g: [THRILLER] h: [WONDERLAND]

Upper 1/2 Keyboard Scaling (T)

C: [-00] C#: [-00] D: [-00] Eb: [-00] E: [-00] F: [-00] F#: [-00] G: [-00] Ab: [-00] A: [-00] Bb: [-00] B: [-00]

	Upp1 (T)	Upp2 (T)	Low(T)	MBass(T)	MDrum(T)	SEff (T)	ADrum(A)	ABass(A)	ACC1(A)	ACC2(A)	ACC3(A)
Balance	[127/On]	[90/On]	[70/On]	[90/On]	[90/On]	[90/On]	[85/On]	[85/On]	[112/On]	[112/On]	[112/On]
Tone/Kit	[A84]	[A84]	[A14]	[A54]	[7]						
Octave	[+ 0]	[+ 0]	[+ 0]	[+ 0]							
Exp Pedal	[On]	[On]	[On]	[On]	[On]	[On]	[On]	[On]	[On]	[On]	[On]
Coarse Tune		[0]									
Fine Tune		[+ 1]									
Reverb Dpt	[90]	[90]	[80]	[30]	[80]	[80]	[70]	[40]			
Chorus Dpt	[0]	[20]	[100]	[0]	[10]	[0]	[10]	[20]			
Vel. Level							+ [20]	+ [30]			

ARRANGER FAMILY PARAMETERS(A)

Sound Family	Expression	Reverb	Chorus	Velocity Level
Piano	[100]	[60]	[0]	[+ 40]
Chromatic Percussion	[100]	[60]	[0]	[+ 40]
Organ	[100]	[60]	[15]	[+ 40]
Guitar	[100]	[60]	[15]	[+ 40]
Strings & Orchestra	[100]	[60]	[10]	[+ 40]
Ensemble	[100]	[60]	[10]	[+ 40]
Brass	[100]	[70]	[0]	[+ 40]
Reed	[100]	[70]	[0]	[+ 40]
Pipe	[100]	[70]	[0]	[+ 40]
Synth Lead	[100]	[50]	[0]	[+ 40]
Synth Pad	[100]	[60]	[10]	[+ 40]
Synt Sfx	[100]	[60]	[10]	[+ 40]
Ethnic Miscellaneous	[100]	[60]	[0]	[+ 40]
Percussive	[100]	[60]	[0]	[+ 40]
Sfx	[100]	[80]	[0]	[+ 40]

(A) = Affected by the User Program Arranger Cancel

(T) = Affected by the User Program Tone Cancel



FACTORY PRESET USER PROGRAM 17 (Bank 1 - Number 7)

USER PROGRAM 17 TABLE

User Prg. Name: [Factory 7] Style Card (A): Tn-Sc [] Style (A): [51] Variation (A): [] Advanced (A): [X] BPM (A): [120]
 Pitch Bender Range (T): [02] Transpose: [01] Reverb Type: [ROOM2] Time: [8] Kbd Sens (T) [H]
 Foot Switch Assign: [Start/Stop] Chorus Type: [CHORUS 2] Rate: [3]
 Upp2-Off/Mel/Lay (T): [Off] SEff Sync (T): [On] Fill Rit (A): [5]% Tempo Change (A): [20]% CPT(A): [384]
 Sync Start (A): [Off] Sync Stop (A): [Off] Revolving Bass (A): [Off] Arranger Hold (A): [On]
 Arranger Velocity Level (A): [Off] Arranger Chord Intelligence (A): [Off] Lower Hold (A): [On]

SOUND EFFECT PAD (T)

a: [RAIN] b: [THUNDER] c: [LAUGHING] d: [SCREAMING]
 e: [APPLAUSE] f: [TRAIN] g: [THRILLER] h: [WONDERLAND]

Upper 1/2 Keyboard Scaling (T)

C: [-00] C#: [-00] D: [-00] Eb: [-00] E: [-00] F: [-00] F#: [-00] G: [-00] Ab: [-00] A: [-00] Bb: [-00] B: [-00]

	Upp1 (T)	Upp2 (T)	Low(T)	MBass(T)	MDrum(T)	SEff (T)	ADrum(A)	ABass(A)	ACC1(A)	ACC2(A)	ACC3(A)
Balance	[100/On]	[50/On]	[50/On]	[90/On]	[90/On]	[90/On]	[85/On]	[85/On]	[112/On]	[112/On]	[112/On]
Tone/Kit	[B22]	[B55]	[A15]	[A54]	[7]						
Octave	[+0]	[+0]	[+1]	[+0]							
Exp Pedal	[On]	[On]	[On]	[On]	[On]	[On]	[On]	[On]	[On]	[On]	[On]
Coarse Tune		[0]									
Fine Tune		[+ 1]									
Reverb Dpt	[90]	[80]	[80]	[30]	[80]	[80]	[70]	[40]			
Chorus Dpt	[0]	[20]	[90]	[0]	[10]	[0]	[10]	[20]			
Vel. Level							+ [20]	+ [30]			

ARRANGER FAMILY PARAMETERS(A)

Sound Family	Expression	Reverb	Chorus	Velocity Level
Piano	[100]	[60]	[0]	[+ 40]
Chromatic Percussion	[100]	[60]	[0]	[+ 40]
Organ	[100]	[60]	[15]	[+ 40]
Guitar	[100]	[60]	[15]	[+ 40]
Strings & Orchestra	[100]	[60]	[10]	[+ 40]
Ensemble	[100]	[60]	[10]	[+ 40]
Brass	[100]	[70]	[0]	[+ 40]
Reed	[100]	[70]	[0]	[+ 40]
Pipe	[100]	[70]	[0]	[+ 40]
Synth Lead	[100]	[50]	[0]	[+ 40]
Synth Pad	[100]	[60]	[10]	[+ 40]
Synt Sfx	[100]	[60]	[10]	[+ 40]
Ethnic Miscellaneous	[100]	[60]	[0]	[+ 40]
Percussive	[100]	[60]	[0]	[+ 40]
Sfx	[100]	[80]	[0]	[+ 40]

(A) = Affected by the User Program Arranger Cancel

(T) = Affected by the User Program Tone Cancel

FACTORY PRESET USER PROGRAM 18 (Bank 1 - Number 8)

USER PROGRAM 18 TABLE

User Prg. Name: [Factory 8] **Style Card (A):** Tn-Sc [] **Style (A):** [57] **Variation (A):** [] **Advanced (A):** [X] **BPM (A):** [110]
Pitch Bender Range (T): [02] **Transpose:** [01] **Reverb Type:** [ROOM2] **Time:** [8] **Kbd Sens (T)** [H]
Foot Switch Assign: [Start/Stop] **Chorus Type:** [CHORUS 2] **Rate:** [3]
Upp2-Off/Mel/Lay (T): [Lay] **SEff Sync (T):** [On] **Fill Rit (A):** [5]% **Tempo Change (A):** [20]% **CPT(A):** [384]
Sync Start (A): [Off] **Sync Stop (A):** [Off] **Revolving Bass (A):** [Off] **Arranger Hold (A):** [On]
Arranger Velocity Level (A): [Off] **Arranger Chord Intelligence (A):** [Off] **Lower Hold (A):** [Off]

SOUND EFFECT PAD (T)

a: [RAIN] **b:** [THUNDER] **c:** [LAUGHING] **d:** [SCREAMING]
e: [APPLAUSE] **f:** [TRAIN] **g:** [THRILLER] **h:** [WONDERLAND]

Upper 1/2 Keyboard Scaling (T)

C: [-00] **C#:** [-00] **D:** [-00] **Eb:** [-00] **E:** [-00] **F:** [-00] **F#:** [-00] **G:** [-00] **Ab:** [-00] **A:** [-00] **Bb:** [-00] **B:** [-00]

	Upp1 (T)	Upp2 (T)	Low(T)	MBass(T)	MDrum(T)	SEff (T)	ADrum(A)	ABass(A)	ACC1(A)	ACC2(A)	ACC3(A)
Balance	[115/On]	[100/On]	[50/On]	[90/On]	[90/On]	[90/On]	[85/On]	[85/On]	[112/On]	[112/On]	[112/On]
Tone/Kit	[A11]	[A12]	[A72]	[A54]	[1]						
Octave	[-1]	[+1]	[+0]	[+0]							
Exp Pedal	[On]	[On]	[On]	[On]	[On]	[On]	[On]	[On]	[On]	[On]	[On]
Coarse Tune		[0]									
Fine Tune		[+ 1]									
Reverb Dpt	[90]	[100]	[80]	[30]	[80]	[80]	[70]	[40]			
Chorus Dpt	[0]	[20]	[0]	[0]	[10]	[0]	[10]	[20]			
Vel. Level							+ [20]	+ [30]			

ARRANGER FAMILY PARAMETERS(A)

Sound Family	Expression	Reverb	Chorus	Velocity Level
Piano	[100]	[60]	[0]	[+40]
Chromatic Percussion	[100]	[60]	[0]	[+40]
Organ	[100]	[60]	[15]	[+40]
Guitar	[100]	[60]	[15]	[+40]
Strings & Orchestra	[100]	[60]	[10]	[+40]
Ensemble	[100]	[60]	[10]	[+40]
Brass	[100]	[70]	[0]	[+40]
Reed	[100]	[70]	[0]	[+40]
Pipe	[100]	[70]	[0]	[+40]
Synth Lead	[100]	[50]	[0]	[+40]
Synth Pad	[100]	[60]	[10]	[+40]
Synt Sfx	[100]	[60]	[10]	[+40]
Ethnic Miscellaneous	[100]	[60]	[0]	[+40]
Percussive	[100]	[60]	[0]	[+40]
Sfx	[100]	[80]	[0]	[+40]

(A) = Affected by the User Program Arranger Cancel
(T) = Affected by the User Program Tone Cancel

The E-70 will always select the following features, when it is turned on (these are often called the Default settings or User Program 00).

E-70は電源を入れたときに以下の機能を使うことができます(これらの機能は工場出荷時の設定またはユーザー・プログラム00と呼ばれます)。

All'accensione l'E-70 selezionerà sempre le seguenti funzioni (queste sono chiamate Configurazioni Default o User Program 00).

FACTORY PRESET USER PROGRAM 00 and Default Setting

USER PROGRAM 00 TABLE

User Prg. Name: [Free Pn] Style Card (A): Tn-Sc [] Style (A): [11] Variation (A): [] Advanced (A): [X] BPM (A): [120]
 Pitch Bender Range (T): [02] Transpose: [01] Reverb Type: [ROOM2] Time: [8] Kbd Sens (T) [H]
 Foot Switch Assign: [Start/Stop] Chorus Type: [CHORUS 2] Rate: [3]
 Upp2-Off/Mel/Lay (T): [Off] SEff Sync (T): [On] Fill Rit (A): [5]% Tempo Change (A): [20]% CPT(A): [384]
 Sync Start (A): [Off] Sync Stop (A): [Off] Revolving Bass (A): [Off] Arranger Hold (A): [Off]
 Arranger Velocity Level (A): [Off] Arranger Chord Intelligence (A): [Off] Lower Hold (A): [Off]

SOUND EFFECT PAD (T)

a: [RAIN] b: [THUNDER] c: [LAUGHING] d: [SCREAMING]
 e: [APPLAUSE] f: [TRAIN] g: [THRILLER] h: [WONDERLAND]

Upper 1/2 Keyboard Scaling (T)

C: [-00] C#: [-00] D: [-00] Eb: [-00] E: [-00] F: [-00] F#: [-00] G: [-00] Ab: [-00] A: [-00] Bb: [-00] B: [-00]

	Upp1 (T)	Upp2 (T)	Low(T)	MBass(T)	MDrum(T)	SEff (T)	ADrum(A)	ABass(A)	ACC1(A)	ACC2(A)	ACC3(A)
Balance	[127/On]	[90/On]	[70/On]	[90/On]	[90/On]	[90/On]	[85/On]	[85/On]	[112/On]	[112/On]	[112/On]
Tone/Kit	[A11]	[A75]	[A72]	[A54]	[1]						
Octave	[+0]	[+0]	[+0]	[+0]							
Exp Pedal	[On]	[On]	[On]	[On]	[On]	[On]	[On]	[On]	[On]	[On]	[On]
Coarse Tune		[0]									
Fine Tune		[+ 1]									
Reverb Dpt	[80]	[80]	[80]	[30]	[80]	[80]	[70]	[40]			
Chorus Dpt	[0]	[20]	[0]	[0]	[10]	[0]	[10]	[20]			
Vel. Level							+[20]	+[30]			

ARRANGER FAMILY PARAMETERS(A)

Sound Family	Expression	Reverb	Chorus	Velocity Level
Piano	[100]	[60]	[0]	[+ 40]
Chromatic Percussion	[100]	[60]	[0]	[+ 40]
Organ	[100]	[60]	[15]	[+ 40]
Guitar	[100]	[60]	[15]	[+ 40]
Strings & Orchestra	[100]	[60]	[10]	[+ 40]
Ensemble	[100]	[60]	[10]	[+ 40]
Brass	[100]	[70]	[0]	[+ 40]
Reed	[100]	[70]	[0]	[+ 40]
Pipe	[100]	[70]	[0]	[+ 40]
Synth Lead	[100]	[50]	[0]	[+ 40]
Synth Pad	[100]	[60]	[10]	[+ 40]
Synt Sfx	[100]	[60]	[10]	[+ 40]
Ethnic Miscellaneous	[100]	[60]	[0]	[+ 40]
Percussive	[100]	[60]	[0]	[+ 40]
Sfx	[100]	[80]	[0]	[+ 40]

(A) = Affected by the User Program Arranger Cancel

(T) = Affected by the User Program Tone Cancel

WRITING A PANEL CONFIGURATION

A total of 64 User Programs can be used: 8 Banks of 8 numbers.

1. Set all the recordable functions you wish to record into a User Program.
2. Press the WRITE button. The display will show.

パネル設定の登録

最大 64 種類のユーザー・プログラムを使用できます (8バンク×8ナンバー)。

1. パネル上で記憶させたい機能をセッティングします。
2. **WRITE** を押します。押すと、表示は次のようになります。

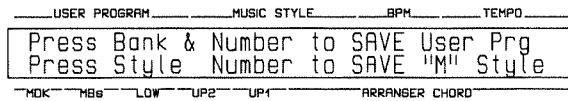
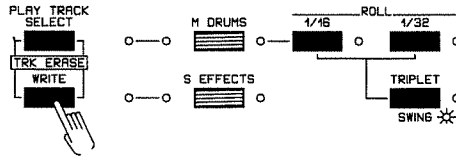

While pressing the WRITE button:

3. Press a BANK number 1—8
4. Press a NUMBER button 1—8 and the display will confirm and indicate.

WRITE を押しながら:

3. 1から8の中で、好きなバンク・ボタンを押します。
4. 1から8のなかで、好きなナンバー・ボタンを押します。操作が終了して、ディスプレイには次の表示が現れます。

Mentre il pulsante WRITE viene premuto:

3. Premere un pulsante di BANK 1-8.
4. Premere un pulsante di NUMBER e il display confermerà e indicherà:

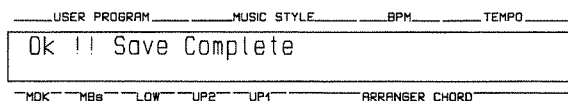
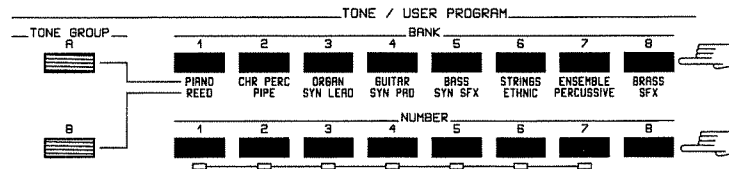

When the NUMBER button has been pressed, the Master Display will return and show the recorded USER PROGRAM BANK and NUMBER.

* If the Internal Memory Protection parameter was in ON position when the WRITE button was pressed, the display will show.

NUMBER を押すと、表示は基本画面に戻って、書き込まれたユーザー・プログラムのバンクとナンバーを表示します。

*メモリー・プロテクトがオンになっている状態で **WRITE** を押すと、ディスプレイには次の表示が現れます。

Nel momento in cui si preme il pulsante di NUMERO il display tornerà in posizione principale e visualizzerà il numero e il banco dell'USER PROGRAM registrato.

* Se il parametro di protezione della memoria interna era in posizione ON quando è stato premuto il pulsante WRITE, il display indicherà:

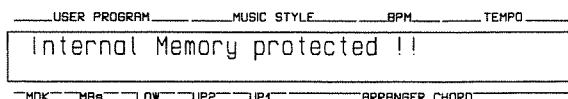

To enable a USER PROGRAM to be recorded, set the Internal Memory Protection parameter to OFF position (See INTERNAL MEMORY Protection in section 9 PARAMETERS), and perform the above procedures 2-4 again.

To record another User Program, follow the same procedure as above.

The User Program contents will be retained until they are further changed. Turning the instrument off will not erase a recorded User Program.

However, if you wish to record more than 64 User Program configurations, the User Programs already recorded can be saved onto an optional memory card (see section 15 CARD).

To activate any of the User Programs:

1. Press the USER PROGRAM button in the TONE/USER PROGRAM section.
2. Press a BANK button (1-8) for the first digit.
3. Press a NUMBER button (1-8) for the second digit.

Only by pressing one NUMBER button (1-8) will confirm the selection of the User Program set.

ユーザー・プログラムを書き込めるようにするには、メモリー・プロテクトをオフに設定します(9節=パラメーターの“内部メモリー”の項参照)。オフに設定した後、もう一度操作2-4を行ないます。

ほかのユーザー・プログラムも上記と同じ操作で書き込めます。書き込まれたユーザー・プログラムは、次回に内容を書き換えるまで記憶されます。電源を切っても、ユーザー・プログラムの内容が消えることはありません。

もし64種類以上のユーザー・プログラムの設定を希望する場合、既書き込んだユーザー・プログラムを別売のメモリー・カードにセーブしておけば、新たに64種類のユーザー・プログラムが書き込めます(15節=カード参照)。

ユーザー・プログラムの呼び出し

1. トーン/ユーザー・プログラム・セクションの **USER PROGRAM** を押します(ランプが点灯します)。
2. **1** から **8** の中で、お好きなバンクの数字ボタンを押します(ランプが点灯します)。
3. **1** から **8** の中で、お好きなナンバーの数字ボタンを押します(ランプが点灯します)。

ナンバー・ボタンを押したときにユーザー・プログラムの設定が入力されます。

Per rendere possibile la registrazione di uno USER PROGRAM, porre il parametro di Protezione di Memoria Interna in posizione OFF (vedere Protezione MEMORIA INTERNA nella sezione 9 PARAMETERS) e compiere di nuovo le procedure da 2 a 4.

Per registrare un altro Programma per l'utente, seguire la stessa procedura sopra descritta. I contenuti dello User Program saranno conservati fino a quando non verranno ulteriormente cambiati. Uno User Program registrato non viene cancellato se si spegne lo strumento.

Se si desidera registrare più di 64 configurazioni di User Program, quelli precedentemente registrati possono essere salvati su una cartuccia di memoria opzionale (vedere sezione 15 CARD).

Come attivare uno User Program:

1. Premere il pulsante USER PROGRAM nella sezione TONE/USER PROGRAM.
2. Premere un pulsante di BANK (da 1 a 8) per la prima cifra.
3. Premere un pulsante di NUMBER (da 1 a 8) per la seconda cifra.

Solo la pressione di uno dei pulsanti di NUMBER 1-8 determina la conferma alla selezione dello User Program impostato.

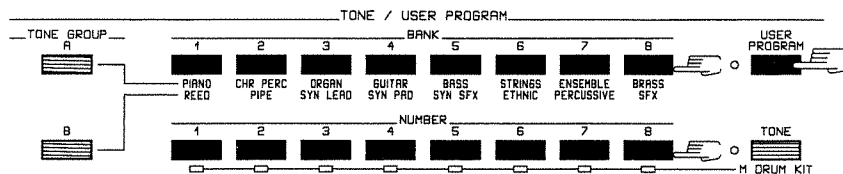

The panel setting in that particular program will be recalled and the display will indicate at the top left side the name and number of the User Program selected. To cancel a User Program, ensure that the USER PROGRAM Led is lit, then press the same BANK and NUMBER buttons again.

The User Program will now be cancelled and the panel registration before selecting a User Program will return. This is called User Program 0 indicated on the display as FREE PNL (free panel).

* After selecting a User Program, if any of the settings are changed from the panel, next to the User Program BANK and NUMBER in the display will appear a point, indicating that a change has been made in the User Program recalled.

NOTE: On selecting a User Program, a choice of either Style Arranger effects or Tone/Volumes and Effects or all panel settings can be recalled.

それまでのパネル上のセッティング状態を示す画面から、新しいユーザー・プログラムの内容を示す画面に切り換わって、ディスプレイの左端に、選択したユーザー・バンクの名前と数字が表示されます。ユーザー・プログラムをキャンセルするには、ユーザー・プログラムのランプがついているのを確認してから、同じバンク・ボタンとナンバー・ボタンを押します。ユーザー・プログラムはキャンセルされ、パネル上のセッティングはユーザー・プログラムを選ぶ前の状態に戻ります。この状態をユーザー・プログラム“0”と呼び、ディスプレイにはFREE PNL(フリー・パネル)と表示されます。

*ユーザー・プログラムを選んだ後でパネル上でセッティングを変えた場合、ディスプレイのユーザー・プログラムのバンクとナンバーの次に点が表示され、ユーザー・プログラムが変更されたことを知らせます。

注意: ユーザー・プログラムを選ぶと、アレンジャーに関する設定のみ、トーン・ボリュームとエフェクターに関する設定のみ、あるいはパネル上のすべての設定の3つのうちどれかの設定の内容を瞬時に呼び出すことができます。

La disposizione del pannello di questo programma particolare sarà richiamata e il display indicherà nella parte in alto a sinistra il nome e il numero dello User Program selezionato. Per disattivare uno User Program assicurarsi che il Led dello USER PROGRAM sia acceso, poi premere ancora una volta gli stessi pulsanti di BANCO e di NUMERO dello USER PROGRAM attivo.

Il programma sarà ora disattivato e tornerà il pannello di registrazione selezionato prima. Questo è chiamato User Program 0 indicato sul display con il nome FREE PNL (free panel).

* Dopo aver selezionato uno User Program, se una delle disposizioni del pannello viene modificata, il BANCO e il NUMERO dello User Program sul display saranno affiancati da un punto ad indicare che un cambiamento è stato effettuato nello User Program richiamato.

NOTA: Mentre si seleziona uno User Program possono essere richiamati effetti di Style/Arranger o Timbri/Volumi ed Effetti o qualsiasi configurazione di User Program.

LOADING FACTORY USER PROGRAMS INTO THE E-70

If you wish to reset the factory preset User Programs (1 - 64):

1. Turn the E-70 off.
2. Press the WRITE button and hold it.
3. Turn the E-70 back on.

The display will respond with:

ファクトリー・プリセット・データの呼び出し

E-70のユーザー・プログラム(1-64)を工場出荷時のデータに戻すには、次のようにします。

1. 本体の電源を一度切ります。
2. **[WRITE]**を押しながら、もう一度電源を入れます。

次の表示が現れます。

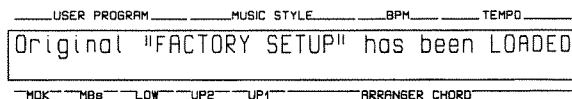

COME RICARICARE I PROGRAMMI PRESETTATI DALLA FABBRICA

Se si desidera riposizionare i Programmi per l'Utente in dotazione (1-64):

1. Speggnere l'E-70.
2. Premere e tenere premuto il pulsante WRITE.
3. Riaccendere l'E-70.

Il display visualizzerà:

NOTE: This procedure will erase any current User Programs and songs contained in the Composer Memory. To retain the current User Programs and songs, follow the procedure «Saving data onto card» (see section **15** CARD).

注意: この操作で、それまでのユーザー・プログラムとコンポーザーに記憶されていたソングのデータはすべて消えてしまいます。現在入っているユーザー・プログラムとソングのデータが必要なときは、データの保存 (**15** 節=カード) の操作にしてください。

NOTA: Questa procedura cancellerà ogni User Program e brani attuali contenuti nella Memoria del Composer. Per conservare gli User Program e i brani attuali, seguire la procedura «Salvataggio dei dati su Card» (vedere sezione **15** CARD).

USER PROGRAM DISABLING

By using the USER PROGRAM-CANCEL buttons, only some configurations can be recalled while selecting a User Program.

Pressing the CANCEL ARRANGER button, the corresponding Led will light and at the next User Program recalling only the parameters relative to the Tones will be recalled.

On the contrary, pressing CANCEL TONES button, at the next User Program recalling only the parameters relative to the Arranger Part will be recalled.

If both Leds are turned off, by selecting a User Program all parameters relative to that User Program will be recalled.

キャンセルボタンによる制限したユーザー・プログラムの呼び出し

ユーザー・プログラム・セクションのキャンセルボタンを使うと、ユーザー・プログラムを選んだときに、一部の設定のみを呼び出すことができます。

キャンセル・セクションの **[ARRANGER]** を押すとインジケーターが点灯し、次にユーザー・プログラムを呼び出すとき、ユーザー・プログラムのトーンに関係したパラメーターだけが呼び出されます。

逆に、キャンセル・セクションの **[TONES]** を押すと、次にユーザー・プログラムを呼び出すとき、ユーザー・プログラムのアレンジャー・パートに関係したパラメーターだけが呼び出されます。

両方のインジケーターが消えていると、ユーザー・プログラムを選んだとき、そのユーザー・プログラムに関する全てのパラメーターが呼び出されます。

COME DISABILITARE I PROGRAMMI PER L'UTENTE

Usando i tastini USER PROGRAM-CANCEL possono essere richiamate solo alcune configurazioni mentre si seleziona uno User Program.

Premendo il tastino CANCEL ARRANGER il Led relativo si accende e al successivo richiamo di uno User Program verranno richiamati solo i parametri relativi ai TONES.

Viceversa premendo CANCEL TONES, al successivo richiamo di uno User Program verranno richiamati solo i parametri relativi alla parte ARRANGER.

Se entrambi i Led sono spenti invece, alla selezione di uno User Program verranno richiamati tutti i parametri dello User Program stesso.

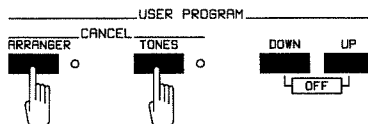

USER PROGRAM CANCEL = ARRANGER

When in CANCEL-ARRANGER condition it is possible not to recall the following configurations:

- VOLUMES (A BASS, ACC 1/2/3, A DRUMS)
- STYLES (Variation, Advanced Arranger)
- TEMPO
- ARRANGER FAMILY MIXER (Rev. Depth, Chorus Depth, Velocity Level (for 16 families)).
- FILL RIT, TEMPO CHANGE (CPT percentage)
- S EFFECT SYNC
- SYNC START/STOP
- REVOLVING BASS
- ARRANGER HOLD
- ARRANGER CHORD INTELLIGENCE
- ARRANGER VELOCITY LEVEL

USER PROGRAM CANCEL = TONES

When in CANCEL-TONES condition it is possible not to recall the following configurations.

- VOLUMES (UPPER 1 & 2, LOWER, M BASS, M DRUMS, S EFFECTS)
- TONES/KIT (UPPER 1 & 2, LOWER, M BASS, M DRUMS)
- PITCH BENDER RANGE
- REAL TIME PARTS EFFECTS SEND (UPPER 1 & 2, LOWER, M BASS, M DRUMS, S EFFECTS)
- OCTAVE (UPPER 1 & 2, LOWER, M BASS)
- S EFFECTS PAD ASSIGN
- UPPER 1 FINE TUNE, COARSE TUNE, MELODY INTELLIGENCE, LAYER.
- LOWER HOLD
- KEYBOARD SCALING

ユーザー・プログラム・キャンセル =アレンジャー

アレンジャーをキャンセルしているときは、以下の設定を呼び出すことはできません。

- ボリューム (アカンパニメント・ベース、アカンパニメント 1/2/3、アカンパニメント・ドラム)
- スタイル (バリエーション、アドバンスト・アレンジャー)
- テンポ
- アレンジャー・ファミリー・ミキサー (リバーブ・デプス、コーラス・デプス、ペロシティー・レベル (16 ファミリーについて))
- フィル・リタルダンド、テンポ・チェンジ (CPT パーセンテージ)
- サウンド・エフェクト・シンク
- シンク・スタート/ストップ
- リボルビング・ベース
- アレンジャー・ホールド
- アレンジャー・コードインテリジェンス
- アレンジャー・ペロシティー・レベル

ユーザー・プログラム・キャンセル =トーン

トーンをキャンセルしているときは、以下の設定を呼び出すことはできません。

- ボリューム (アッパー 1&2、ロワー、マニュアル・ベース、マニュアル・ドラム、サウンド・エフェクト)
- トーン/キット (アッパー 1&2、ロワー、マニュアル・ベース、マニュアル・ドラム)
- ピッチ・ベンド・レンジ
- リアルタイム・パート・エフェクト・センド (アッパー 1&2、ロワー、マニュアル・ベース、マニュアル・ドラム、サウンド・エフェクト)
- オクターブ (アッパー 1&2、ロワー、マニュアル・ベース)
- サウンド・エフェクト・パッド・アサイン
- アッパー 1・ファイン・チューン、コーズ・チューン、メロディ・インテリジェンス、レイヤー
- ロワー・ホールド
- キーボード・スケーリング

USER PROGRAM CANCEL = ARRANGER

Quando si è in condizione CANCEL=ARRANGER è possibile non richiamare le seguenti configurazioni:

- VOLUMI (A BASS, ACC 1/2/3, A DRUM)
- STYLES (Variation, Advanced Arranger)
- TEMPO
- ARRANGER FAMILY MIXER (Rev. Depth, Chorus Depth, Velocity Level (x 16 Famiglie)).
- FILL RIT, TEMPO CHANGE (CPT percentage)
- S EFFECT SYNC
- SYNC START/STOP
- REVOLVING BASS
- ARRANGER HOLD
- ARRANGER CHORD INTELLIGENCE
- ARRANGER VELOCITY LEVEL

USER PROGRAM CANCEL = TONES

Quando si è in condizione CANCEL=TONES è possibile non richiamare le seguenti configurazioni:

- VOLUMI (UPPER 1 e 2, LOWER, M BASS, M DRUMS, S EFFECTS)
- TONES/KIT (UPPER 1 e 2, LOWER, M BASS, M DRUM)
- PITCH BENDER RANGE
- REAL TIME PARTS EFFECTS SEND (UPPER 1 e 2, LOWER, M BASS, M DRUMS, S EFFECTS)
- OCTAVE (UPPER 1 e 2, LOWER, M BASS)
- S EFFECTS PAD ASSIGN
- UPPER 1 FINE TUNE, COARSE TUNE, MELODY INTELLIGENCE, LAYER.
- LOWER HOLD
- KEYBOARD SCALING

It is possible to recall User Programs also by pressing UP and DOWN buttons. Pressing both buttons simultaneously will cause the User Program disabling.

ユーザー・プログラム・セクションの[UP]または[DOWN]を使ってユーザー・プログラムを呼び出すこともできます。この場合、両方のボタンを同時に押すと、ユーザー・プログラムは無効になります。

È possibile richiamare gli «User Program» anche tramite i tastini DOWN e UP. La pressione contemporanea dei due tastini provocherà l'esclusione degli User Program.

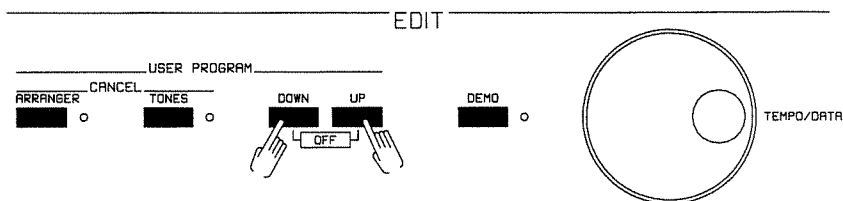

GLOBAL & MIDI PARAMETER

There is a series of parameters which cannot be memorized into the 64 User Programs but can be held in a memory location called GLOBAL & MIDI.

The following functions can be memorized in the GLOBAL & MIDI location.

- MIDI PARAMETERS
(See section 14 MIDI).
- KEYBOARD SPLIT
(See section 9 PARAMETERS).
- MASTER TUNE
(See section 9 PARAMETERS).
- POWER ON LOGO
(See section 13 NAME).
- CHORD FAMILY ASSIGN
(See section 9 PARAMETERS).

NOTE: A User Program modified and not saved will be marked on the Master display by a Digital Point at the right side of the User Program Number itself (see example in the display).

“グローバル & MIDI” パラメーター

ユーザー・プログラムには記憶されずに、グローバル & MIDI と呼ばれるメモリー部分に記憶されるパラメーターがあります。以下の機能をグローバル & MIDI に記憶することができます。

- MIDI パラメーター (14 節 = MIDI 参照)
- キーボード・スプリット (9 節 = パラメーター参照)
- マスター・チューン (9 節 = パラメーター参照)
- パワー・オン・ロゴ (13 節 = 名前参照)
- コード・ファミリー・アサイン (9 節 = パラメーター参照)

注意: 修正されたあと保存されていないユーザー・プログラムは、基本画面のユーザー・プログラム・ナンバーの右側に点がつきます(ディスプレイ例参照)。

GLOBAL & MIDI PARAMETER

Esistono una serie di parametri non memorizzabili nei 64 User Program ma in una zona di memoria chiamata GLOBAL & MIDI.

Le seguenti funzioni sono memorizzabili nella zona GLOBAL & MIDI:

- PARAMETRI MIDI
(Vedi sezione 14 MIDI)
- KEYBOARD SPLIT
(Vedi sezione 9 PARAMETERS)
- MASTER TUNE
(Vedi sezione 9 PARAMETERS)
- POWER ON LOGO
(Vedi sezione 13 NAME)
- CHORD FAMILY ASSIGN
(Vedi sezione 9 PARAMETERS).

NOTE: Uno User Program modificato e non salvato verrà evidenziato nella videata Master con un Punto Digitale alla destra del numero dello User Program stesso (vedi esempio display).

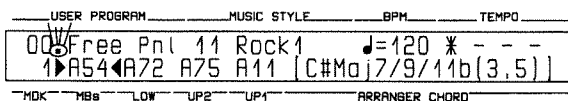

The E-70 will always select the following Global and MIDI parameters when it is turned on (these are often called Default settings).

E-70は電源を入れたときに以下のグローバル&MIDIパラメーターを選ぶことができます(このパラメーターは初期設定と呼ばれます)。

All'accensione l'E-70 selezionerà sempre i seguenti parametri Global & MIDI (Configurazioni "Default").

FACTORY PRESET GLOBAL & MIDI PARAMETERS (Default Setting)

General Parameter

Power On Logo []
 Keyboard Split Point [C4]
 Master Tune [440.0]
 Part On/Off (Int, Int + Midi) [Internal]

Chord Assignments

Chord [] to []
 Chord [] to []
 Chord [] to []
 Chord [] to []
 Chord [] to []
 Chord [] to []
 Chord [] to []
 Chord [] to []

MIDI Tx

Real Time Messages

FA, FC On/Off [On]
 F8 On/Off [On]
 Tx Velocity On/Off [On] Value [127]

	Upp1	Upp2	Low	MBass	MDrum	SEff	ABass	ADrum	Acc1	Acc2	Acc3	Style	Basic
On/Off	[On]	[On]	[On]	[On]	[On]	[On]	[On]	[On]	[On]	[On]	[On]	[On]	[On]
Midi Ch	[4]	[13]	[3]	[2]	[10]	[11]	[8]	[10]	[5]	[6]	[7]	[10]	[1]
Vol. On/Off	[On]	[On]	[On]	[On]	[On]	[On]	[On]	[On]	[On]	[On]	[On]	----	----
Pr. Ch. On/Off	[On]	[On]	[On]	[On]	[On]	----	[On]	[On]	[On]	[On]	[On]	----	[On]
P.B. On/Off	[On]	[On]	[On]	[On]	[On]	[On]	----	----	----	----	----	----	----
Midi Octave	----	----	----	----	----	----	----	----	----	----	----	----	[Rel]
Note Shift	[0]	[0]	[0]	[0]	[0]	[0]	[0]	[0]	[0]	[0]	[0]	----	----

MIDI Rx

Real Time Messages

Midi Soft, Thru On/Off [Off]
 Sync (Int, Midi, Auto) [Auto]
 Rx Velocity On/Off [On] Value [127]

	Upp1	Upp2	Low	MBass	MDrum	SEff	ABass	ADrum	Acc1	Acc2	Acc3	Style	Basic	N.To Arr.	Rx Only
On/Off	[On]	[On]	[On]	[On]	[On]	[On]	[On]	[Off]	[On]	[On]	[On]	[On]	[On]	[On]	[On]
Midi Ch	[4]	[13]	[3]	[2]	[10]	[11]	[8]	[10]	[5]	[6]	[7]	[10]	[1]	[1]	[9]
Vol. On/Off	[On]	[On]	[On]	[On]	[On]	[On]	[On]	[On]	[On]	[On]	[On]	[Off]	[On]	----	[On]
Pr. Ch. On/Off	[On]	[On]	[On]	[On]	[On]	----	[On]	[On]	[On]	[On]	[On]	----	[On]	----	[On]
P.B. On/Off	[On]	[On]	[On]	[On]	[On]	[On]	[On]	[On]	[On]	[On]	[On]	----	----	----	[On]
Note Shift	[0]	[0]	[0]	[0]	[0]	[0]	[0]	[0]	[0]	[0]	[0]	----	----	[0]	[0]
Lower Limit	[C0]	[C0]	[C0]	[C0]	[C0]	[C0]	[C0]	[C0]	[C0]	[C0]	[C0]	----	----	[C0]	[C0]
Upper Limit	[C9]	[C9]	[C9]	[C9]	[C9]	[C9]	[C9]	[C9]	[C9]	[C9]	[C9]	----	----	[B3]	[C9]

SONG COMPOSER

The COMPOSER is a unique «six track sequencer» that can record and store three complete songs for playback at any time.

Accompaniment and melody can be recorded simultaneously but if recording separately, we suggest that the accompaniment be recorded first.

The maximum amount of chord changes recordable in one measure is 96.

The minimum length of melody notes that can be recorded in one measure is a sixty-fourth note triplet.

All events recorded in the Composer will be retained until they are changed. Turning the instrument off will not erase a recorded track or song.

However, if you wish to record more than three songs, the songs already recorded in the Composer can be saved onto an optional memory card (see section **15** CARD).

SONG COMPOSER SELECTION

Follow this procedure to set the SONG to be recorded or played back.

From MENU display (pressing the MENU button) select SONG COMP section by rotating the TEMPO/DATA Dial or by pressing cursor tabs (see also section **8** EDIT).

ソング・コンポージャー機能

コンポージャー機能は6つのトラックを持ったシーケンサーで、3つのソングを自由に保存、お好きなときに再生することができます。

伴奏(アкомпニメント)とメロディーは同時に録音できますが、もし、別々に録音する場合、伴奏の方を先に録音することをおすすめします。

1小節あたりの録音可能なコード・チェンジは、最大96回までです。録音可能な最小音符長は、64分音符の三連符までです。次に新しい情報を録音するまで、内容が消えることはありません。また、本体の電源を切っても消えません。もし3曲以上録音する場合は、本体のコンポージャーのデータを別売のメモリー・カードに移して新たに録音します(**15**節=カード参照)。

ソング・コンポージャー機能の選択

ソングを録音したり、再生したりするときは以下の手続きに従います。メニュー画面([MENU]を押します)で、テンポ/データ・ダイヤルを回すか、またはカーソル・ボタンを押してソング・コンポージャー・セクションを選びます(**8**節=エディットもご覧ください)。

SONG COMPOSER

Il COMPOSER (compositore) è un fantastico «sequencer a 6 tracce» che può registrare e immagazzinare tre brani completi per playback in qualsiasi momento.

L'Accompagnamento (ARRANGER) e la Melodia possono essere registrati simultaneamente, ma se registrati separatamente, è consigliabile registrare prima l'Accompagnamento.

L'ammontare massimo di cambiamenti d'accordi registrabili in una misura è 96.

La minima durata di note melodiche registrabili in una misura è una terzina di 1/64 di nota.

Tutto ciò che viene registrato nel Compositore, verrà conservato fino ad ulteriori cambiamenti. Se lo strumento viene spento, un brano o una traccia già registrati non verranno cancellati.

Tuttavia, se volete registrare più di 3 canzoni, i brani già registrati nel Compositore possono essere salvati su una cartuccia di memoria opzionale (vedi sezione **15** CARD).

COME SELEZIONARE IL SONG COMPOSER

Per impostare la SONG da registrare o da ascoltare procedere come segue:

Dalla videata MENU (premendo il tasto MENU) selezionare tramite il Dial TEMPO/DATA (o tramite i tastini cursore) la sezione SONG COMP (vedi anche sezione **8** EDIT).

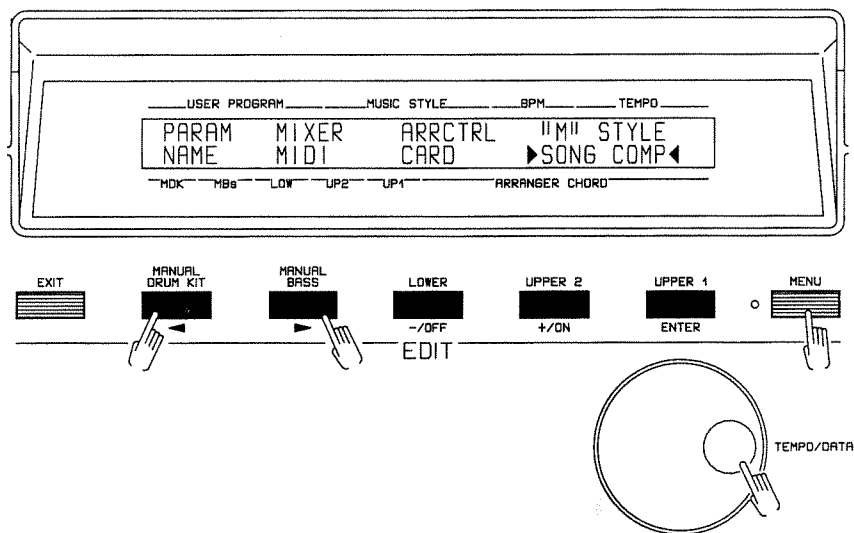

Confirm the selection made by pressing the ENTER button.

The first display of SONG COMP section will appear. Pressing the ENTER button, the field will begin to flash.

ENTERを押して確定します。
ソング・コンポーザー・セクションの最初の画面が現れます。ENTERを押すと、番号が点滅を始めます。

Con la pressione del tastino ENTER confermare la scelta.

Comparirà la prima videata della sezione SONG COMP. Premendo ENTER il campo inizierà a lampeggiare.

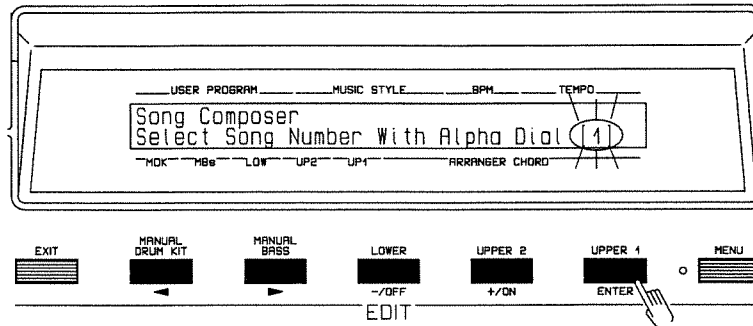

Select the SONG to be recorded or played back by turning the TEMPO/DATA Dial.

テンポ/データ・ダイヤルで録音または再生したいソングを選びます。

Tramite la rotazione del dial TEMPO/DATA selezionare la SONG da registrare o da ascoltare.

RECORDING A SONG

1. Stop the current Style by pressing the START/STOP button.
2. Select the Song to be recorded in the EDIT - MENU section.
3. Press the REC/PUNCH IN button (the corresponding Led will light).

Select the track you wish to record by pressing the KEYBOARD MODE Section buttons

録音のしかた

1. START/STOPを押して、現在演奏しているスタイルを止めます。
 2. エディット・メニュー・セクションで、録音するソングを選びます。
 3. REC/PUNCH INを押します(インジケータが点灯します)。
- キーボード・モード・セクションのボタンを押して、録音したいトラックを選びます。

COME REGISTRARE UN BRANO

1. Fermare lo stile se sta suonando premendo il tastino START/STOP.
2. Selezionare nella sezione EDIT - MENU la Song da registrare.
3. Premere il tastino REC/PUNCH IN (il relativo Led si accende).

Selezionare la traccia che si desidera registrare tramite i tastini della sezione KEYBOARD MODE.

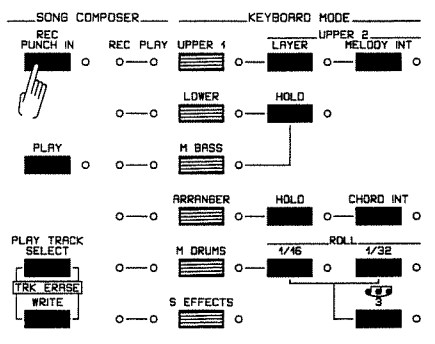
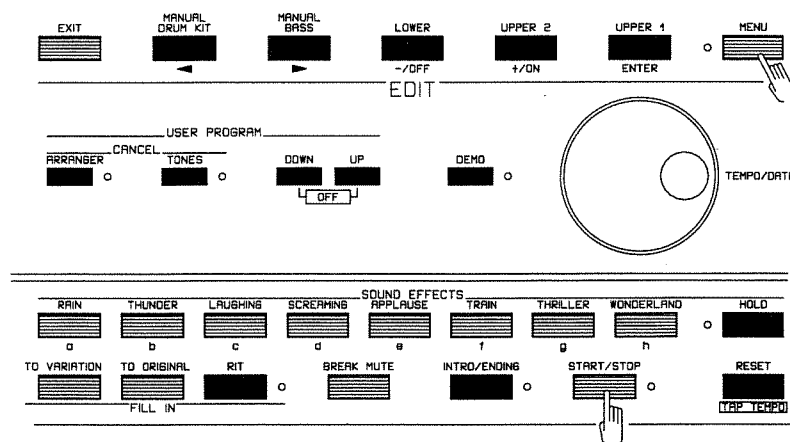

If the Internal Memory Protection parameter is in ON position when pressing the REC/PUNCH IN button the display will indicate:

もし、**REC/PUNCH IN**を押したときに、メモリー・プロテクトがオンの状態であれば、ディスプレイに次の表示が現れます。

Se il parametro di protezione della Memoria Interna è in posizione ON, alla pressione del tastino REC/PUNCH IN il display indicherà.

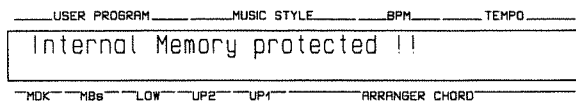

To enable a Song to be recorded, set the Internal Memory Protection parameter to OFF position (See INTERNAL MEMORY Protection in section **9** PARAMETERS), and perform the above procedures 2 & 3 again.

Tracks can be recorded separately - UPPER 1/2, LOWER, ARRANGER, MANUAL BASS, MANUAL DRUMS, SOUND EFFECTS or in the same combination as in Keyboard Modes.

To record (ensure REC/PUNCH IN Led is lit):

4. Press the desired track(s) button in the KEYBOARD MODE section (the corresponding Led will light red).
5. Press START/STOP and play the keyboard, recording begins.

ソングを録音できるようにするには、メモリー・プロテクトをオフに設定します(9節 = パラメーターの「内部メモリー・プロテクト」の項参照)。その後で、上記の2と3の操作をもう一度します。

アッパー・1/2、ローワー、アレンジャー、マニュアル・ベース、マニュアル・ドラム、サウンド・エフェクトは、別々のトラックに録音できます。また、同じトラックに、キーボード・モードと同じ組み合わせの各セクションを録音できます。

REC/PUNCH INのインジケーターが点灯しているのを確認してください。

4. キーボード・モード・セクションで録音するトラックを選びます(選んだトラックのインジケーターが赤色に点灯します)。
5. **START/STOP**を押してキーボードを弾くと、録音がスタートします。

Per rendere possibile la registrazione di un brano, porre il parametro di Protezione di Memoria Interna in posizione OFF (vedere Protezione della Memoria Interna nella sezione **9** PARAMETERS) ed eseguire di nuovo le procedure 2 e 3 sopraindicate.

Le tracce possono essere registrate separatamente - UPPER 1/2, LOWER, MANUAL BASS, ARRANGER, MANUAL DRUM, SOUND EFFECTS e nelle stesse combinazioni dei Modi di Tastiera.

Per registrare (accertarsi che il Led REC/PUNCH IN sia acceso):

4. Premere il tastino relativo alla traccia (o alle tracce) desiderate nella sezione KEBOARD MODE (i Led relativi si accenderanno in rosso).
5. Premendo il pulsante START/STOP inizia la registrazione.

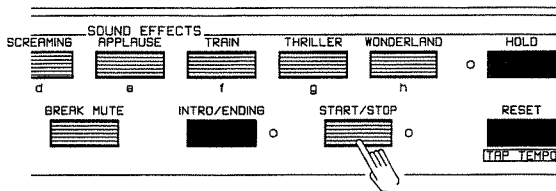
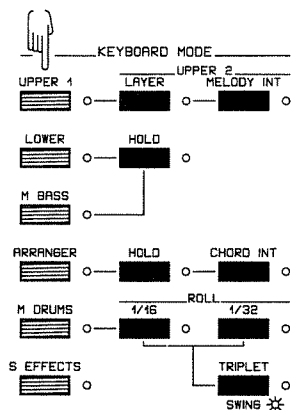

NOTE: If the REC/PUNCH IN turns off immediately after pressing the START/STOP button, the total memory capacity has been reached. In this case use the «Track Erase» function to erase tracks previously recorded which are not needed anymore.

注意: **START**を押したあとすぐに**REC PUNCH IN**のインジケーターが消える場合は、メモリー容量が足りません。この場合は前もってトラック・イレース機能で不要のトラックを消去してください。

NOTA: Se il Led REC/PUNCH IN si spegne immediatamente dopo aver premuto il pulsante START/STOP, ciò significa che la memoria a disposizione è terminata. In questo caso utilizzare la funzione «Track Erase» per cancellare tracce precedentemente registrate e di cui non si ha più bisogno.

- To stop recording press START/STOP button again (REC/PUNCH IN Led will be turned off).
- If you wish to record on a second track and hear the other(s) playing back (when Multi-Track recording for example), press REC/PUNCH IN button (Led lit), press the desired track button(s) to turn on or off for recording (red Led of the track button(s) will be turned on or off). Then press the PLAY button (green Led lights) and the green Leds of the track(s) already recorded will now light green.

Then follow the procedures 5 & 6.

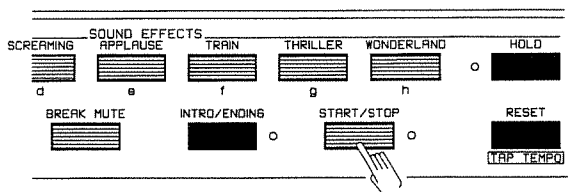

- 録音を止めるには、**START/STOP**をもう一度押します (**REC/PUNCH IN**のインジケータが消えます)。
- マルチ・トラック・レコーディングのように、先に録音したトラックを聞きながら、それに合わせて別のトラックへの録音もできます。その場合、**REC/PUNCH IN**を押して(インジケータが点灯します)、次に録音するトラックを選びます(選んだトラックの赤いインジケータが点灯します)。最後に**PLAY**を押します(緑のインジケータが点灯します)。押すと、既に録音してあるトラックのインジケータも緑色に点灯します。

録音のスタート/ストップについては、5、6と同じ方法です。

- Per interrompere la registrazione premere il pulsante START/STOP (il Led REC/ PUNCH IN si spegne).
- Se volete registrare su una traccia e ascoltare il playback di un'altra (o altre) (nel caso ad es. di registrazione a più tracce), premere il pulsante REC/PUNCH IN (Led acceso), premere la traccia (o le tracce) per la registrazione (il Led rosso del pulsante della traccia è acceso). Premere quindi il pulsante PLAY (il Led verde è acceso) e i Led delle tracce già registrate saranno ora verdi.

Seguire poi le procedure 5 e 6.

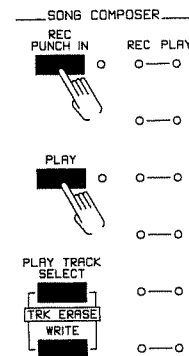

- * If the track(s) you have selected (red Led on) has already been recorded in, when pressing the PLAY button, the red and green Leds of that track will flash alternately. In this condition, recording can either be made by PUNCH IN (See PUNCH-IN) or by erasing the track first (See TRACK ERASE).
- * If you do not wish to hear a PLAY track on Multi-recording, press and hold the PLAY TRACK SELECT button and press the track you wish to mute (green Led of play track will be turned off). To enable the track(s) to play again on playback press and hold the PLAY TRACK SELECT button and press the track button you wish to play (green Led of play track(s) will be turned back on).
- * To record in the Arranger track, the Style you wish to use in the recording should be selected before starting. Further selections can be made during recording.
- * To record on UPPER 1/2, LOWER, MANUAL BASS tracks, the Tone you wish to use in the recording should be selected before starting. Further selections can be made during recording.

- * **PLAY**を押したとき、選んだトラック(赤いインジケータが点灯)に既に録音されていた場合、赤と緑のインジケータが交互に点滅します。この状態では、レコーディングはパンチ・インで行なうか(“パンチ・イン”参照)、または、先にそのトラックを消してから(“トラックの消去”参照)録音してください。
- *マルチ・トラック・レコーディングで、先に録音したトラックの音を聞きたくない場合、**PLAY TRACK SELECT**を押しながらミュート(音が出ない状態)するトラックのボタンを押します(緑のインジケータが消えます)。再び聞きたい時は、**PLAY TRACK SELECT**を押しながら聞きたいトラックのボタンを押します(再び緑のインジケータが点灯します)。
- *アレンジャー・トラックに録音する際は、録音開始前にスタイルを選んでおいてください。録音中のスタイルの変更は、そのまま記録されます。
- *アッパー1/2、ロー、マニュアル・ベースの各トラックの録音をするとき、使いたいトーンはスタートする前に選んでおきましょう。録音中に別のトーンへの切り換えもできます。

- * Se la traccia selezionata (Led rosso di REC acceso) è già stata registrata, i Led rosso e verde di quella traccia lampeggeranno alternativamente nel momento in cui si preme il pulsante PLAY. In questa condizione, la registrazione può essere effettuata sia con la funzione di PUNCH IN (Vedere PUNCH IN) che cancellando in primo luogo la traccia (vedere TRACK ERASE).
- * Se non si vuole ascoltare una traccia PLAY nella registrazione a più tracce, premere e tenere premuto il pulsante PLAY TRACK SELECT e poi premere il tastino relativo alla traccia che si desidera disattivare (il Led verde della traccia di esecuzione è spento). Per riattivare la traccia durante l'esecuzione, premere e tenere premuto il pulsante PLAY TRACK SELECT e premere il tastino della traccia che si desidera ascoltare (il Led verde della traccia in esecuzione si riaccenderà).
- * Per registrare nella traccia dell'Arrangiatore, lo Stile che si desidera utilizzare per la registrazione deve essere selezionato prima di iniziare. Si possono fare ulteriori selezioni nel corso della registrazione.
- * Per registrare nelle tracce UPPER 1/2, LOWER, MANUAL BASS si deve selezionare il Timbro che si desidera utilizzare prima di iniziare. Si possono fare ulteriori selezioni nel corso della registrazione.

Recording can be started in three ways:

- a) Press START/STOP button (Led lights). The rhythm and recording starts immediately.
- b) Press the SYNC START button (Led lights). Then press any note on the keyboard (in the **Accompaniment** section of the keyboard when recording in 'Split' mode - UPPER/LOWER, UPPER/ARRANGER, UPPER/MANUAL BASS, UPPER/LOWER/MANUAL BASS, UPPER/ARRANGER/LOWER). Rhythm and recording will begin automatically.
- c) Press the INTRO/ENDING button and the recording will start with the "introduction" to the rhythm selected.

* The Intro can also be selected with the SYNC START function. Press the INTRO/ENDING button after pressing the SYNC START button (INTRO/ENDING Led begins to flash). Then press a note in the keyboard. The recording will begin with the "introduction".

The Composer will inform you when you are approaching the full memory capacity of the song you are recording by flashing the REC/PUNCH IN Led. This occurs when only 10% of the memory is remaining.

- * When the total memory capacity is reached, recording will be automatically switched off and REC/PUNCH IN Led will be turned off.
- * To record on the same song, both on previously recorded track(s) or on empty track(s), it will be necessary to use the «Track Erase» function to erase the track(s) previously recorded.
- * To record another song, follow procedures 2 & 3 in «RECORDING A SONG», then follow procedures 4-7.

NOTE: Using the PITCH BENDER/MODULATION Lever BALANCE and TEMPO CHANGE features on record will use up a lot of the song memory.

Although FADE IN/OUT can be used during recording, it will not be recorded in the Song.

Recording can either be made from the keyboard (E-70) itself or from external keyboard/device via MIDI. The transmitted MIDI channel must be the same as the channel of the track being recorded.

レコーディングは、次の3つの方法で始められます。

- a) **START/STOP** を押します (インジケータが点灯します)。リズムとレコーディングがすぐにスタートします。
- b) **SYNC START** を押します (インジケータが点灯します)。(スプリット・モード・アッパー/ロワー、アッパー/アレンジャー、アッパー/マニュアル・ベース、アッパー/ロワー/マニュアル・ベース、アッパー/アレンジャー/ロワーでレコーディング時、キーボードの伴奏部の) 鍵盤をどれか押します。押すと自動的にリズムとレコーディングが始まります。
- c) **INTRO/ENDING** を押します。レコーディングは選んだミュージック・スタイルにふさわしいイントロ付きでスタートします。

*シンク・スタート機能でも、イントロ付きスタートを選択することができます。**SYNC START** を押してから **INTRO/ENDING** を押します (**INTRO/ENDING** のインジケータが点滅します)。どれか鍵盤を押すとイントロ付きで、レコーディングが始まります。

コンポザーでレコーディング中に、メモリー容量の残りが10%以下になると **REC/PUNCH IN** のインジケータが点滅を始めます。

- *メモリー容量が0%になると、レコーディングは自動的にストップします。**REC/PUNCH IN** のインジケータも消えます。
- *同じソングを重ねて録音する際、録音するトラックに他のデータが入っているときは、トラック・イレース機能で前もってそのデータを消しておきます。
- *他のソングを録音するには、「録音のしかた」の2と3の操作のあと、4-7の操作手順に従ってください。

ご注意: 録音中に、ピッチ・バンド/モジュレーション・レバー操作やテンポの変更をすると、多くのメモリーを消費します。

録音中のフェード・イン/アウト操作は、ソングには記憶されません。

E-70の鍵盤のほかに、MIDIで接続した外部キーボードからの演奏情報も録音できます。ただし、その際の送信チャンネルは、録音トラックと同じMIDIチャンネルに設定する必要があります。

La registrazione può essere avviata in tre modi:

- a) Premere il pulsante START/STOP (il Led si accende); il ritmo e la registrazione si avvieranno automaticamente.
- b) Premere il pulsante SYNC START (il Led si accende). Premere quindi una nota sulla tastiera (nella sezione di **Accompagnamento** della tastiera se si registra in condizione di 'Split' UPPER/LOWER, UPPER/ARRANGER, UPPER/MANUAL BASS, UPPER/LOWER/MANUAL BASS, UPPER/ARRANGER/LOWER). Il ritmo e la registrazione si avvieranno automaticamente.
- c) Premere il pulsante INTRO/ENDING e la registrazione si avvierà con anche l'"introduzione" del ritmo scelto.

* L'Intro può essere selezionato con la funzione SYNC START. Premere il pulsante INTRO/ENDING dopo aver premuto il pulsante SYNC START (il Led INTRO/ENDING inizia a lampeggiare). Suonare quindi una nota sulla tastiera (sempre solo nella sezione di **Accompagnamento**). La registrazione inizierà con l'"introduzione".

Il Composer vi informerà quando la capacità di memoria del brano che state registrando si sta esaurendo e fa lampeggiare il Led REC/PUNCH IN. Questo succede quando rimane disponibile il 10% soltanto della memoria.

- * Quando la memoria viene totalmente impegnata, la registrazione viene automaticamente interrotta. Il ritmo viene automaticamente disinserito ed il Led REC/PUNCH IN si spegne.
- * Per registrare sullo stesso brano, sia su tracce precedentemente registrate che impegnandone altre nuove, è necessario utilizzare la funzione «Track Erase» per cancellare le tracce precedentemente registrate
- * Per registrare un altro brano, seguire le procedure 2 e 3 nella sezione «COME REGISTRARE UN BRANO», e poi le procedure 4 - 7).

NOTA: Adoperando il MODULATORE DI TONALITÀ/PITCH BENDER e le funzioni di BALANCE e TEMPO CHANGE quando state registrando, si utilizzerà una grossa parte di memoria.

Sebbene si possa utilizzare la funzione di FADE IN/OUT durante la registrazione, essa non verrà registrata nel brano.

La registrazione può essere anche effettuata dalla tastiera stessa (E-70) o da una tastiera o altra attrezzatura esterna via MIDI. Il canale MIDI trasmesso deve essere lo stesso canale del modo di tastiera associato alla traccia da registrare.



PUNCH IN RECORD

Punch In recording can be performed in any of the tracks already recorded.

1. Stop the style if already playing.
2. Press the REC/PUNCH IN button (Led lights).
3. Press the desired TRACK button(s) to enable or disable Punch-In recording (red Led of the track button(s) will be turned on or off).
4. Press the PLAY button. The red and green Leds of track(s) you have selected for Punch-In will flash alternately (other recorded track(s) light green). Led of REC/PUNCH IN will begin to flash.
5. Press START/STOP button.
6. At the point you wish to Punch-In, press the REC/PUNCH IN button (red Led of Punch-In Track and Led of the REC/PUNCH IN button will now light constantly). Now play the keyboard.

NOTE: If the REC Led turns off immediately after pressing the START/STOP button, the total memory capacity has been reached. In this case use the "Track Erase" function to erase tracks previously recorded which are not needed anymore.

7. Press START/STOP button when Punch-In recording is finished.

TO RECORD (or PUNCH-IN RECORD)

1. Press REC/PUNCH IN button (Led lit).
 2. Select Track(s) to be recorded (or Punch-in Recorded) (red Led(s) lit).
 3. Cancel Track(s) not be recorded (red Led(s) turned off).
- (for Punch-In)
4. Press PLAY button (REC/PUNCH IN Led flashing).
- (for Overdubbing)
5. Press PLAY button and cancel track(s) not to be played while recording (green Led(s) turned off).

パンチ・イン

パンチ・インは既に録音済みのトラックに対して実行できます。

1. ミュージック・スタイルをストップします。
 2. **REC/PUNCH IN** を押します (インジケータが点灯します)。
 3. トラック・ボタンを押して、パンチ・イン・レコーディングしたいトラックを選びます (インジケータは赤く点灯します)。
 4. **PLAY** を押します。選んだトラックのインジケータが赤と緑に交互に点滅します (他の録音済みのトラックのインジケータは緑色に点灯します)。**REC/PUNCH IN** のインジケータが点滅し始めます。
 5. **START/STOP** を押します。
 6. パンチ・インしたいところで、**REC/PUNCH IN** を押します (パンチ・インするトラックの赤いインジケータと、**REC/PUNCH IN** のインジケータが点灯します)。
- 注意:** **START/STOP** を押してもすぐにインジケータが消える場合は、メモリー容量が足りません。この場合は前もってトラック・イレース機能で不要のトラックを消去する必要があります。
7. パンチ・インが終わったら **START/STOP** を押します。

レコーディング (または、パンチ・イン・レコーディング) するには

1. **REC/PUNCH IN** を押します (インジケータが点灯します)。
 2. レコーディング (またはパンチ・イン・レコーディング) するトラックを選びます (インジケータが赤く点灯します)。
 3. レコーディングしたくないトラックをキャンセルします (赤いインジケータが消えます)。
- (パンチ・インをするとき)
4. **PLAY** を押します (**REC/PUNCH IN** のインジケータが点滅します)。
- (オーバー・ダビングをするとき)
5. **PLAY** を押して、レコーディング中に聞きたくないトラックをキャンセルします (緑のインジケータが消えます)。

REGISTRAZIONE PUNCH IN

La registrazione 'punch in' può essere effettuata in una delle tracce già registrate.

1. Interrompere lo stile nel caso sia in esecuzione.
2. Premere il pulsante REC/PUNCH IN (il Led si accende).
3. Premere il pulsante della traccia per attivare o disattivare la funzione di Punch in (il Led rosso del pulsante della traccia (o tracce) si accende o spegne).
4. Premere il pulsante PLAY. Il Led rosso e verde della traccia (o tracce) selezionata per la funzione di Punch in inizieranno a lampeggiare alternativamente. (Le altre tracce registrate lampeggeranno in verde). Il Led di REC/PUNCH IN inizierà a lampeggiare.
5. Premere il pulsante START/STOP.
6. Premere il pulsante REC/PUNCH IN nel punto in cui ci si vuole inserire con la funzione di PUNCH IN. (Il Led rosso della traccia in Punch In e il Led del pulsante REC/PUNCH IN saranno illuminati in modo fisso). A questo punto suona la tastiera.

NOTA: Se il Led REC si spegne immediatamente dopo aver premuto il pulsante START, ciò significa che la memoria a disposizione è terminata. In questo caso utilizzare la funzione "Track Erase" per cancellare tracce precedentemente registrate e di cui non si ha più bisogno.

7. Premere il pulsante START/STOP quando è terminata la registrazione.

PER LA REGISTRAZIONE (PUNCH IN OPPURE SOVRAINCISIONE)

1. Premere il pulsante REC/PUNCH IN (Led acceso)
2. Selezionare la traccia/e da registrare (o registrate in Punch in), il Led rosso è acceso).
3. Cancellare la traccia (tracce) che non devono essere registrate (il Led rosso è spento).
(Per il PUNCH IN)
4. Premere il pulsante PLAY (Led REC/PUNCH IN lampeggia).
(Per la sovraincisione)
5. Premere il pulsante PLAY e cancellare le tracce che non bisogna riscoltare durante la registrazione (il Led verde è spento).

- Press START/STOP (or perform other procedures to start recording).
 - (for Punch-In)
 - Press REC/PUNCH IN button at the point of Punch-In recording (REC/PUNCH IN Led lit constantly).
 - Play Keyboard.
 - Press START/STOP button.
- Recording (Punch-In recording) completed.

TRACK ERASE

To erase any recorded track completely:

- Press and hold the PLAY TRACK SELECT button.
- Press and hold the WRITE button. Display will show:

- START/STOPを押します(または、他の録音開始方法を使います)。(パンチ・インをするとき)
- パンチ・イン・レコーディングを始める場所で、REC/PUNCH INを押します(REC/PUNCH INのインジケータが点灯します)。
- キーボードを弾きます。
- START/STOPを押します。これでレコーディング(パンチ・イン・レコーディング)は完了しました。

トラックの消去

録音済みのトラックのデータを完全に消すには次のようにします。

- PLAY TRACK SELECTを押したままにします。
- WRITEを押したままにします。すると次の表示が現れます。

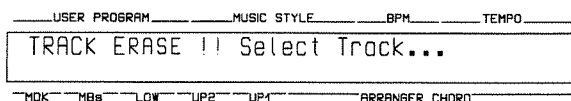

All recorded track Leds will flash red.

- While holding PLAY TRACK SELECT and WRITE buttons, just press the button of the track(s) you wish to erase. Led of track(s) erased will be turned off.

* If the Internal Memory Protection parameter is in ON position when the PLAY TRACK SELECT and WRITE buttons were pressed, the display will indicate: «MEMORY PROTECTED».

録音済みのトラックのインジケータが全て赤く点滅します。

- PLAY TRACK SELECTとWRITEを押しながら、消去するトラックのボタンを押します。データが消えたトラックのインジケータが消えます。

*PLAY TRACK SELECTとWRITEを押したとき、メモリー・プロテクトの設定がオンになっているとディスプレイに「MEMORY PROTECTED」と表示されません。

To enable the track to be erased, set the Internal Memory Protection parameter to OFF position (See INTERNAL MEMORY PROTECTION in section 9 PARAMETERS Section), and perform the above procedures 2 & 3 again.

トラックのデータを消去するには、まずメモリー・プロテクトの設定をオフに切り換えてください(9節=パラメーターの「内部メモリー・プロテクト」参照)。そのあと上記の2と3の操作手順にしたがってください。

- Premere START/STOP (o eseguire altre procedure per l'avvio della registrazione).
 - (Per il PUNCH IN)
 - Premere il pulsante REC/PUNCH IN nel momento della registrazione Punch in (il Led REC/PUNCH IN è acceso in modo fisso).
 - Suonare la tastiera.
 - Premere START/STOP
- La registrazione (registrazione PUNCH IN) è completata.

COME CANCELLARE UNA TRACCIA

Per cancellare completamente una traccia registrata:

- Premere e mantenere premuto il pulsante PLAY TRACK SELECT.
- Premere e mantenere premuto il pulsante WRITE. Il display visualizzerà:

Tutti i Led delle tracce lampeggeranno in rosso.

- Mentre si mantengono premuti i pulsanti PLAY TRACK SELECT e WRITE, premere il pulsante di quella traccia che si desidera cancellare. Il Led della traccia cancellata sarà spento.

* Se il parametro di Protezione della Memoria Interna era in posizione ON quando sono stati premuti i pulsanti PLAY TRACK SELECT e WRITE, il display indicherà: MEMORY PROTECTED

Per rendere possibile la cancellazione della traccia, porre il parametro di Protezione Interna della Memoria in posizione OFF (vedere Protezione di Memoria Interna nella sezione 9 PARAMETERS), e eseguire di nuovo le procedure 2 e 3 sopra indicate.

TO PLAYBACK

1. Stop the Style if already playing.
 2. Select the Song to be played back in the MENU section.
 3. Press the PLAY button (Led lights).
 4. If you wish the song to playback repeatedly, press the PLAY button one more time (Led will start to flash).
 5. Select track(s) to be played (green Led(s) lit).
 6. Press START/STOP button (or perform other procedures to start recording).
 7. Play keyboard.
 8. Press START/STOP button.
- Playback completed and stopped.

PLAYING BACK A SONG

To play back the current song.

1. Press PLAY button (Led Lit). Green Led of track(s) recorded will light.
2. Press START/STOP button, playback will start.

— or —

Press the SYNC START button, then press a note in the ARRANGER section of the keyboard.

Each keyboard mode can be played during Composer playback.

Playback and rhythm will automatically stop after the final measure of the song, or the song can be stopped at any time by pressing the START/STOP button (PLAY Led is turned off).

If you wish the song to playback repeatedly, press the PLAY button one more time (Led will start to flash). To cancel the «repeat» feature press the PLAY button again until the Led lights constantly.

ソングを再生するには

1. スタイル演奏中は[STOP]で止めます。
2. メニュー・セクションで演奏するソングを選びます。
3. [PLAY]を押します(インジケータが点灯します)。
4. 繰り返し聞くとときは、[PLAY]をもう1度押します(インジケータが点滅し始めます)。
5. 聞きたいトラックを選びます(緑のインジケータが点灯します)。
6. [START/STOP]を押します(または、他の録音開始方法を使います)。
7. キーボードを弾きます。
8. [START/STOP]を押します。これで再生が完了し、ストップします。

ソングの再生

ソングを再生するには以下のようにします。

1. [PLAY]を押します(インジケータが点灯します)。レコーディングされたトラックの緑色のランプが点灯します。
2. [START/STOP]を押すと、ソングの再生が始まります。

または

[SYNC START]を押し、アレンジャー・セクションの鍵盤のどれかを弾きます。

コンポーザーの再生中にも各キーボード・モードで演奏できます。

ソングの最後の小節が終わると、再生とリズムは自動的にストップします。また再生の途中で、[START/STOP]を押すと(PLAYインジケータが消えます)、演奏をストップできます。

ソングを繰り返し再生するには、[PLAY]をもう一度押します(押しとランプが点滅します)。通常の再生に戻すには、インジケータが点灯するまで[PLAY]を押します。

PER EFFETTUARE IL PLAYBACK

1. Fermare lo stile se sta già suonando
2. Selezionare nella sezione MENU, la Song da ascoltare.
3. Premere il pulsante PLAY (il Led è acceso).
4. Premere nuovamente il pulsante PLAY se si desidera che il playback venga effettuato ripetutamente (Led lampeggiante).
5. Selezionare la traccia (o le tracce) da riascoltare (il Led verde è acceso).
6. Premere il pulsante START/STOP (o eseguire altre procedure per avviare l'esecuzione).
7. Suonare la tastiera.
8. Premere il pulsante START/STOP. Il playback è ora completato.

PLAYBACK DI UN BRANO

Per effettuare il playback del brano attuale.

1. Premere il pulsante PLAY (il Led è acceso). Il Led verde della traccia (o tracce) registrata si accende.
2. Premere il pulsante START/STOP e si avvierà il playback.

— oppure —

Premere il pulsante SYNC START, poi premere un tasto nella sezione Arranger della tastiera. Si può suonare in qualsiasi modo di tastiera mentre si effettua il playback. Il playback e il ritmo si fermeranno automaticamente dopo l'esecuzione della misura finale, altrimenti si può interrompere l'esecuzione del brano in qualsiasi momento premendo il pulsante START/STOP (Led PLAY spento).

Se desiderate che il brano sia eseguito ripetutamente, premere il pulsante PLAY ancora una volta (il Led lampeggerà ad intermittenza). Per cancellare il «loop» premere il pulsante PLAY nuovamente fino a quando il Led si accenderà permanentemente.

TO RECORD (or PUNCH IN RECORD)

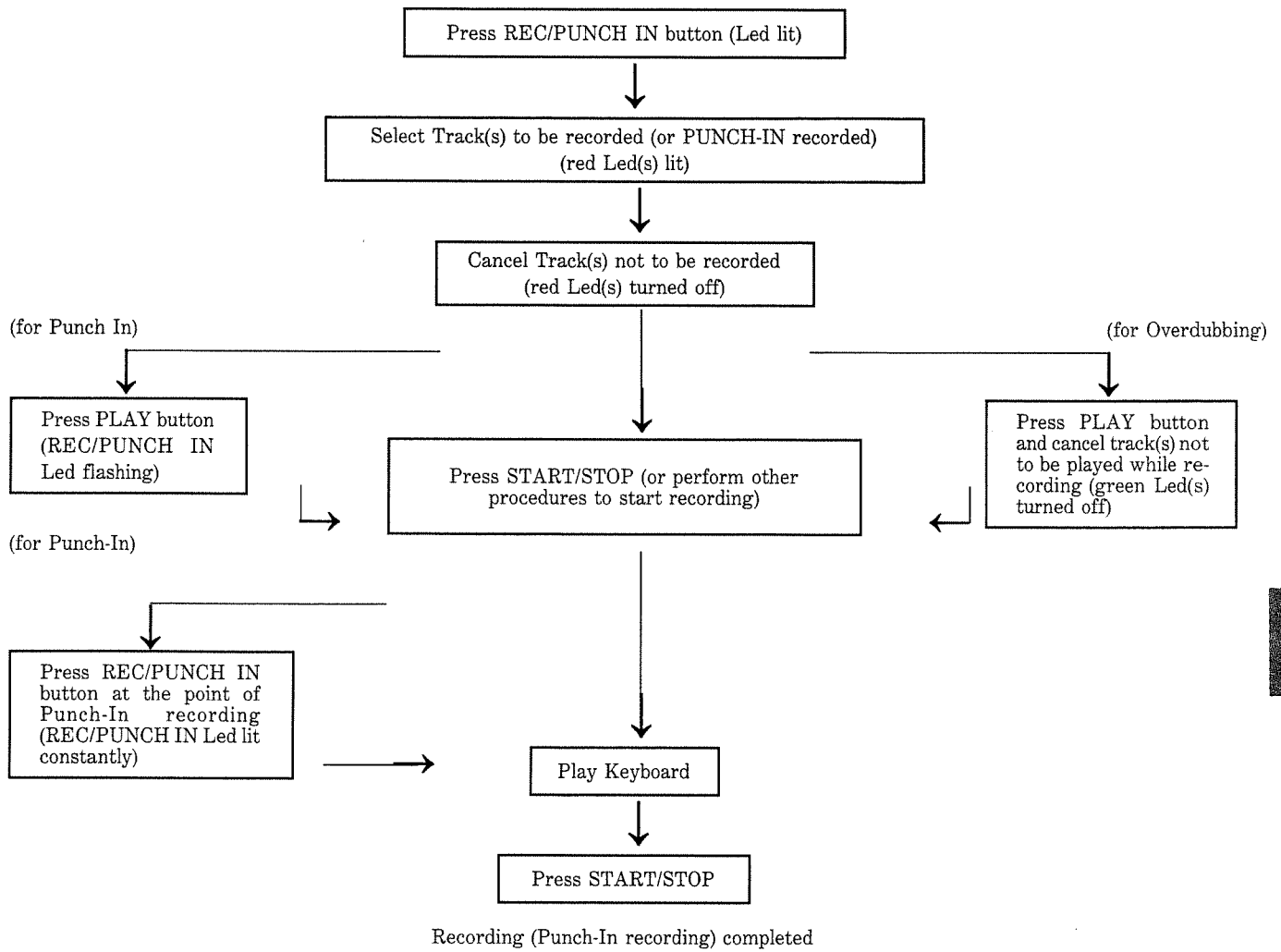

TO PLAYBACK

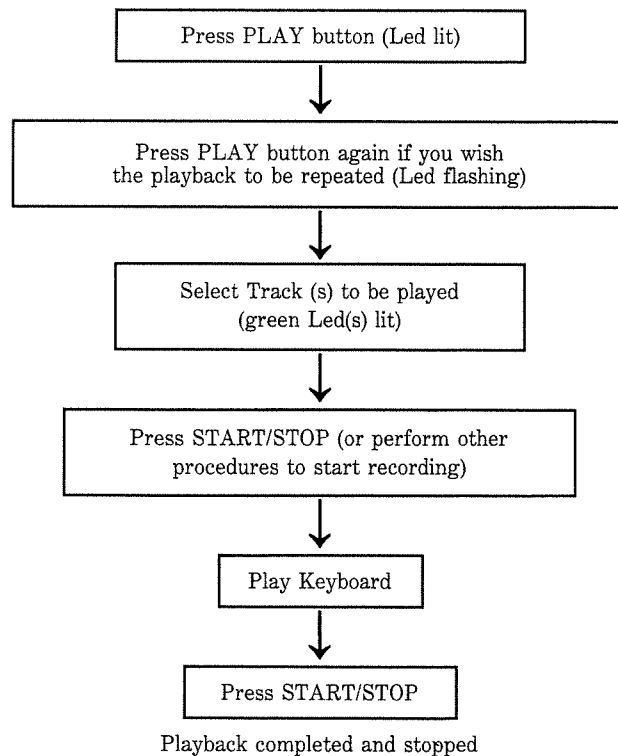

REAL TIME SWITCHES

PITCH BENDER/ MODULATION LEVER

By moving the Pitch Bender/Modulation lever, bending of the tones can be obtained. Moving the lever to the right raises the pitch and moving the lever to the left lowers the pitch of the note. If the lever is released (central position), the note returns to normal pitch. This lever can be used to give a guitar bending effect or the sliding of the trombone and is used often in modern synthesizer playing.

The range of the Pitch (when the lever is moved left or right) can be adjusted (see Pitch Bender Range in section **9** PARAMETERS).

Pushing the same lever away from you will add modulation (vibrato/tremolo) to each tone. Releasing the lever will cancel the modulation effect.

リアルタイム・スイッチ

ピッチ・ベンド/ モジュレーション・レバー

ピッチ・ベンド/モジュレーション・レバーを動かすことで、トーンにベンド効果がつけられます。レバーを右に動かすとトーンのピッチが上がり、左に動かすと下がります。レバーから手を離すと中央の位置に戻り、音程も元の高さに戻ります。このレバーを使ってギターのコウキング効果や、トロンボーンのスライド効果などが簡単に得られるので、シンセサイザーの演奏には欠かすことができません。

(レバーを右もしくは左に倒しきったときの)ピッチの変化幅は、自由に設定することができます(9節=パラメーターの“ピッチ・ベンド・レンジ”参照)。

レバーを奥へ倒すと、各トーンにモジュレーション効果(ビブラート/トレモロ効果)をつけられます。レバーから手を離すと、モジュレーション効果はキャンセルされます。

REAL TIME SWITCHES

LEVA TONALITÀ/MODULAZIONE (BENDER/MODULATION)

Muovendo la leva di Tonalità/Modulazione, si può ottenere un effetto di 'bending' dei timbri. Muovendo la leva verso destra aumenta l'altezza della nota e muovendola verso sinistra la diminuisce. Se la leva viene rilasciata (in posizione centrale), la nota torna alla sua altezza normale. La leva può essere utilizzata per simulare un effetto 'bending guitar' o un effetto 'sliding' di trombone.

L'estensione di tonalità (quando la leva viene spostata verso destra o sinistra) può essere regolata (vedi Estensione della Leva di tonalità nella sezione **9** PARAMETERS).

Spingendo la stessa leva in avanti, aggiungerete modulazione (vibrato/tremolo) ad ogni timbro. Rilasciando la leva l'effetto di modulazione sarà annullato.

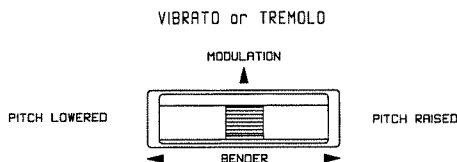

REVERB EFFECT

The E-70 also has a built-in Digital Reverb unit. The Reverb feature can be assigned (turned On/Off) for certain parts of the keyboard. There is also a choice of Reverb types (see REVERB TYPE in section **9** PARAMETERS).

リバーブ効果

E-70の内蔵リバーブは、キーボードの各パートごとにオン/オフを設定できます。さらにリバーブ・タイプを選ぶこともできます(9節=パラメーターの“リバーブ・タイプの選択”参照)。

EFFETTO RIVERBERO

L'E-70 possiede anche un'unità di riverbero incorporata. La funzione di Riverbero può essere assegnata (attivata/disattivata) per alcune parti della tastiera. Possiede anche una scelta di Tipi di Riverbero (vedere REVERB TYPE nella sezione **9** PARAMETERS).

FADE

This feature enables the whole sound (Style, Tone, etc.) to fade in or out.

フェード効果

この機能を使うと、全ての音(スタイル、トーンなど)をフェード・イン、フェード・アウトできます。

FADE

Questa funzione rende possibile la dissolvenza in uscita o il graduale incremento in ingresso di un suono completo (Stile, Timbro ecc.).

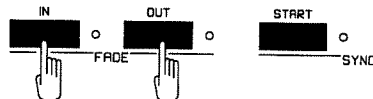

FADE OUT

To fade out press the FADE OUT button (Led starts to flash). The fade out will start from the maximum volume selected by the Master Volume control and fade to "0" volume. When fade out is completed the Led of the FADE OUT button will light constantly.

To place the E-70 in the playing mode again press the FADE OUT button once more (Led will be turned off).

- * When the fade out is completed (Led lit constantly) turning the Master Volume control to MIN will cancel the action of the FADE OUT button (Led off).
- * Fade out can also be enabled by the footswitch (See FOOTSWITCH ASSIGN).

フェード・アウト

フェード・アウトさせるには、**FADE OUT**を押します(インジケータが点滅します)。マスター・ボリュームで選んだ音量の最高値から始まって、ボリュームが"0"になるまでフェード・アウトします。フェード・アウトが終わると、それまで点滅していた**FADE OUT**のインジケータは点灯に変わります。再び、E-70で演奏したいときは、**FADE OUT**をもう一度押します(インジケータは消えます)。

- * フェード・アウトが終了したとき(インジケータは点灯しています)、マスター・ボリュームつまみを一度"MIN"に戻すとフェード・アウトをキャンセルできます(インジケータは消えます)。
- * フット・スイッチを使い、足元でフェード・アウトをコントロールできます("フット・スイッチ"参照)。

FADE OUT

Per la dissolvenza premere il pulsante FADE OUT (il Led inizia a lampeggiare). La dissolvenza inizierà dal massimo volume selezionato dal controllo principale di Volume e decrescerà fino al volume '0'. Completata la dissolvenza il Led del pulsante del FADE OUT sarà acceso permanentemente.

Per riportare l'E-70 nella condizione normale, premere il pulsante FADE OUT ancora una volta (il Led si spegnerà).

- * Completata la dissolvenza (il Led è acceso permanentemente), portando il controllo generale di volume a MIN si annullerà l'azione del pulsante FADE OUT (il Led si spegnerà).
- * La dissolvenza può essere attivata anche dal pedale opzionale (vedere Funzioni tramite pedale).

FADE IN

To fade in, press and hold the FADE IN button (the led starts flashing). Immediately the volume level will decrease to zero. Upon releasing the button, the volume will begin increasing gradually until the value set by the Master volume control is reached. When fade in is completed, the Led of the FADE IN will be turned off.

- * Fade in can be enabled during the fade out, the fade in will start at the volume level of fade out when the FADE IN button was pressed.
- * Likewise, the fade out can be enabled during the fade in, the fade out will start at the volume of fade in when the FADE OUT button was pressed.

フェード・イン

フェード・インさせるには、**FADE IN**を押します(ランプが点滅します)。すぐにボリュームが"0"になり、ボタンから手を離すとマスター・ボリュームでセットしてある最大音量まで大きくなります。フェード・インが終わると、**FADE IN**のインジケータは消えます。

- * フェード・アウトの途中に、フェード・インできます。**FADE IN**を押したときのフェード・アウトのボリューム値からフェード・インがスタートします。
- * 同様に、フェード・インの途中に、フェード・アウトできます。**FADE OUT**を押したときのフェード・インのボリューム値からフェード・アウトがスタートします。

FADE IN

Per la funzione di 'Fade in' premere il pulsante FADE IN e tenerlo premuto (il Led inizia a lampeggiare). La funzione porterà immediatamente il volume a zero. Al rilascio del pulsante il volume inizierà ad aumentare gradualmente fino a raggiungere il volume massimo fissato dal controllo generale di volume. Completato il 'Fade in' il Led del FADE IN si spegnerà.

- * Il 'Fade in' può essere attivato durante il 'Fade out'; il 'Fade in' inizierà al livello di volume che aveva il 'fade out' nel momento in cui era stato premuto il pulsante di FADE IN.
- * Si può attivare similmente il 'fade out' durante il 'fade in'; il 'fade out' inizierà al volume in cui si trovava il 'fade in' quando è stato premuto il pulsante FADE OUT.

OTHER REAL TIME SWITCHES

- SYNC START/STOP
(see section **3** STYLE)
- REVOLVING BASS
(see section **3** STYLE)
- ARRANGER VELOCITY LEVEL
(see section **3** STYLE)
- ADVANCED ARRANGER
(see section **3** STYLE)
- FILL IN TO VARIATION
FILL IN TO ORIGINAL
FILL RITARDANDO
(see section **3** STYLE)
- BREAK MUTE
(see section **3** STYLE)
- INTRO/ENDING
(see section **3** STYLE)
- RESET/TAP TEMPO
(see section **3** STYLE)
- TEMPO CHANGE:
RITARDANDO/ACCE-
LERANDO
(see section **3** STYLE)
- OCTAVE DOWN/UP
(see section **2** TONE/KIT)

その他のリアルタイム・スイッチ

- シンク・スタート/ストップ
(**3**節 = スタイル参照)
- リボルビング・ベース
(**3**節 = スタイル参照)
- アレンジャー・ベロシティ・レベル
(**3**節 = スタイル参照)
- アドバンスト・アレンジャー
(**3**節 = スタイル参照)
- フィル・イン・トゥー・バリエーション
(**3**節 = スタイル参照)
- フィル・イン・トゥー・オリジナル
(**3**節 = スタイル参照)
- ブレーク・ミュート
(**3**節 = スタイル参照)
- イントロ/エンディング
(**3**節 = スタイル参照)
- リセット/タップ・テンポ
(**3**節 = スタイル参照)
- テンポ・チェンジ:
リタルダンド/アツチェランド
(**3**節 = スタイル参照)
- オクターブ・ダウン/アップ
(**2**節 = トーン/キット参照)

ALTRI CONTROLLI REAL TIME

- SYNC START/STOP
(vedi sezione **3** STYLE)
- REVOLVING BASS
(vedi sezione **3** STYLE)
- ARRANGER VELOCITY LEVEL
(vedi sezione **3** STYLE)
- ADVANCED ARRANGER
(vedi sezione **3** STYLE)
- FILL IN TO VARIATION
FILL IN TO ORIGINAL
FILL RITARDANDO
(vedi sezione **3** STYLE)
- BREAK MUTE
(vedi sezione **3** STYLE)
- INTRO/ENDING
(vedi sezione **3** STYLE)
- RESET/TAP TEMPO
(vedi sezione **3** STYLE)
- TEMPO CHANGE:
RITARDANDO/ACCELERANDO
(vedi sezione **3** STYLE)
- OCTAVE DOWN/UP
(vedi sezione **2** TONE/KIT)

TRANSPOSE

The Transpose feature lets you play in one key and hear the music in another key.

The possible pitches can be set as already explained (see section **9** PARAMETERS - TRANSPOSE).

キー・トランスポーズ機能

キー・トランスポーズを使えば、同じ鍵盤位置で、違った調を弾くことができます。設定可能なピッチは **9** 節 = パラメーターの“トランスポーズ”で説明しています。

TRASPOSIZIONE

La caratteristica della Trasposizione è quella di poter suonare in una chiave, ascoltando la musica in un'altra.

Le tonalità possibili possono essere impostate come spiegato nella sezione **9** PARAMETERS (TRANSPOSE).

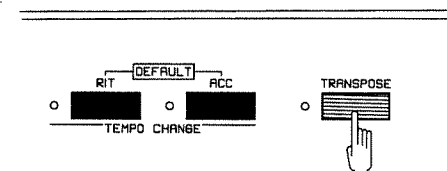

By switching On and Off the Transpose feature (Led ON and OFF) it is possible to switch quickly between Standard Pitch and the newly selected pitch.

The possible pitches and related pitch shift changes by semitones that are selectable are:

調を設定したあとで、**TRANSPOSE**を押してインジケータを点灯させると新しい調に、消すとスタンダード・ピッチにすばやく切り換えられます。

半音単位で設定できる調(ピッチ)に対応するトランスポーズ値は、次の中から選べます。

Disattivando e attivando la caratteristica di Trasposizione (Led ON e OFF) è possibile passare rapidamente dalla Tonalità standard alla tonalità appena selezionata.

Le tonalità possibili e gli spostamenti relativi di tonalità (semitoni) che possono essere selezionati sono:

C 0 shift (Standard Pitch)

C# - 11 shift	C# + 1 shift
D - 10 shift	D + 2 shift
Eb - 9 shift	Eb + 3 shift
E - 8 shift	E + 4 shift
F - 7 shift	F + 5 shift
F# - 6 shift	F# + 6 shift
G - 5 shift	G + 7 shift
Ab - 4 shift	Ab + 8 shift
A - 3 shift	A + 9 shift
Bb - 2 shift	Bb + 10 shift
B - 1 shift	B + 11 shift

C 0 シフト (スタンダード・ピッチ)

C# - 11 shift	C# + 1 shift
D - 10 shift	D + 2 shift
Eb - 9 shift	Eb + 3 shift
E - 8 shift	E + 4 shift
F - 7 shift	F + 5 shift
F# - 6 shift	F# + 6 shift
G - 5 shift	G + 7 shift
Ab - 4 shift	Ab + 8 shift
A - 3 shift	A + 9 shift
Bb - 2 shift	Bb + 10 shift
B - 1 shift	B + 11 shift

DO 0 (Tonalità Standard)

DO# - 11 semitoni	DO# + 1 semitono
RE - 10 semitoni	RE + 2 semitoni
Mib - 9 semitoni	Mib + 3 semitoni
MI - 8 semitoni	MI + 4 semitoni
FA - 7 semitoni	FA + 5 semitoni
FA# - 6 semitoni	FA# + 6 semitoni
SOL - 5 semitoni	SOL + 7 semitoni
LAB - 4 semitoni	LAB + 8 semitoni
LA - 3 semitoni	LA + 9 semitoni
SIb - 2 semitoni	SIb + 10 semitoni
SI - 1 semitono	SI + 11 semitoni

* TRANSPOSE range settings can be recorded into the USER PROGRAMS

* トランスポーズ値のセッティングはユーザー・プログラムに記録できます。

* Le posizioni di Trasposizione (TRANSPOSE) possono essere registrate negli USER PROGRAM.



ARRANGER LOOP

The Arranger Loop is a Real Time sequencer which allows a chord progression played with Arranger to be recorded in Real Time and played back repeatedly in Real Time without stopping the Style. What is recorded is only the chord progression so other features like Style select, Fill-In, Break Mute, melody etc., must be performed again on playback.

アレンジャー・ループ

アレンジャー・ループとはスタイル演奏中に使用できる、リアルタイム・シーケンサーで、弾きながら一連のコード進行を記憶してその場で繰り返し再生(ループ・プレイ)することができます。記憶できるのはコード進行のみです。スタイルの切り換え、フィル・イン、ブレイク・ミュート、メロディーなどの他の機能は記憶されないため、再生時にもう一度操作してください。

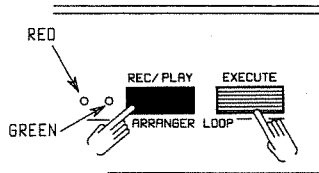

1. While playing the style, press REC/PLAY button (red Led starts to flash). Arranger Loop is now in ready condition for recording.
2. When you wish to start the recording press the Arranger Loop EXECUTE button. (Red Led of REC/PLAY button will light constantly).
3. When you wish to stop recording press REC/PLAY button once more. Red Led will now change to green and will flash. Arranger Loop is now in ready condition for loop play.
4. When you wish the Arranger Loop play to start, press EXECUTE button (Green Led lights constantly). Loop play will begin on the next downbeat. The Arranger Loop will play repeatedly till stopped.
- * If you wish to go direct from loop record to loop play, just press the EXECUTE button after recording. Again loop play will begin on the next downbeat.
5. To stop the Arranger Loop play, press the REC/PLAY button one more time (REC/PLAY green Led will be turned off).

1. スタイル演奏中に、**REC/PLAY**を押してください(赤いインジケーターが点滅します)。アレンジャー・ループはいつでも録音を始められる状態になります。
2. 録音を始める場所にさしかかったら**EXECUTE**を押します(押すとそれまで点滅していたインジケーターが点灯します)。
3. 録音を終えるには、もう一度**REC/PLAY**を押します。押すとインジケーターが緑になり、点滅します。アレンジャー・ループは、いつでもループ・プレイできる状態になります。
4. ループ・プレイを始める場所にさしかかったら、**EXECUTE**を押します(緑のインジケーターが点灯します)。ループ・プレイは次の小節の第1拍目からスタートします。アレンジャー・ループはストップの指示をするまで繰り返し演奏されます。
- * ループ・レコードからループ・プレイへ直接移るには、録音のあとで**EXECUTE**を押します。押すと次の小節の第1拍目からループ・プレイが演奏されます。
5. アレンジャーのループ・プレイを止めるには、もう一度**REC/PLAY**を押します(緑のインジケーターが消えます)。

ARRANGER LOOP

L'Arranger Loop è un sequencer Real Time che permette di registrare in tempo reale una progressione di accordi suonata con l'arrangiamento e poi di riprodurla in tempo reale senza interrompere lo Stile. Quello che viene veramente registrato è la progressione dell'accordo, così altre caratteristiche - selezione dello Stile, Fill-In, Break mute, melodia, ecc., devono essere attuate di nuovo durante l'esecuzione.

1. Mentre lo stile è in esecuzione, premere il pulsante REC/PLAY (il Led rosso di REC inizia a lampeggiare). L'Arranger Loop è ora pronto per registrare.
2. Quando si desidera iniziare la registrazione premere il pulsante dell'Arranger Loop EXECUTE. La registrazione si avvierà all'inizio di battuta successivo e il Led rosso di REC sarà illuminato permanentemente. (Le note di un accordo vanno premute in questo momento).
3. Quando si desidera interrompere la registrazione, premere il pulsante REC/PLAY ancora una volta. Il Led rosso di REC si spegnerà e il Led verde di PLAY inizierà a lampeggiare. L'Arranger Loop è ora pronto per l'esecuzione del Loop.
4. Quando si desidera iniziare l'esecuzione dell'Arranger Loop, premere il pulsante EXECUTE. L'esecuzione del Loop inizierà al prossimo quarto e il Led verde di PLAY è illuminato permanentemente. L'Arranger Loop continuerà a suonare fino a quando non viene interrotto.
- * Se si desidera passare direttamente dalla registrazione all'esecuzione del Loop, premere il pulsante EXECUTE dopo aver registrato. Come prima, l'esecuzione del Loop inizierà al successivo primo quarto.
5. Per interrompere l'esecuzione dell'Arranger Loop, premere il pulsante REC/PLAY ancora una volta (il Led verde di PLAY si spegnerà).

- * The Arranger Loop can record up to approx. 32 measures.
 - * The last sequence recorded in the Arranger Loop can be played back again and again even after the Style has been stopped or even if the E-70 has been switched off and on. Just press REC/PLAY button twice (green Led flashing), press EXECUTE button and then START/STOP button.
 - * ARRANGER Loop recording and play can be performed while the style is playing or stopped. To record loop immediately when style is started press REC/PLAY button (REC red Led begins to flash), press EXECUTE button (REC red Led will light constantly). The notes of the chord must be held down at this moment.
 - * To stop the Loop recording, simply press the START/STOP button.
- or —
- * Press REC/PLAY button (REC red Led will be turned Off and the PLAY green Led will start to flash).
 - * To play loop immediately before the style is started, press REC/PLAY button until the PLAY green Led starts to flash, press EXECUTE button, then press START/STOP.
 - * After recording an Arranger Loop sequence, if you do not wish to replay the loop immediately, turn off the Arranger Loop by pressing the REC/PLAY button one more time.
 - * If the Recording is stopped in the middle of a measure, the REC red Led will be turned off. However, on play of that particular Loop, the whole of that measure will be played.
 - * If the Style is stopped during recording, the REC Led will be turned off. However, in playing that particular Loop, the whole of that measure when the Style was stopped will be played.
 - * The Arranger Loop EXECUTE procedure can be carried out by the optional footswitch, (See FOOTSWITCH ASSIGN in section **9** PARAMETERS).

*アレンジャー・ループは約32小節まで録音できます。

*スタイル演奏を終えても、たとえ本体の電源を切っても、アレンジャー・ループの演奏データは内容を変えない限り次の操作で何度も繰り返し再生できます。**REC/PLAY**を2度押してから(緑のインジケーターが点滅します)、**EXECUTE**を押し、**START/STOP**を押します。

*アレンジャー・ループの録音と再生は、スタイル演奏をしている、いないにかかわらず行なえます。スタイル演奏と同時にループ録音を始めるには、**REC/PLAY**を押してから(RECインジケーターが点滅します)、**EXECUTE**を押します(RECインジケーターが点灯が変わります)。このときコード音は押えたままにしてください。

*ループ・レコーディングを止めるときは、**START/STOP**を押してください。

または

***REC/PLAY**を押してください(RECの赤いインジケーターが消え、PLAYの緑のインジケーターが点滅します)。

*スタイルをスタートして直ちにループ・プレイを演奏するためには、まず、PLAYの緑のインジケーターが点滅するまで**REC/PLAY**を押し、**EXECUTE**を押してから、**START/STOP**を押します。

*アレンジャー・ループのレコーディングが終わったあとすぐに再生しない場合は、**REC/PLAY**をもう1度押してアレンジャー・ループを止めてください。

*小節の途中でループ・レコーディングを止めた場合、RECの赤いインジケーターは消えます。けれどもループ再生は、小節の最後まで完全に演奏されます。

*ループ録音途中でスタイル演奏がストップすると、RECインジケーターが消えてその場で録音がストップします。しかし、ループを再生するときには、スタイル演奏が途中でストップした小節も1つの完全な小節になって演奏されます。

*アレンジャー・ループの**EXECUTE**のオン/オフの切り替えは、別売のフット・スイッチを使って足元で操作できます(9節=パラメーターの“フット・スイッチ”参照)。

* L'Arranger Loop può registrare fino a 32 misure circa.

* L'ultima sequenza registrata nell'Arranger Loop può essere sempre eseguita anche se lo Stile è stato interrotto o se l'E-70 viene spento e poi riacceso. Premere il pulsante fino a quando il Led verde del pulsante PLAY inizia a lampeggiare e poi premere il pulsante EXECUTE, quindi il tasto START/STOP.

* Le funzioni di registrazione ed esecuzione dell'Arranger Loop possono essere effettuate sia mentre lo stile è in esecuzione che quando è interrotto. Per registrare il loop immediatamente dopo l'inizio dello stile, premere il pulsante REC/PLAY (il Led rosso di REC inizia a lampeggiare) premere il pulsante EXECUTE (il Led rosso di REC sarà acceso permanentemente). Le note di un accordo devono essere premute in questo momento.

Per interrompere la registrazione del Loop, premere il pulsante START/STOP

— oppure —

* Premere il pulsante REC/PLAY (il Led rosso di REC si spegnerà e il Led verde di PLAY inizierà a lampeggiare).

* Per eseguire il loop subito prima dell'inizio dello stile, premere il pulsante REC/PLAY fino a quando il Led verde di PLAY inizia a lampeggiare, poi premere EXECUTE, quindi premere START/STOP.

* Se non si desidera riascoltare il loop immediatamente dopo aver registrato una sequenza dell'arranger loop, basta disattivare l'Arranger Loop premendo il pulsante REC/PLAY ancora una volta.

* Se la registrazione viene interrotta a metà battuta, il Led rosso di REC si spegnerà. In una successiva esecuzione di questo loop particolare, sarà comunque completata l'intera misura.

* Se lo stile viene interrotto durante la registrazione del loop, il Led rosso di REC si spegnerà. Nell'esecuzione di questo loop particolare, verrà completata l'intera misura in cui lo stile era stato interrotto.

* La procedura di EXECUTE può essere eseguita dal pedale opzionale. (vedere FUNZIONI TRAMITE PEDALE nella sezione **9** PARAMETERS).

The Sound Effects can also be played from the 8 Sound Effect 'pads' (buttons) a-h in the SOUND EFFECTS section. The Sound Effects printed on the pads are the sounds preset from the factory. However, any of the 37 Sound Effects played from the keyboard can be assigned to any of the 8 pads.

サウンド・エフェクトは、サウンド・エフェクト・セクションの8個のサウンド・エフェクト・パッド(ボタン [a-h])を押しても得られます。各パッドの上には工場出荷時に設定されたサウンド・エフェクト名が書かれています。しかし、キーボード上の37のサウンド・エフェクトから好きなものを8個までパッド上に自由に設定できます。

Gli effetti sonori possono anche essere suonati da 8 'pad' di Effetti Sonori da 'a' a 'h' nella sezione SOUND EFFECTS. Gli effetti sonori impressi nei 'pad' sono i suoni preregistrati dalla casa costruttrice. In ogni caso, ognuno dei 37 Effetti Sonori suonati dalla tastiera può essere assegnato ad uno degli 8 'pad'.



To assign a particular Sound Effect from the keyboard to the pads, press the key which contains the desired Sound Effect and while holding the key, press any one of the 8 pads (a-h) you wish to assign the Effect to. Now when that particular pad is played, the factory set Effect will now be cancelled and the newly assigned Effect will be heard.

- * The assigning of Sound Effects from the keys to the pads can be carried out again and again. However, turning the instrument off will erase any assignment you have made. If you wish these can be recorded into the User Programs.
- * Unlike the keys, pads cannot be played dynamically, pressing a pad will give the full volume of that effect.
- * The Sound Effects played from the pads can be held by the same procedure as the keys by pressing the HOLD button while pressing a pad.
- * The Sound Effects are made up of the following sounds:
 - Continuous sound (Sustained sounds - Rain, Stream, etc.)
 - Interrupted sound (Rhythmic sounds - Footsteps, Gun shot, etc.)

The interrupted sounds can be synchronized to the Style tempo. Raising the tempo will increase the speed of certain effects or how often the effect is played. The tempo synchronization is ON when the E-70 is turned on. To turn OFF the Style sync see SOUND EFFECTS Style Sync in section 9 PARAMETERS.

キーボードのサウンド・エフェクトをパッドに設定するには、好きな鍵盤を押さえながら8個 [a-h] の中で新たにサウンド・エフェクトを設定するパッドを押します。以降そのパッドを押すと、工場出荷時に設定された音はキャンセルされ、新しく設定したサウンド・エフェクト音を聞くことができます。

*鍵盤のサウンド・エフェクト音からパッドに設定する操作は、何度でもできます。しかし、本体の電源を切ると、それまでのパッドの設定はすべて消えてしまいます。もし、パッドの設定を電源を切った後も本体に記憶させる場合は、ユーザー・プログラムに書き込んでおきましょう。

*パッドは鍵盤のように強弱をつけられません。パッドを押すと、そのエフェクト音の一番大きな音量で鳴ります。

*鍵盤と同じように、パッドを押さえている間に [HOLD] を押すと、指を離しても音を継続させることができます。

*サウンド・エフェクトには、次のような音が含まれています。

- 持続音 (押さえている間、音が鳴り続ける一雨、せせらぎ、など)
- 割り込み音 (リズム的な音一足音、ガン・ショットなど)

割り込み音は、スタイルのテンポに同期して鳴ります。テンポを速くすると、音の鳴るスピードや回数も増えます。テンポの同期は、電源を入れた時には常にオンですが、オフにするには [9] 節 = パラメーターの "サウンド・エフェクトのスタイル・シークの設定" をご覧ください。

Per assegnare un certo Effetto Sonoro dalla tastiera ai 'pad', premere il tasto che indica l'effetto sonoro desiderato e mentre si mantiene il tasto, premere il 'pad' (uno qualunque degli 8: a - h) al quale si desidera assegnare l'effetto. Suonando quel 'pad' particolare, verrà cancellato l'effetto introdotto dalla casa costruttrice e si ascolterà l'effetto ora assegnatogli.

- * L'assegnazione degli Effetti sonori dai tasti ai 'pad' può essere effettuata nuovamente. In ogni modo, spegnendo lo strumento si cancellerà ogni assegnazione fatta ai 'pad'. Se si desidera salvare una assegnazione fatta, è necessario registrarla nei Programmi per l'Utente (USER PROGRAM).
- * A differenza dei tasti, i 'pad' non possono essere suonati dinamicamente: premendo un 'pad' si otterrà il volume massimo di quell'effetto.
- * Gli Effetti Sonori suonati dai 'pad' possono essere mantenuti seguendo la stessa procedura dei tasti, cioè premendo il pulsante HOLD mentre si preme un 'pad'.
- * Gli Effetti Sonori sono formati dai seguenti suoni:
 - Suono continuo (Suoni Prolungati - Pioggia, Ruscello, ecc.)
 - Suono discontinuo (Suoni Ritmici - Passi, colpo di pistola, ecc.)

I suoni discontinui possono essere sincronizzati al tempo dello Stile. Aumentando il tempo, aumenterà la velocità o la frequenza di esecuzione di alcuni effetti. La sincronizzazione del tempo è ON quando l'E-70 è acceso. Per eliminare la sincronizzazione dello stile vedere Sincronizzazione dello Stile degli EFFETTI SONORI nella sezione 9 PARAMETERS.

EDIT

5 FUNCTION KEYS are located underneath the Display. They have different functions depending on the section being used.

When in Master section, they are used to select the parts in order to enable the tone changing of the part selected.

The selectable parts are:

Manual Drum Kit:	Function Key 1
Manual Bass:	Function Key 2
Lower:	Function Key 3
Upper 2:	Function Key 4
Upper 1:	Function Key 5

EXIT and MENU buttons are used respectively:

- Exit is used to leave a section
- Menu is used to enter the Menu section

When in Menu section, the 5 Function keys are used for the editing operations, and have the following functions:

Function Key 1:
(left) "◀" Cursor tab

Function Key 2:
(right) "▶" Cursor tab

Function Key 3: - /Off Value

Function Key 4: + /On Value

Function Key 5: Enter

エディット機能

ディスプレイの下に5つのファンクション・キーがあります。これらのキーは、その時選ばれているセクションによって異なった働きをします。

基本セクションでは、パートで選択されている音を変えるためにパートを選ぶときに使います。

選べるパートは次のとおりです。

マニュアル・ドラム・キット:	Fキー 1
マニュアル・ベース:	Fキー 2
ロー:	Fキー 3
アッパー 2:	Fキー 4
アッパー 1:	Fキー 5

EXITとMENUはそれぞれ次のように使います。

- EXITはセクションから抜けるときに使います。
- MENUはメニュー・セクションにはいるときに使います。

メニュー・セクションでは、5つのファンクション・キーはエディット操作に使われます。以下のような機能を持っています。

Fキー 1: "◀"(左)カーソル・キー
Fキー 2: "▶"(右)カーソル・キー
Fキー 3: - /Off・バリュー・キー
Fキー 4: + /On・バリュー・キー
Fキー 5: エンター・キー

EDIT

Sul bordo inferiore del Display sono presenti 5 Tasti Funzione (Function Key) che assumono significati diversi a seconda dell'ambiente corrente.

Nell'Ambiente Master assumono la funzione di selezione delle parti in modo da permettere il cambio di timbro per la parte selezionata.

Le parti selezionabili sono:

Manual Drum Kit:	Function Key 1
Manual Bass:	Function Key 2
Lower:	Function Key 3
Upper 2:	Function Key 4
Upper 1:	Function Key 5

I tastini EXIT e MENU sono invece utilizzati rispettivamente:

- Exit per abbandonare un ambiente
- Menù per entrare nell'ambiente Menù

Nell'Ambiente Menù i 5 tasti funzione (Function Key) vengono utilizzati per le operazioni di editing, a tale scopo assumono le seguenti funzioni:

Function Key 1: Corsore a sinistra "◀"
Function Key 2: Corsore a destra "▶"
Function Key 3: Valore - / Off
Function Key 4: Valore + / On
Function Key 5: Enter

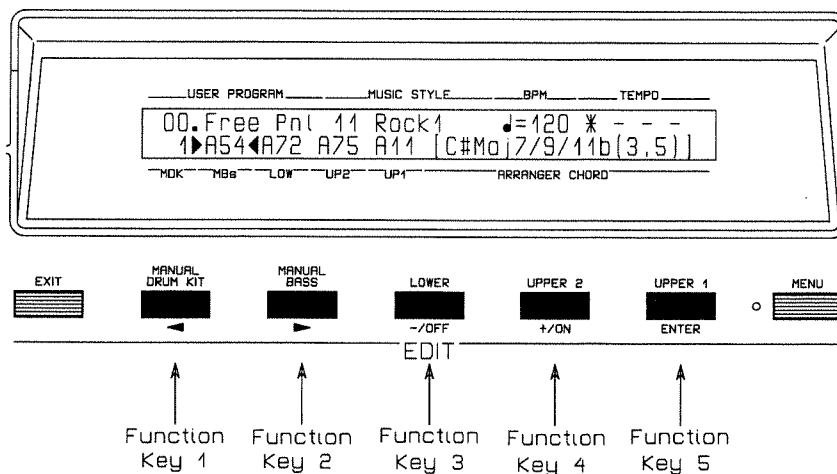

DISPLAY INDICATORS

When in MENU section, every display in each section is featured by indicators (▷, ◁) on the bottom right and left parts respectively. These indicators provide information about the existence of preceding or successive displays.

The presence of a single indicator on the bottom right of the display, means that the current display is the first one of the section and that other displays are present in this section.

ディスプレイ・インジケータ

メニュー・セクションでは、各セクションで、どの画面が表示されているのかをそれぞれ右下と左下のインジケータ(◁、▷)で確認することができます。この2つのインジケータは前後にはかの画面があることを表しています。

ディスプレイの右下にインジケータが1つ出ているときは、その画面がセクションの一番最初の画面で、そのセクションに他の画面があることを意味しています。

INDICATORI DI VIDEATA

In ogni videata di ogni sezione, in ambiente MENU, sono presenti due indicatori (◁, ▷) rispettivamente in basso a destra e in basso a sinistra, che avvertono della presenza di videate precedenti o successive.

La presenza quindi di un solo indicatore in basso a destra indica che la videata corrente è la prima della sezione e che nella sezione sono presenti altre videate.

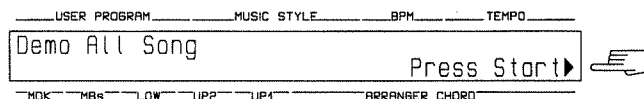

An indicator on the bottom left side shows that the current display is the last of that section and other displays are existing but preceding the current one.

左下にインジケータが1つ出ているときは、その画面がセクションの一番最後の画面で、他の画面がその画面より前にあることを示しています。

Un indicatore in basso a sinistra indica che la videata corrente è l'ultima della sezione ed esistono altre videate prima della corrente.

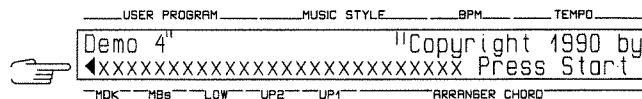

The presence of both indicators means that there are other displays preceding and following the current one.

両方にインジケータが出ているときは、現在表示されている画面の前にも後ろにもほかの画面があります。

La presenza di tutti e due gli indicatori rivela che la videata corrente ha videate precedenti e successive.

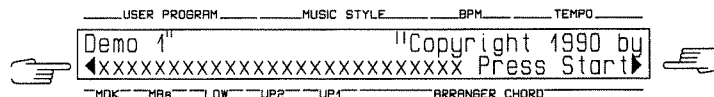

EDIT-MENU SECTION

エディット-メニュー・セクション

AMBIENTE EDIT-MENU

Press the MENU button to proceed to Functions Menu from Master section.

基本画面からメニュー機能へ進むときは **MENU** を押します。

Dall'Ambiente Master premendo il tasto MENU si accede al Menù delle Funzioni:

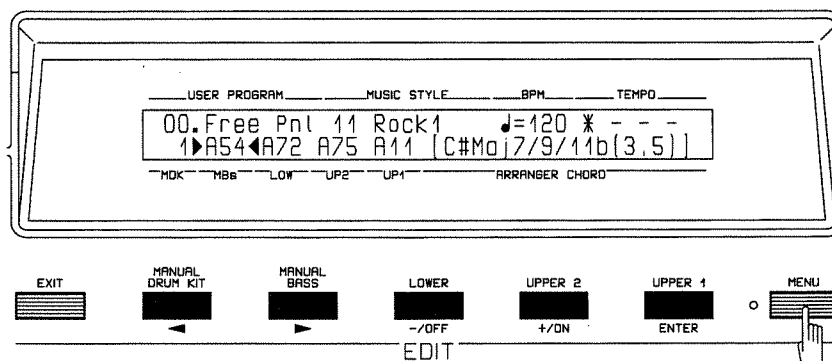

MENU Display:

メニュー画面は次のようになります。

Visualizzando la videata MENU

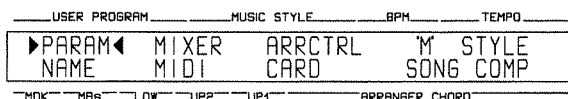

When this display is showing, pressing the EXIT button will cause the MASTER DISPLAY to return.

The Master display can also be recalled by pressing the MENU button one more time.

この画面が出ているときに **EXIT** を押すと、基本画面に戻ります。
MENU をもう一度押すことでも、基本画面に戻ります。

La pressione del tastino "EXIT", da questa videata provoca il ritorno alla videata "MASTER DISPLAY".

Si può tornare alla Master Display anche premendo nuovamente il tastino "MENU".

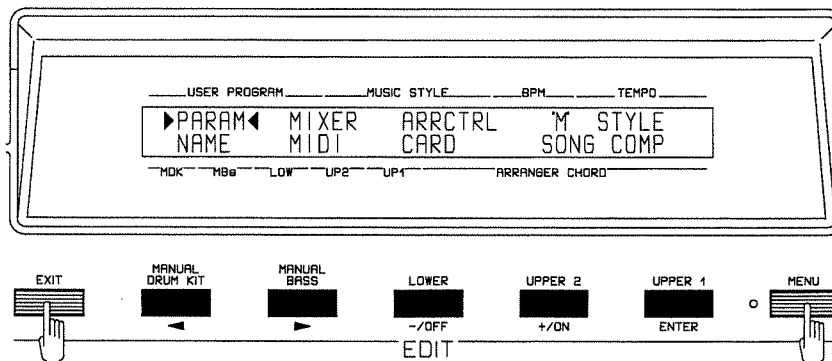

To select any section, simply rotate the TEMPO/DATA Dial or use one of the Cursor shift function keys (Fkey 1 or Fkey 2).

The selected section will be marked by the two indicators (> MIDI <).

テンポ/データ・ダイヤルを回すか、あるいはカーソル・シフト・ファンクション・キー (Fキー1) または (Fキー2) を使うと、セクションが選べます。

選ばれたセクションの両側にインジケータが表示されます (例えば ▶ MIDI ◀ のように)。

Per selezionare una delle sezioni basterà ruotare il TEMPO/DATA Dial o usare uno dei Function Key di spostamento cursore (Fkey 1 o Fkey 2). La sezione selezionata sarà marcata dai due indicatori (> MIDI <).

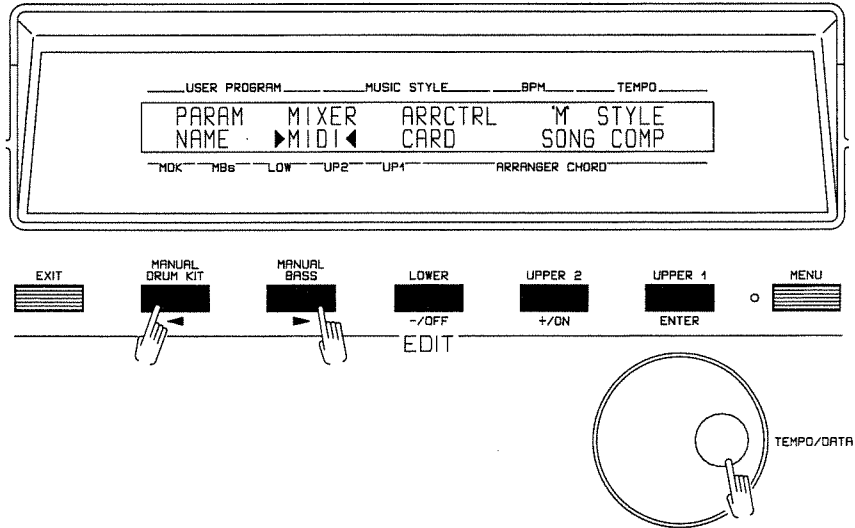

The selection made will be confirmed by pressing the ENTER button (Fkey 5) and the first display relative to the section selected appears.

ENTER (Fキー5) を押して、選んだセクションを確認します。選ばれたセクションの最初の画面が表示されます。

Premendo il tastino ENTER (Fkey 5) la scelta sarà confermata e verrà visualizzata la prima videata relativa alla sezione selezionata.

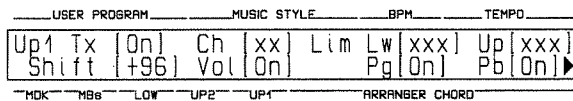
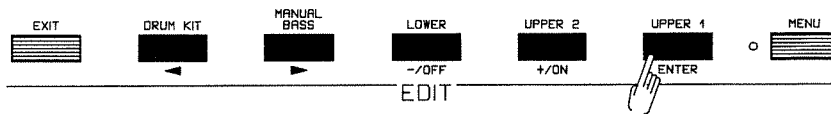

When in this condition, all the displays can be visualized by rotating the TEMPO/DATA Dial or pressing the Fkey 1 function key, which in this case is assigned to "previous page" function, and FKey 2 function key, which is assigned to "next page" function.

この状態でテンポ/データ・ダイヤルを回すか[Fキー-1]、[Fキー-2]を押すと、このセクションの全ての画面を見ることができます。このとき、[Fキー-1]を押すと前のページに、[Fキー-2]を押すと次のページに進むことができます。

In questa situazione è possibile scorrere tutte le videate della sezione semplicemente ruotando il TEMPO/DATA Dial o premendo i tasti funzione Fkey 1 in questo caso assegnato alla funzione "Pagina precedente" e Fkey 2 assegnato alla funzione "Pagina successiva".

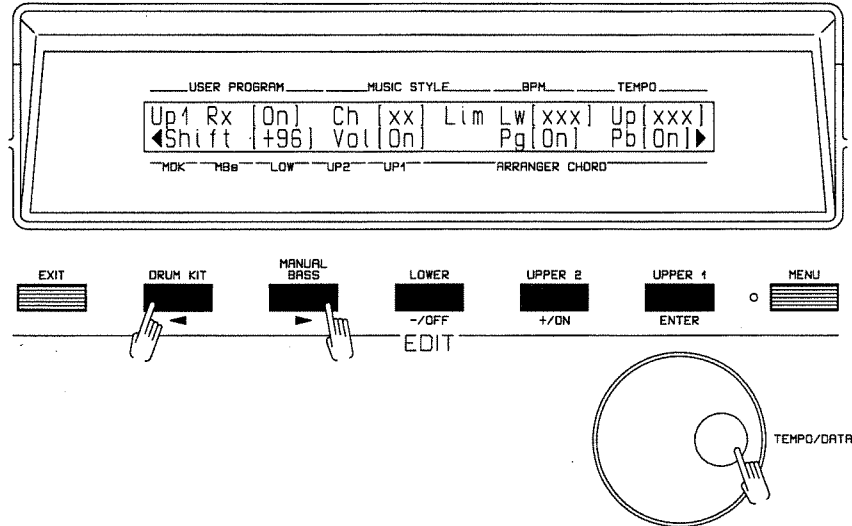

When the last display of the section has been visualized, even if the Fkey 2 is pressed or the TEMPO/DATA Dial is rotated clockwise will not cause other display rollings.

The same will occur pressing the Fkey 1 button or rotating the TEMPO/DATA Dial counterclockwise when the first page of the section has already been reached.

そのセクションの最後の画面が表示されているときに、[Fキー-2]を押すか、テンポ/データ・ダイヤルを右に回しても、画面は変わりません。同様に、セクションの最初の画面が表示されているときに、[Fキー-1]を押すか、テンポ/データ・ダイヤルを左に回しても、画面は変わりません。

Una volta arrivati all'ultima videata della sezione, ulteriori pressioni del tastino Fkey 2 o ulteriore rotazione del TEMPO/DATA Dial in senso orario, non daranno luogo ad altri scorrimenti.

Analogamente accadrà per la pressione del tasto Fkey 1 o per la rotazione in senso antiorario del TEMPO/DATA Dial in posizione di prima pagina della sezione.

CHANGING THE PARAMETERS

Once the page containing the parameter to be changed is visualized pressing the "ENTER" button the first parameter of the display will begin to flash, showing that it is in editable condition.

パラメーターの変更

設定を変更したパラメーターのある画面が表示されているときに[ENTER]を押すと、画面の最初のパラメーターが点滅を始め、エディットできる状態になったことを表します。

MODIFICA DEI PARAMETRI

Una volta visualizzata la pagina che contiene il parametro da variare, premendo il tasto "ENTER", il primo parametro della videata inizierà a lampeggiare per indicare che è editabile.

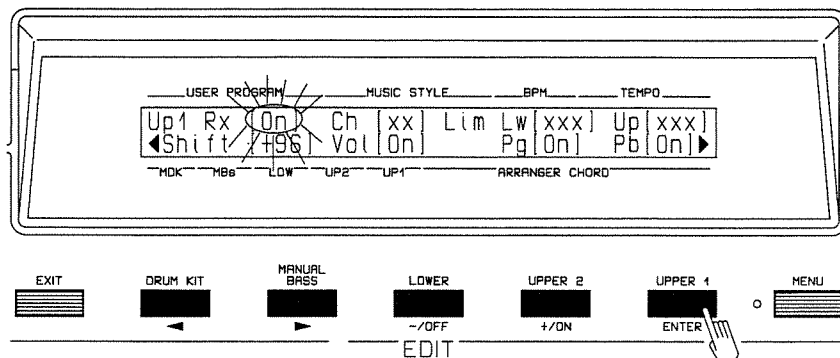

In this condition, Fkey 3 and Fkey 4 will have the functions of Decrease/Off (-/Off) and Increase/On (+/On) the flashing value; likewise the TEMPO/DATA Dial will have the same function, with increments of one unit for each click.

このとき、**Fキー3**は点滅している値を減らしたりオフにする働きがあり、**Fキー4**は増やしたりオンにする働きがあります。また、テンポ/データ・ダイヤルを1クリック回すごとに値が1ずつ増加します。

In questa situazione i tasti di funzione Fkey 3 e Fkey 4 assumeranno le funzioni di Decremento/Off (-/Off) e Incremento/On (+/On) del valore lampeggiante. Stessa funzione verrà assunta dal TEMPO/DATA Dial con incrementi di una unità per ogni scatto.

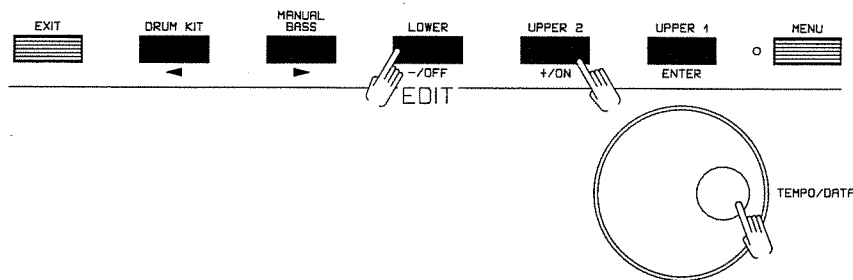

While changing the parameter value, the field will stop flashing, thus allowing a better reading of the values.

When the variation has been made, the field will start flashing again.

パラメーターの変更中は値が見やすいように点滅が止まります。変更が終わると、また点滅を始めます。

Durante la variazione del valore del parametro il campo smetterà di lampeggiare per permettere una migliore leggibilità dei valori in esso contenuti. Terminata la variazione il campo tornerà a lampeggiare.

In this context, the Fkey 1 and Fkey 2 buttons will select the editable field; pressing the Fkey 2 button (next field), the successive field of that display will begin to flash, and can be edited by means of Fkey 3 and Fkey 4 buttons or by the TEMPO/DATA Dial; the previous field will now stop flashing.

このとき、**Fキー1**と**Fキー2**でエディットするパラメーターを選びます。**Fキー2**を押すと、画面の次のパラメーターが点滅を始めます。**Fキー3**または**Fキー4**を使うか、テンポ/データ・ダイヤルで値をエディットできます。前に選んでいたパラメーターは点滅が止まります。

I tasti Fkey 1 e Fkey 2 assumeranno invece in questo contesto le funzioni di selezione del campo editabile, quindi premendo il tasto Fkey 2 (Campo successivo), il lampeggio si sposterà al successivo campo della stessa videata che quindi potrà essere editato tramite i tasti Fkey 3 e Fkey 4 o tramite il TEMPO/DATA Dial; il campo dal quale si proveniva smetterà di lampeggiare.

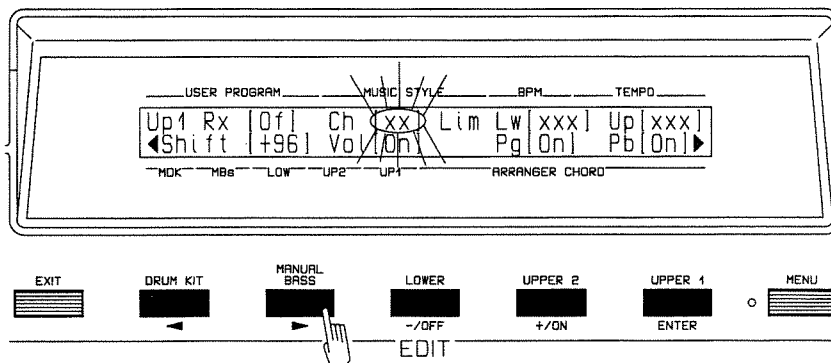

When the last field of a display (which is not the last one of the series) is flashing, pressing the Fkey 2 button (next field) the next display of the section will be visualized, showing its first field flashing (edit condition).

画面の最後のパラメーターが点滅しているときに**Fキー2**を押すと、次の画面に進み、その一番最初のパラメーターが点滅します(エディットできる状態です)。

Se, avendo evidenziato l'ultimo campo di una videata che non sia l'ultima della sezione, premiamo il tasto Fkey 2 (Campo successivo), verrà visualizzata la successiva videata della sezione con il primo campo lampeggiante (editabile).

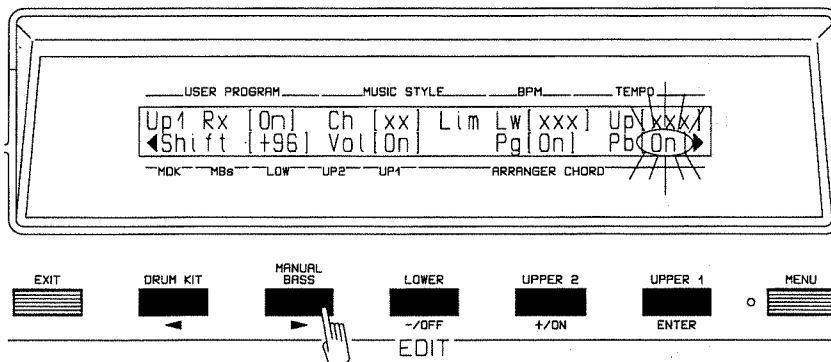

If the first field of a display (except for the first display of a section) is flashing, pressing the Fkey 3 button (previous field) will cause the previous display to be shown, with the last field flashing (edit condition).

画面の最初のパラメーターが点滅しているときに(セクションの一番最初の画面を除く)**Fキー1**を押すと、前の画面に戻り、最後のパラメーターが点滅します(エディットできる状態です)。

Avendo invece evidenziato il primo campo di una videata che non sia la prima di una sezione, la pressione del tasto Fkey 3 (Campo precedente) provocherà la visualizzazione della precedente videata con l'ultimo campo lampeggiante (editabile).

PARAMETERS

In this section all general parameters can be set.

When in MENU display, select the PARAM section by pressing the cursor tabs or rotating the TEMPO DATA Dial.

Press ENTER button to confirm the selection.

パラメーター

このセクションで、全てのパラメーターを設定することができます。

メニュー画面で、カーソル・キーを押すか、テンポ/データ・ダイヤルを回してパラメーター・セクションを選びます。

ENTERを押して選択を確定します。

PARAMETERS

Nella sezione Parameters è possibile impostare tutti i parametri di tipo generale.

Dalla videata MENU tramite la pressione dei tasti a cursore o tramite la rotazione del TEMPO/DATA Dial selezionare la sezione PARAM.

Premere il tastino ENTER per confermare la selezione.

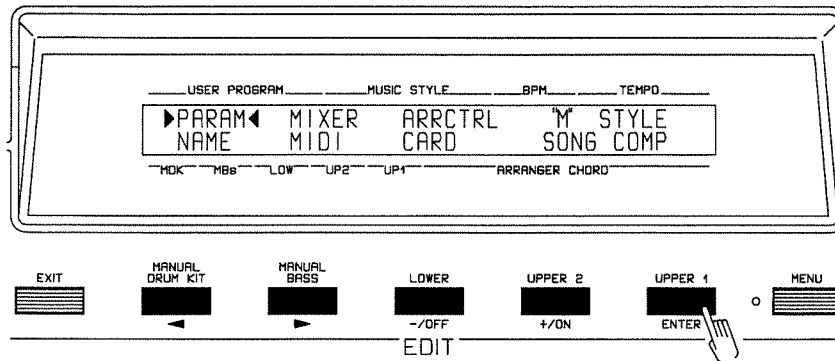

The first display of MENU section will be visualized.

Select the display containing the parameter to be changed by rotating the TEMPO/DATA Dial or pressing cursor tabs.

The new parameters can be recorded into your User Programs or saved on external Card.

メニュー・セクションの最初の画面が表示されます。

テンポ/データ・ダイヤルを回すか、カーソル・キーを押して変更したいパラメーターのある画面を選びます。

新しいパラメーターはユーザー・プログラムに記録したり、メモリー・カードに保存することができます。

Verrà visualizzata la prima delle videate della sezione MENU.

Tramite la rotazione del TEMPO/DATA Dial o con la pressione dei tasti a cursore, selezionare la videata che contiene il parametro da variare.

I nuovi parametri possono essere registrati nei vostri User Programs o salvati su Card.

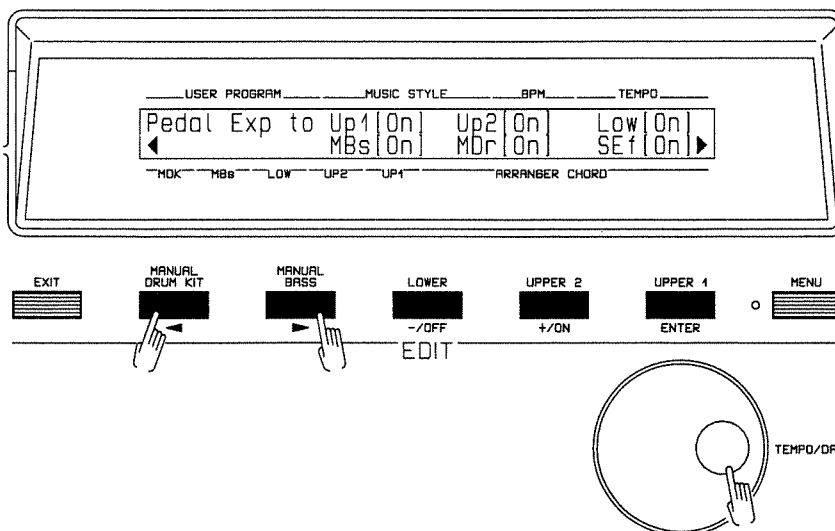

After selecting the page containing the parameter to be changed press ENTER button and the first field of the display will begin to flash.

変更するパラメーターのある画面を選んでから[ENTER]を押すと、画面の最初のパラメーターが点滅を始めます。

Una volta scelta la pagina che contiene il parametro da variare premere il tasto ENTER, il primo campo della videata inizierà a lampeggiare.

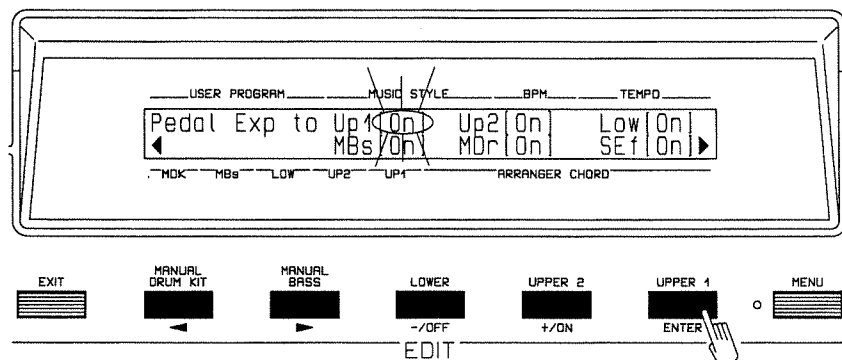

The value of the parameter selected can now be changed rotating the TEMPO/DATA Dial or pressing the Increase/Decrease tabs.

Following is a list of functions and related values of the various parameters contained in the PARAM section displays.

選んだパラメーター値は、テンポ/データ・ダイヤルを回すか、バリュー・キー (Fキー3とFキー4) を押して変更できます。パラメーター・セクションの画面に含まれるパラメーターの機能と設定値を以下に説明します。

Ruotando il TEMPO/DATA Dial o premendo i tasti Incremento/Decremento, sarà possibile variare il valore del parametro selezionato.

Di seguito vengono descritti i significati dei singoli parametri contenuti nelle videate della sezione PARAM e i relativi valori ammessi per ognuno di essi:

Memory Protect

This parameter shows the Internal Memory Protection condition of the instrument, which memorizes songs into Sequencer, memorizes User Programs, enables Song Loading procedures from Card and dump receiving from external device.

It can take ON or OFF values.

When turning off the instrument, it will be always reset to "On" condition.

メモリー・プロテクト

本体の内部メモリー・プロテクトのオン/オフを設定します。内部メモリーは、ソングをシーケンサーに記録したり、ユーザー・プログラムを記録します。また、カードからソングを読み込んだり、外部機器からダンプ情報を受けることもできます。本体の電源を切ると、設定は常に"オン"に戻ります。

Memory protect (Protezione memoria):

Parametro che indica lo stato di protezione della memoria interna della macchina dedicata alla memorizzazione delle "Song" nel Sequencer, alla memorizzazione degli User Program, al Load from Card delle Song e al "dump" da dispositivo esterno.

Può assumere valore "On" o "Off"

Allo spegnimento della macchina il suo valore viene sempre riportato a "On"

9

Keyboard Split

This parameter sets the split point between UPPER and LOWER, or ARRANGER or M BASS.

The value range is from C3 to C#5. The split value setting can be achieved also by pressing the corresponding key on the keyboard.

キーボード・スプリット

アッパーとロウアーの間、アレンジャーとマニュアル・ベースの間のスプリット・ポイントを設定します。設定できる範囲はC3からC#5です。スプリット・ポイントは、対応する鍵盤のキーを押すことでも設定できます。

Keyboard Split (Divisione della tastiera):

Questo parametro imposta il punto di "split" tra le sezioni UPPER e LOWER o ARRANGER o M BASS.

Può assumere valori tra C3 e C#5. L'impostazione del valore di "split" può avvenire anche tramite la pressione del relativo tasto sulla tastiera.

Master Tune:

This parameter sets the general pitch of the instrument.

The possible value range is from 415.3 to 466.2.

マスター・チューン

E-70 全体のピッチを設定します。設定範囲は415.3-466.2です。

Master Tune (Intonazione principale):

Questo parametro imposta l'intonazione totale dello strumento.

I Valori ammessi vanno da 415.3 a 466.2.

Resume Factory User Programm 00

When the display is showing, pressing the WRITE button will cause the standard values (User Program 00) of all the parameters recordable into the User Programs to be restored.

Keyboard Scaling

This parameter allows the pitch of each note of the musical scale to be altered. The values it can take on are from -64 to +63 cents.

KEYBOARD SCALING

The E-70 allows you to play every kind of music: classical, modern, baroque, oriental music. Keyboard scaling is a function which allows the pitch of every note played on UPPER 1 and UPPER 2 parts to be altered, thus creating the atmosphere of those particular kind of music. In modern times, music is mainly written according to the well tempered scale (equal scale), in which all semitones are arranged at equal intervals in order of pitch (100 cents). On the contrary oriental musical cultures generally make use of different tunings. By using the KEYBOARD SCALING feature, the typical and particular sounds of these musical cultures can be reproduced, altering each degree of the well tempered scale of a value which range is from -64 to +63 cents (50 cents = a quarter of a tone).

The selection of the note whose pitch is to be changed, can be made by rotating the Dial or even by pressing the note itself on the keyboard. The display will show the note being pressed. Pressing the "▷" cursor or ENTER tabs, will select (flashing condition) the field related to the pitch. Rotating the Dial, the pitch of the note selected can be altered of -64/+63 cents. All the alterations made in the way described above are valid for all octaves.

ファクトリー・ユーザー・プログラム 00の再開

画面が表示されているときに **WRITE** を押すと、全てのパラメーターの標準値(ユーザー・プログラム00)を、元に戻ったユーザー・プログラムに記録できるようになります。

キーボード・スケーリング

ノート・ナンバー(鍵盤の位置)と実際に発音するピッチを1音ずつ設定します。設定範囲は-64から63です。

キーボード・スケーリング

E-70は、クラシック、モダン、バロック、オリエントなどあらゆる種類の音楽を演奏することができます。キーボード・スケーリングは、アッパー1とアッパー2で演奏される各鍵に対応するピッチの変化を1つずつ設定することで、さまざまな音楽の持つ雰囲気を実に再現します。現代では、楽譜は主に平均律に従って書かれます。平均律では、各半音が等間隔(100セント)で並んでいます。逆に、オリエント音楽文化では、一般的に異なるチューニングが使われており、音階が非等間隔に並んでいます。キーボード・スケーリングを使うと、各鍵の平均律の度数を変化させることで、これらの音楽の典型的で特定のサウンドを再現することができます。設定範囲は-64から+63セント(50セントが1/4音)です。ピッチを変更する音の選択は、テンポ/データ・ダイヤルを回すか、キーボードでその音を押して行ないます。ディスプレイには、押した音が表示されます。▶か **ENTER** を押してピッチの部分(点滅している状態)を選びます。テンポ/データ・ダイヤルを回すと、選んだ音のピッチが-64から+63まで変更できます。上に述べたような方法で行なった変更は、全てのオクターブで有効です。

Resume Factory User Program 00

Da questa videata, premendo il tasto WRITE verranno ripristinati i valori standard (USER PROGRAM 00) per tutti i parametri registrabili negli USER PROGRAM.

Keyboard Scaling

Parametro che permette di alterare l'intonazione dei singoli gradi della scala musicale. I valori selezionabili vanno da -64 a +63 cents.

KEYBOARD SCALING

Il vostro E-70 vi permette di suonare musica di ogni genere: musica classica, barocca, moderna, musica orientale ecc. con l'intonazione più appropriate per ognuno di questi generi musicale. La funzione di KEYBOARD SCALING permette di variare l'intonazione di ogni singola nota suonata sulle parti UPPER 1 e UPPER 2 e ricreare così le atmosfere legate a generi musicali particolari. In tempi moderni, la maggior parte della musica è scritta tenendo conto della scala ben temperata, nella quale i semitoni hanno tra loro una uguale distanza (100 cents). In culture musicali di tipo orientale, invece, altre forme di intonazione sono solitamente usate. Tramite la funzione di KEYBOARD SCALING è possibile riprodurre le sonorità tipiche di queste culture musicali alterando ogni singolo grado della scala ben temperata di un valore che può variare da -64 a +63 cents (50 cents = un quarto di tono).

La selezione della nota per la quale variare l'intonazione può essere effettuata oltre che tramite la rotazione del Dial, anche mediante la pressione della nota stessa sulla tastiera. Nel relativo campo sul display verrà visualizzato il nome della nota premuta. Premendo il tasto cursore "▷" o ENTER verrà selezionato (lampeggiante) il campo intonazione. Tramite la rotazione del Dial la nota selezionata potrà essere alterata nell'intonazione di -64/+63 cents. tutte le alterazioni effettuate nella maniera sopra descritta sono valide per tutte le ottave.

Pitch Bender

The range of semitone changes related to Pitch Bender can be set using this parameter.

The value range is from 0 to 24 semitones.

Transpose:

This parameter shows (by semitone changes) how the instrument has been transposed (positive or negative value of the semitones). The pitch changes are made by pressing the TRANSPOSE button.

The value range is from + 11 and -11.

EfSync:

It sets the Sound Effects Sync to the current BPM value.

“On” & “Off” Values.

Fill Rit:

This parameter sets the tempo slowing percentage which will occur during a Fill-In; on completion of the Fill in the Tempo will be reset to the current BPM value.

The value range (indicated in percentage) is from 5 to 92 per cent.

Tempo Change %:

It shows the tempo speeding or slowing percentage which is effected by pressing one TEMPO CHANGE button. The value range is from 5 to 92 per cent.

Tempo Change CPT (Clock Pulse Time):

It shows the CPT number (Clock Pulse Time), within which the Tempo variation is effected

The value range is from 4 and 996 (approx. 10 measures).
(96 CPT = One bar of 4/4).

ピッチ・ベンド

ピッチ・ベンド・レバーの最大変化幅を半音単位で設定します。
設定範囲は0から24です。

トランスポーズ

TRANSPOSEを押したときに、どれくらいピッチが変化するか(トランスポーズ量)を設定します。値をマイナス側に設定すると、実際のピッチより低く発音されます。設定できる範囲は+11から-11です。

Ef シンク

現在のテンポ(BPM)にサウンド・エフェクトを同期させるかどうか設定します。“On”と“Off”があります(Onで同期します)。

フィル・リタルダンド

フィル・イン中にテンポが遅くなる割合をパーセント単位で設定します。フィル・インが終わると、テンポは元の速さ(BPM)に戻ります。設定範囲は5から92%です。

テンポ・チェンジ・パーセント

TEMPO CHANGEを押したときにテンポがどれくらい速くなるか、または遅くなるかパーセント単位で指定します。設定範囲は5から92%です。

テンポ・チェンジCPT (クロック・パルス・タイム)

テンポ・チェンジが変化するのに要する相対的時間CPT(クロック・パルス・タイム)ナンバーを設定します。
設定範囲は4から996(およそ10小節)です。996に設定すると、テンポ・チェンジが終了するのに約10小節かかります。
(96CPT=4/4拍子の1小節分の長さ)

Pitch Bender:

Imposta, in semitoni, il range di variazioni relative al Pitch Bender.

Può assumere valori che vanno da 0 a 24 semitoni.

Transpose:

Questo parametro indica di quanti semitoni (valore positivo o negativo) verrà trasposto lo strumento, alla pressione del tastino “TRANSPOSE”.

I valori ammessi possono variare tra +11 e -11.

EfSync:

Imposta la sincronizzazione degli effetti sonori al BPM corrente.

Valori ammessi “On” e “Off”.

Fill Rit:

Questo parametro imposta la percentuale di rallentando che verrà attuata durante un qualsiasi Fill In. Al termine del Fill in la velocità verrà ripristinata al valore corrente del BPM.

Il valore è espresso in percentuale e può variare tra 5% e 92%.

Tempo Change %:

Indica la percentuale di rallentando o accelerando che verrà attuata alla pressione di uno dei tastini TEMPO CHANGE. I valori ammessi vanno da 5% a 92%.

Tempo Change CPT (Clock Pulse Time):

Indica il numero di CPT entro il quale la variazione di Tempo verrà attuata.

I valori ammessi variano tra 4 e 996 (circa 10 battute).
(96 CPT = Una battuta da 4/4).

Foot Sw 1 to:

This parameter is used for programmable footswitch assign.

The following parameters are assigned to the pedal connected to the Footswitch socket.

- 1 SUSTAIN
- 2 START/STOP
- 3 INTRO/ENDING
- 4 FO/FV
- 5 BASIC/ADVANCED
- 6 ORIGINAL/VARIATION
- 7 REVOLVING BASS
- 8 KBD RECOGN OFF
- 9 USER PRG UP
- 10 FADE OUT
- 11 PUNCH IN
- 12 ARRANGER LOOP EXEC.

PECULIARITIES

Start/Stop:

When this function is assigned to the pedal and the Style is in On condition (playing), pressing the pedal will stop immediately the Style.

If the style is Off, a Start will occur immediately.

Fo/Fv

When playing a Style (Original), pressing the pedal assigned to that function will cause a Fill in to Variation; if the Style was in Variation, a Fill in to Original will be performed.

Kbd Chord Recogn Off

With this function the input of the notes On can be disabled from the keyboard, to Arranger Section.

Pedal Exp To

Up1	On/ Off	(Upper 1)
Up2	" "	(Upper 2)
Low	" "	(Lower)
MBs	" "	(Manual Bass)
MDr	" "	(Manual Drum)
Sef	" "	(Sound Effects)
ABs	" "	(Acc. Bass)
Ac1	" "	(Accompaniment 1)
Ac2	" "	(Accompaniment 2)
Ac3	" "	(Accompaniment 3)
Adr	" "	(Acc. Drum)

The assignment of EV-5 expression pedal to one or more of the above mentioned sections is enabled by this parameter.

“On” and “Off” values admitted for each section.

フット・スイッチ1

フット・スイッチへ機能を割り当てます。以下のパラメーターをフット・スイッチ端子に接続したペダルに割り当てることができます。

- 1 サスティン
- 2 スタート/ストップ
- 3 イントロ/エンディング
- 4 フィル・イン・トウ・オリジナル/
フィル・イン・トウ・バリエーション
- 5 ベーシック/アドバンスド
- 6 オリジナル/バリエーション
- 7 リボルビング・ベース
- 8 キーボード・レコグニション・オフ
- 9 ユーザー・プログラム・アップ
- 10 フェード・アウト
- 11パンチ・イン
- 12 アレンジャー・ループ・エグゼキュート

特性

スタート/ストップ

この機能がペダルに割り当てられていると、ミュージック・スタイルがオン(演奏状態)のとき、ペダルを踏むとすぐにスタイル演奏がストップします。ミュージック・スタイルがオフのときは、ペダルを踏むとすぐにスタートします。

Fo/Fv

ミュージック・スタイル(オリジナル)演奏中にこの機能が割り当てられているペダルを踏むとフィル・インが入り、バリエーションの演奏に変わります。ミュージック・スタイルのバリエーション演奏中は、フィル・インのあと、オリジナルの演奏に変わります。

Kbdコード・レコグニション・オフ

この機能を使うと、アレンジャー・セクションではキーボードからのノート・オンの入力ができなくなります。

ペダル・エクスプレッション

Up1	On/Off	(アッパー1)
Up2	" "	(アッパー2)
Low	" "	(ロー)
MBs	" "	(マニュアル・ベース)
MDr	" "	(マニュアル・ドラム)
Sef	" "	(サウンド・エフェクト)
ABs	" "	(アカンパニメント・ベース)
Ac1	" "	(アカンパニメント1)
Ac2	" "	(アカンパニメント2)
Ac3	" "	(アカンパニメント3)
Adr	" "	(アカンパニメント・ドラム)

EV5 エクスプレッション・ペダルに上にあげたような機能を1つまたはそれ以上割り当てるときは、このパラメーターを使います。各機能に“On”と“Off”があります。

Foot Sw 1 to:

Parametro di assegnazione del Foot Switch programmabile.

Assegna al pedalino collegato alla presa Footswitch i seguenti parametri:

- 1 SUSTAIN
- 2 START/STOP
- 3 INTRO/ENDING
- 4 FO/FV
- 5 BASIC/ADVANCED
- 6 ORIGINAL/VARIATION
- 7 REVOLVING BASS
- 8 KBD RECOGN OFF
- 9 USER PRG UP
- 10 FADE OUT
- 11 PUNCH IN
- 12 ARRANGER LOOP EXEC.

PARTICOLARITA'

Start/Stop:

Assegnando il pedalino a tale funzione, se lo Style è in On, la pressione dello stesso provoca uno Stop Immediato.

Viceversa, se lo Style è in Off, provoca uno Start Immediato.

Fo/Fv

Se lo Style che sta suonando è in Original, la pressione del pedalino assegnato a tale funzione provoca un Fill to Variation, se invece lo Style è in Variation, provoca un Fill to Original.

Kbd Chord Recogn Off

Funzione che permette di disabilitare l'input delle note On da tastiera, alla sezione arranger.

Pedal Exp To

Up1	On/ Off	(Upper 1)
Up2	" "	(Upper 2)
Low	" "	(Lower)
MBs	" "	(Manual Bass)
MDr	" "	(Manual Drum)
Sef	" "	(Sound Effects)
ABs	" "	(Acc. Bass)
Ac1	" "	(Accompaniment 1)
Ac2	" "	(Accompaniment 2)
Ac3	" "	(Accompaniment 3)
Adr	" "	(Acc. Drum)

Parametro che permette la assegnazione del pedale di espressione (EV 5) ad una o più delle sopraelencate sezioni.

I Valori ammessi per ciascuna delle sezioni sono “On” e “Off”.

Reverb Type

This parameter is for Reverb type selection.

The assignable values are:

Off
Room 1
Room 2
Room 3
Hall 1
Hall 2
Plate
Delay
Panning

The Reverb type selected is valid for all parts.

Reverb Time

This parameter showing the length of the reverb is indicated in seconds.

Values admitted from 1 to 16.

Chorus Type

This parameter is used for chorus type selection.

The assignable values are:

Off
Chorus 1
Chorus 2
Chorus 3
Chorus 4
Feedback
Flanger
Delay 1
Delay 2

Chorus Rate

This parameter shows the rate cycle of Chorus effect

The values admitted are from 1 to 16.

Upper 2 Coarse Tune

This parameter (indicated by semitones) enables the transpose feature for Upper 2 section.

The values admitted are from -24 to +24.

Upper 2 Fine Tune

This parameter sets the fine tune of Upper 2 section (quantized in cents).

The values admitted are from -64 to +63.

Keyboard Velocity Sensitivity

This parameter enables the setting of three different curves of dynamic sensitivity.

The values admitted are:

Low
Medium
High.

リバーブ・タイプ

リバーブのタイプを選びます。
次のタイプが選択できます。

オフ
ルーム1
ルーム2
ルーム3
ホール1
ホール2
プレート
ディレイ
パンニング

選んだリバーブ・タイプは全パートに共通でかかります。

リバーブ・タイム

残響の長さを秒単位で設定します。
設定できる値は1から16です。

コーラス・タイプ

コーラス・タイプを選びます。
次のタイプが選択できます。

オフ
コーラス1
コーラス2
コーラス3
コーラス4
フィードバック
フランジャー
ディレイ1
ディレイ2

コーラス・レイト

コーラス効果のLFO周期を設定します。
設定できる値は1から16です。

アッパー2・コース・チューン

アッパー2・セクションのピッチを微調整します。
設定できる値は-24から+24です。

アッパー2・ファイン・チューン

アッパー2・セクションのピッチを微調整します(セント単位)。
設定できる値は-64から+63です。

キーボード・ベロシティ・センシティブィティ

鍵盤タッチ(ベロシティ・カーブ)を3段階に切り換えます。

次の値を選ぶことができます。

Low(軽い)
Medium(標準)
High(重い)

Reverb Type

Parametro di selezione del tipo di riverbero.

I valori assegnabili sono:

Off
Room 1
Room 2
Room 3
Hall 1
Hall 2
Plate
Delay
Panning

Il tipo di riverbero selezionato è valido per tutte le parti.

Reverb Time

Lunghezza del riverbero, il parametro è espresso in secondi.

I valori ammessi vanno da 1 a 16.

Chorus Type

Parametro di selezione del tipo di chorus.

I valori assegnabili sono:

Off
Chorus 1
Chorus 2
Chorus 3
Chorus 4
Feedback
Flanger
Delay 1
Delay 2

Chorus Rate

Parametro che indica la velocità di rotazione dell'effetto Chorus.

I valori ammessi vanno da 1 a 16.

Upper 2 Coarse Tune

Parametro che permette di trasporre la sezione Upper 2, espresso in semitoni.

I valori ammessi vanno -24 a +24.

Upper 2 Fine Tune

Imposta l'intonazione fine della sezione Upper 2 espressa in cent.

I valori ammessi vanno da -64 a +63.

Keyboard Velocity Sensitivity

Parametro che permette di impostare tre diverse curve di sensibilità alla dinamica.

I valori ammessi sono:

Low
Medium
High.

Chord Family Assignment

The assignment for the three families ("M" major, "m" minor, "7" seventh) of every single type of chord can be changed or memorized acting on the displays of this section.

Eight pages of assignment are possible, for eight different chord types.

In any case only the displays taken plus the first empty one will be visualized.

Selecting the first empty display, the instrument will wait for a chord to be played (Input from keyboard).

コード・ファミリー・アサインメント

E-70は、押さえたコードがメジャー系かマイナー系かセブンス系かによって、伴奏パターンを変えることができます(この3つのグループをコード・ファミリーと呼びます)、コード・ファミリー・アサインメント機能を使えば、メジャー系のコードを押さえても伴奏パターンを別のコード・ファミリー(マイナー/セブンス)のものに変えることが可能です(もちろん、伴奏パターンのコードは押さえたコードをもとに組み立てられます)。

8つの異なるコード・タイプについて8つの設定が可能です。

どの場合でも、最初に設定されていない空白の画面が表示されます。

空白の画面を選んだら、コードを演奏してください(キーボードから入力します)。

Chord Family Assignment

Nelle videate di questa sezione è possibile variare e memorizzare le assegnazioni di ogni singolo tipo di accordo alle tre famiglie ("M" Maggiore, "m" minore, "7" settima).

Sono previste fino a otto pagine di assegnazione per otto diversi tipi di accordi.

In ogni caso saranno visualizzate solamente le videate occupate più la prima libera.

Portandosi sulla prima videata libera, la macchina si posiziona in attesa di un accordo (Input da tastiera).

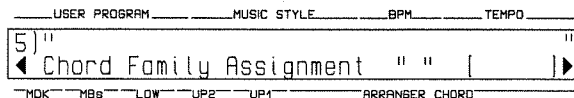

Playing a chord on the keyboard, the chord type will be shown on the display.

キーボードでコードを弾くと、コード・タイプがディスプレイに表示されます。

Suonando un accordo sulla tastiera verrà visualizzato sul display il tipo di accordo.

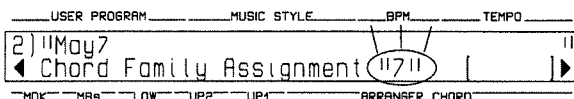
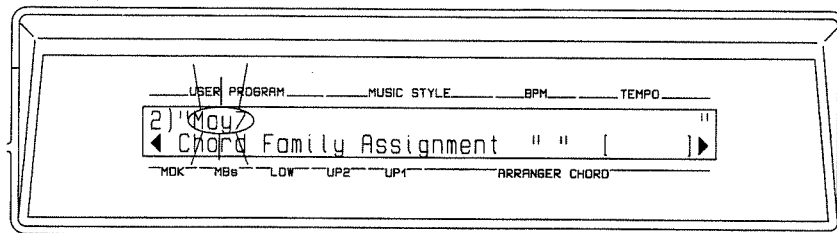
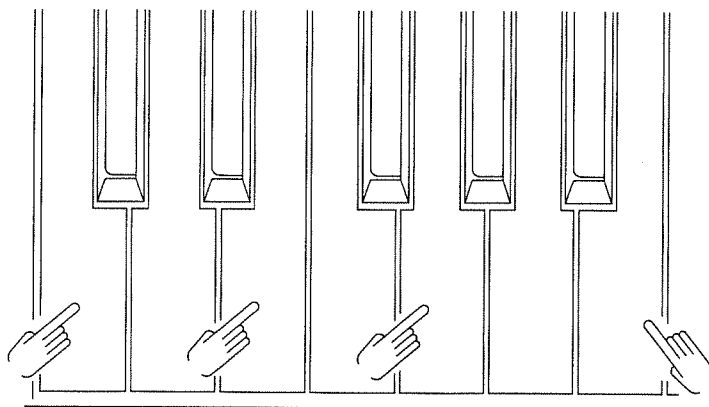

Pressing the ENTER button will confirm the chord type shown, together with the family to which it belongs. Pressing the EXIT button will cancel the chord set and the current page is released.

ENTERを押してコード・タイプとそのコードが属するコード・ファミリーを確定します。EXITを押すと、今開いているコード設定画面から抜け出せます。

La pressione del tasto ENTER confermerà il tipo di accordo visualizzato e mostrerà la famiglia alla quale l'accordo appartiene. Premendo invece il tasto EXIT l'accordo impostato verrà cancellato e la pagina corrente rilasciata.

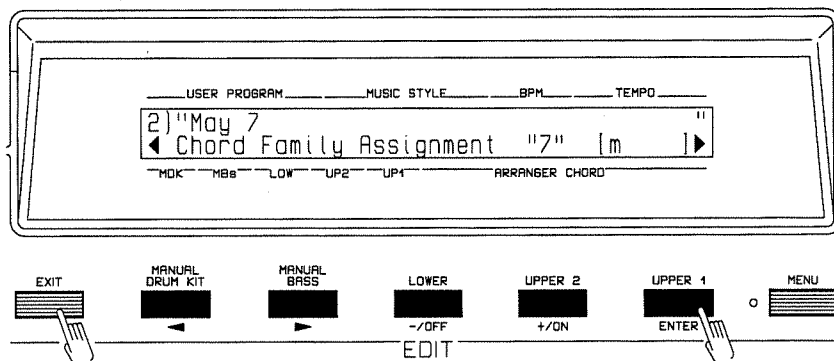

By rotating the TEMPO/DATA Dial or pressing the "+" and "-" buttons (Fkey 3, Fkey 4) it is possible to change the chord assignment family by choosing values different from the default one. The field will flash until the confirmation is made by pressing the ENTER button.

テンポ/データ・ダイヤルを回して、または+と-を押して初期設定と違う値を選ぶと、コード・ファミリーを変えることができます。ENTERを押して確定するまでその部分は点滅しています。

Nel campo adiacente tramite il TEMPO/DATA Dial o i tastini + e - (Fkey 3, Fkey 4) sarà possibile variare la famiglia di assegnazione dell'accordo scegliendo tra i valori diversi dal "default". Il campo lampeggerà fino alla conferma con il Tasto ENTER.

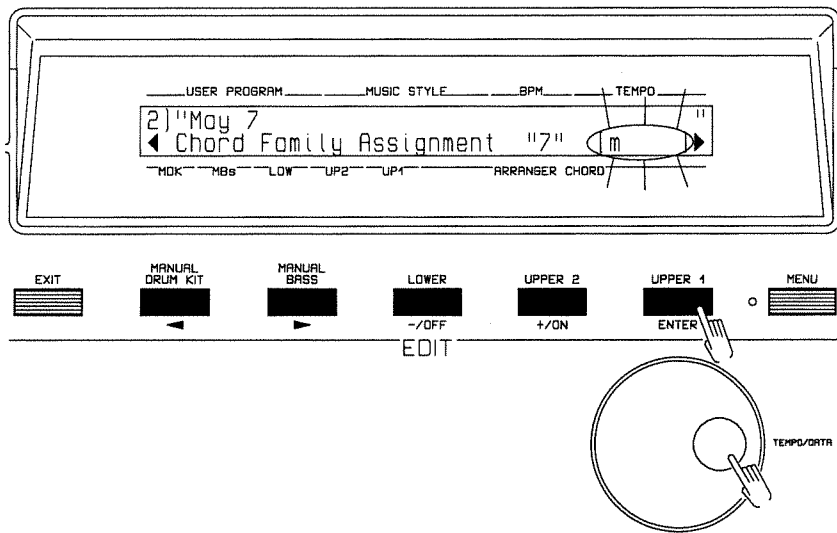

The page so edited will be memorized. By selecting a page already memorized and pressing the ENTER button it will be possible to change assignment family by choosing values different from the default one or choosing the "CLEAR" value, which has the function of cancelling the assignment page.

そのようにしてエディットされた欄は記憶されます。既に記憶されている欄を選んでENTERを押すと、コード・ファミリーを変えることができます。このとき、初期設定とは違う値を選ぶか、設定画面をキャンセルする"クリア"値を選びます。

La pagina così editata sarà memorizzata.

Posizionandosi su una pagina già memorizzata e premendo il tasto ENTER sarà possibile variare la famiglia di assegnazione scegliendo tra i valori diversi dal "default" o scegliendo il valore "CLEAR" che avrà funzione di cancellazione della pagina di assegnazione.

MIXER

This section enables the setting of all the parameters related to the Real Time functions and the orchestral families.

Real Time are all the parts the User can play directly.

Family is a group of Arranger Instruments which the E-70 will consider likewise for the handling of Volume, Expression, Reverb, Chorus and Dynamics.

It will thus be possible to change one or more parameters of a family, without knowing in which arrangement track (Part) the instruments of that family are playing.

The E-70 will recognize all the instruments playing in the Arrangement, assign each one to the family it belongs and then send all the parameters related to that family.

Real Time Section

Setting of the Reverb depth for Upper 1 Part

From the MENU display, rotating the TEMPO/DATA dial or pressing the cursor tabs (Fkey 1 and Fkey 2) select the MIXER section and confirm by pressing ENTER.

ミキサー

ミキサーのセクションでは、リアルタイム・ファンクションとオーケストラ・ファミリーに関する全てのパラメーターの設定をすることができます。

リアルタイムとは、ユーザーが直接演奏できる全音源パートのことです。

ファミリーとは、自動伴奏(アレンジャー)に使用される楽器音のことで、ボリューム、エクスプレッション、リバーブ、コーラス、ダイナミクスをコントロールすることができます。

どのアレンジメント・トラック(パート)で、ファミリーのインストゥルメントが演奏されているか知らなくても、そのファミリーのパラメーターを変更することができます。

E-70では、アレンジャーで使用されている全ての楽器音を管理しています。従って、各打楽器音を正しいファミリーに割り当て、ファミリーごとに関する全てのパラメーターを自動的に振り分けて送信します。

リアルタイム・セクション

パートのリバーブ・デプスの設定

メニュー画面で、テンポ/データ・ダイヤルを回して、あるいはカーソル・キー(Fキー1とFキー2)を押して、ミキサー・セクションを選び、ENTERを押します。

MIXER

Nella sezione Mixer sono impostabili tutti i parametri relativi sia alle parti Real Time che alle famiglie orchestrali.

Per Real Time si intendono tutte le parti che l'Utente può suonare direttamente.

Per famiglia si intende un gruppo di Strumenti dell'Arrangiamento che l'E-70 tratterà alla stessa maniera per quanto riguarda i parametri relativi a Volume, Espressione, Riverbero, Chorus, Dinamica.

Sarà quindi possibile modificare uno o più di questi parametri riguardanti una famiglia, senza conoscere in quale traccia dell'arrangiamento (Part) gli strumenti della famiglia in questione stiano suonando.

Sarà quindi compito dell'E-70 riconoscere tutti gli strumenti che stanno suonando nell'arrangiamento, assegnare ad ognuno la famiglia di appartenenza e quindi inviare tutti i parametri legati alla famiglia.

Real Time Section

Impostazione della quantità di riverbero per la Parte Upper 1

Dalla videata MENU selezionare tramite la rotazione del TEMPO/DATA Dial o la pressione dei tasti cursore (Fkey 1 e 2) la sezione MIXER e confermare con ENTER.

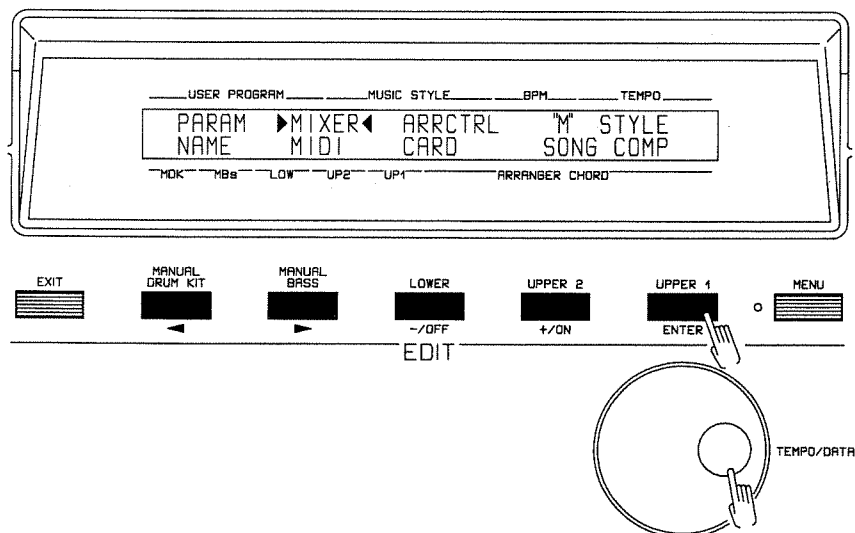

The first display of the MIXER section will appear.

ミキサー・セクションの最初の画面になります。

Comparirà la prima delle videate della sezione MIXER.

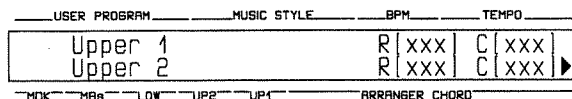

Pressing the ENTER button, the Reverb field will begin to flash.

ENTERを押すと、リバーブの入力位置が点滅します。

Premendo il tastino ENTER il campo Reverb inizierà a lampeggiare.

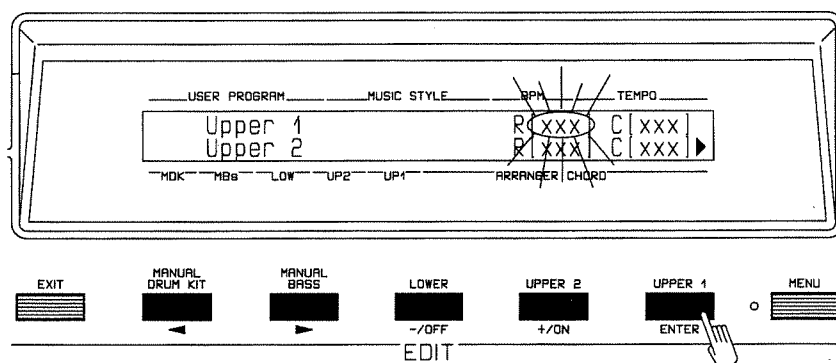

By turning the TEMPO/DATA Dial or pressing the Increase/Decrease tabs (Fkey 3 & 4) the reverb depth for the Upper part can be set.

To set the reverb depth for the other Real Time parts (Upper 2, Lower, MBass, MDr/SEff, ADrum), perform the same procedure described above, selecting the display related to that part.

The admitted values for each part are from 0 up to 127.

テンポ/データ・ダイヤルを回すことによって、あるいはバリュー・キー (Fキー3) と Fキー4) を押すことによって、アッパー1・パートのリバーブ・デプスが設定できます。他のリアルタイムのパート (アッパー2、ロー、マニュアル・ベース、マニュアル・ドラム/サウンド・エフェクト、アカンパニメント・ドラム) のリバーブ・デプスを設定するには、設定したいパートの画面を選び上記と同様の操作をします。設定範囲は各パートとも0から127です。

Tramite la rotazione del TEMPO/DATA Dial o tramite la pressione dei tasti di Incremento/Decremento (Fkey 3, 4) è possibile impostare la quantità di riverbero per la parte Upper.

Per impostare la quantità di riverbero per le altre parti Real Time, (Upper 2, Lower, MBass, MDr/SEff, ADrum) operare allo stesso modo sopra descritto, selezionando la videata relativa alla parte in questione.

I valori ammessi per ciascuna delle parti vanno da 0 a 127.



Setting the Chorus Depth for Upper 1 Part

When in MENU Display, rotating the TEMPO/DATA Dial or pressing the Cursor tabs (Fkey 1 & 2), select the MIXER section and confirm by pressing the ENTER button.

パートのコーラス・デプスの設定

メニュー画面で、テンポ/データ・ダイヤルを回して、あるいはカーソル・キー (Fキー1 と Fキー2) を押して、ミキサー・セクションを選び、**ENTER** を押します。

Impostazione della quantità di Chorus per la Parte Upper 1

Dalla videata MENU selezionare tramite la rotazione del TEMPO/DATA Dial o la pressione dei tasti cursore (Fkey 1 e 2) la sezione MIXER e confermare con ENTER.

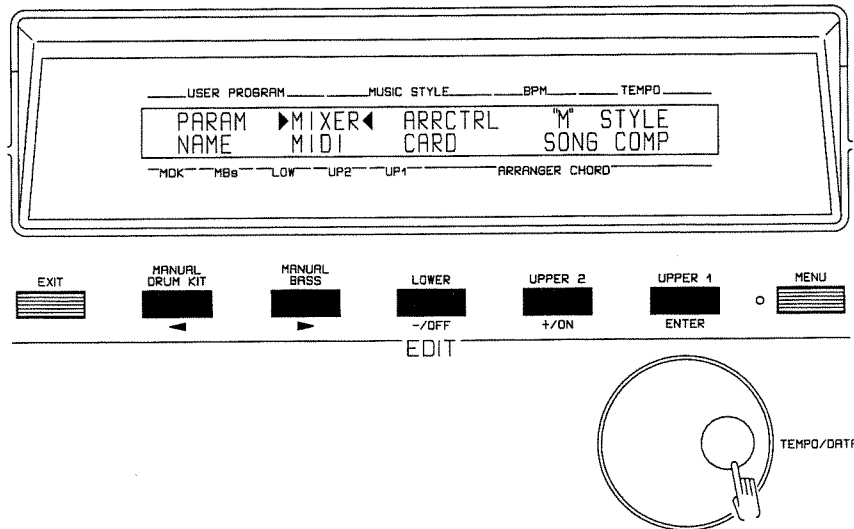

The first display of the MIXER section will appear.

ミキサー・セクションの最初の画面が表示されます。

Comparirà la prima delle videate della sezione MIXER.

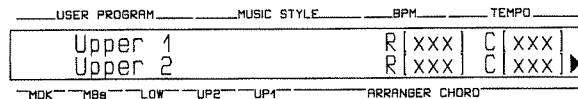

Pressing the ENTER button, the Reverb field will start flashing.

ENTERを押すと、リバーブのところか点滅します。

Premendo il tastino ENTER il campo Reverb inizierà a lampeggiare.

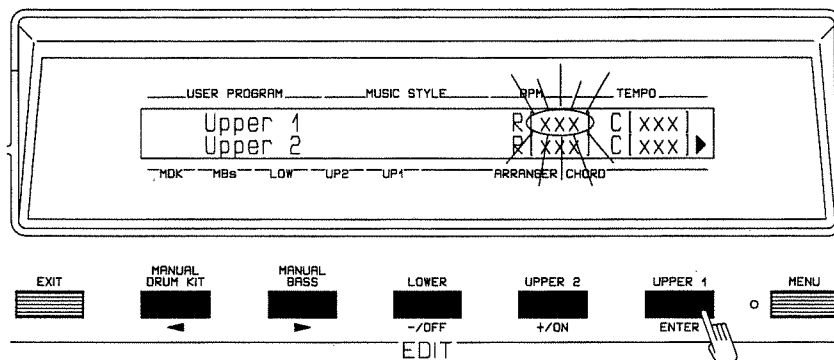

Press the Fkey 2 button and shift the cursor tab to the Chorus field.

Fキー2を押して、カーソル・キーをコーラスの入力位置に移動します。

Tramite la pressione del tasto funzione Fkey 2 (Cursore a destra) spostare il cursore sul campo Chorus.

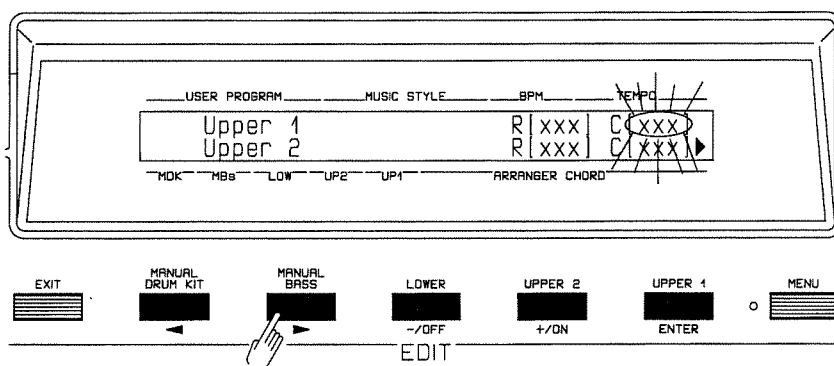

The Chorus depth for the Upper 1 part can be set by rotating the TEMPO/DATA Dial or pressing the Increase/Decrease tabs (Fkey 3 and Fkey4).

To set the Chorus depth for the other Real Time parts (Upper 2, Lower, MBass, Mdr/SEff, ADrum) perform the same procedure described above, selecting the display related to that part.

The admitted values for each part are from 0 up to 127.

テンポ/データ・ダイヤルを回すことによって、あるいはバリュー・キー (Fキー3) と Fキー4) を押すことで、アッパー1・パートのコーラス・デプスが設定できます。他のリアル・タイムのパート (アッパー2、ロー、マニュアル・ベース、マニュアル・ドラム/サウンド・エフェクト、アкомпニメント・ドラム) のコーラス・デプスを設定するには、設定したいパートの画面を選び上記と同様の操作をします。設定範囲は各パートとも0から127です。

Tramite la rotazione del TEMPO/DATA Dial o tramite la pressione dei tasti di Incremento/Decremento (Fkey 3, 4) è possibile impostare la quantità di Chorus per la parte Upper 1.

Per impostare la quantità di Chorus per le altre parti Real Time, (Upper 2, Lower, MBass, MDr/SEff, ADrum) operare allo stesso modo sopra descritto, selezionando la videata relativa alla parte in questione.

I valori ammessi per ciascuna delle parti vanno da 0 a 127.

FAMILY PARAMETERS

The Accompaniment instruments are grouped into Families, namely:

Piano
Chr Percussion
Organ
Guitar
Strings
Ensemble
Brass
Reed
Pipe
Synth lead
Synth Pad
Synth Sfx
Ethnic Misc
Percussive
Sfx

ファミリー・パラメーター

伴奏楽器(アカンパニメント・インストゥルメント)は次に示すように、いくつかのファミリーに分類されています。

ピアノ
クロマチック・パーカッション
オルガン
ギター
ストリングス
アンサンブル
ブラス
リード
パイプ
シンセ・リード
シンセ・パッド
シンセ効果音
民族楽器
打楽器
効果音

PARAMETRI DI FAMIGLIA

Le Famiglie nelle quali sono raggruppati tutti gli strumenti dell'accompagnamento sono:

Piano
Chr Percussion
Organ
Guitar
Strings
Ensemble
Brass
Reed
Pipe
Synth lead
Synth Pad
Synth Sfx
Ethnic Misc
Percussive
Sfx

EXPRESSION

The expression parameter for each family enables the setting of the Family volume for the sounds used in the Arrangement.

Setting the Expression for Piano Family:

When in MENU display, rotating the TEMPO/DATA Dial or pressing the cursor tabs (Fkey 1 and Fkey 2) select the MIXER section and confirm by pressing the ENTER button.

エクスプレッション

各ファミリーのエクスプレッション・パラメーターで、アレンジャーで使用している伴奏楽器の属するファミリーの音量を設定できます。

ピアノ・ファミリーのエクスプレッションの設定

メニュー画面で、テンポ/データ・ダイヤルを回して、あるいはカーソル・キー (Fキー1) と (Fキー2) を押して、ミキサー・セクションを選び、[ENTER] を押します。

ESPRESSIONE

Il parametro di espressione per famiglia permette l'impostazione del volume di Famiglia dei suoni usati nell'arrangiamento.

Impostazione dell'Espressione per la famiglia Piano:

Dalla videata MENU selezionare tramite la rotazione del TEMPO/DATA Dial o la pressione dei tasti cursore (Fkey 1 e 2) la sezione MIXER e confermare con ENTER.

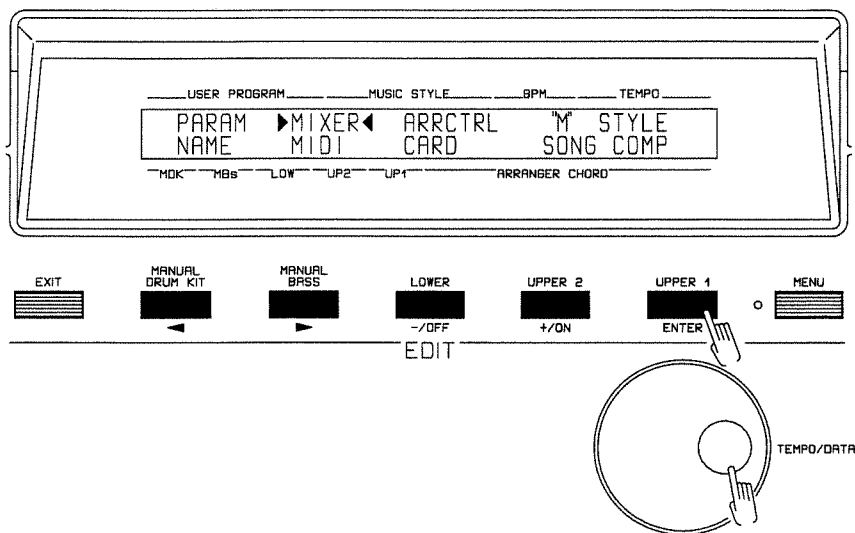

The first display of the MIXER section will appear.

ミキサー・セクションの最初の画面になります。

Comparirà la prima delle videate della sezione MIXER.

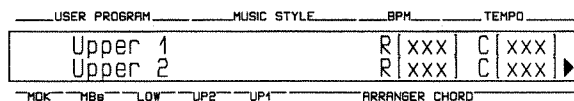

Select the page containing the parameter to be changed (that is Piano Expression) by rotating the TEMPO/DATA Dial or pressing the Fkey2 button (next page).

テンポ/データ・ダイヤルを回すことによって、あるいは[Fキー2] (次ページへ進む) を押すことによって、変更するパラメーター (ここではピアノ・エクスプレッション) の表示されているページ画面を選びます。

Ruotando il TEMPO/DATA Dial o premendo il tastino Fkey 2 (pagina successiva) selezionare la pagina che contiene il parametro da variare (Piano Expression).

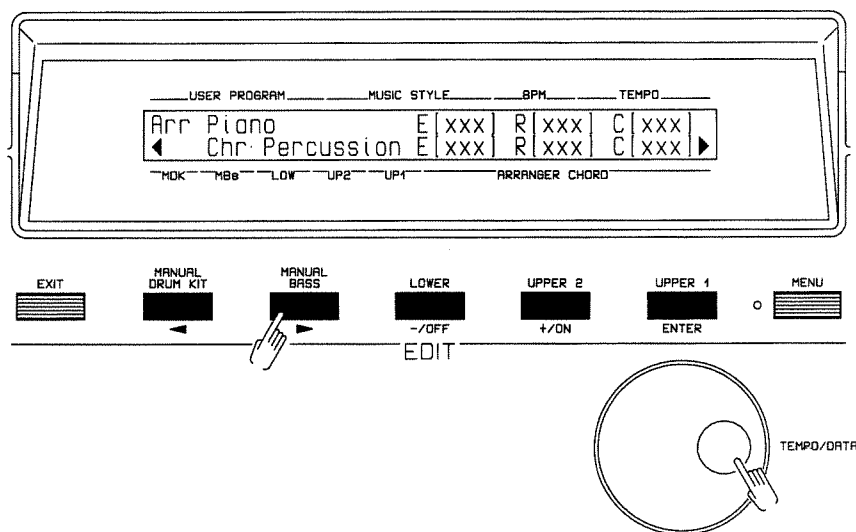

Press the ENTER button and the Expression field of the Piano family will flash.

[ENTER]を押すと、ピアノ・ファミリーのエクスプレッションのところが点滅します。

Premere il Tasto ENTER. Il campo Expression della famiglia Piano lampeggerà.

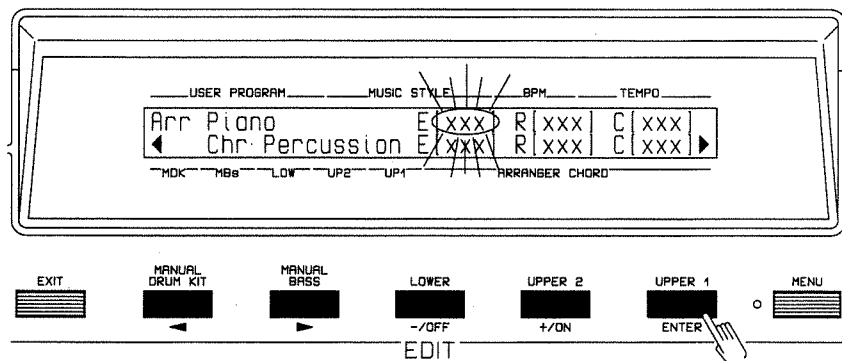

Rotating the TEMPO/DATA Dial or pressing the Increase/Decrease tabs (Fkey 3 and Fkey 4) enables the Expression value of the Piano Family to be set.

To set the Expression value for the other Families, perform the same procedure described above, selecting the display related to that Family.

The values admitted for each part are from 0 to 127.

テンポ/データ・ダイヤルを回すことで、あるいはバリュー・キー (Fキー3) と (Fキー4) を押すことで、ピアノ・ファミリーのエクスペッション値が設定できます。他のファミリーのエクスペッション値を設定するには、設定するファミリーの画面を選び上記と同様の操作をします。設定範囲は各パートとも0から127です。

Tramite la rotazione del TEMPO/DATA Dial o tramite la pressione dei tasti di Incremento/Decremento (Fkey 3 e 4) è possibile impostare il valore di Expression per la famiglia Piano.

Per impostare il valore di Expression per le altre Famiglie, operare allo stesso modo sopra descritto, selezionando la videata relativa alla Famiglia in questione.

I valori ammessi per ciascuna delle parti vanno da 0 a 127;

REVERB DEPTH

The Reverb Depth parameter for each family enables the setting of the Family reverberation for the sounds used in the Arrangement.

Setting the Reverb of Piano Family:

When in MENU display, rotating the TEMPO/DATA Dial or pressing the cursor tabs (Fkey 1 and Fkey 2) select the MIXER section and confirm by pressing the ENTER button.

ファミリーのリバース・デプス

各ファミリーのリバース・デプスのパラメーターで、アレンジャーで使用されている伴奏楽器の属するファミリーのリバース効果の深さを設定できます。

ピアノ・ファミリーのリバースの設定

メニュー画面で、テンポ/データ・ダイヤルを回して、あるいはカーソル・キー (Fキー1) と (Fキー2) を押して、ミキサー・セクションを選び、ENTERを押します。

REVERB DEPTH

Il parametro di reverb depth per famiglia permette l'impostazione del Riverbero di Famiglia dei suoni usati nell'arrangiamento.

Impostazione del Riverbero per la Famiglia Piano:

Dalla videata MENU selezionare tramite la rotazione del TEMPO/DATA Dial o la pressione dei tasti cursore (Fkey 1 e 2) la sezione MIXER e confermare con ENTER.

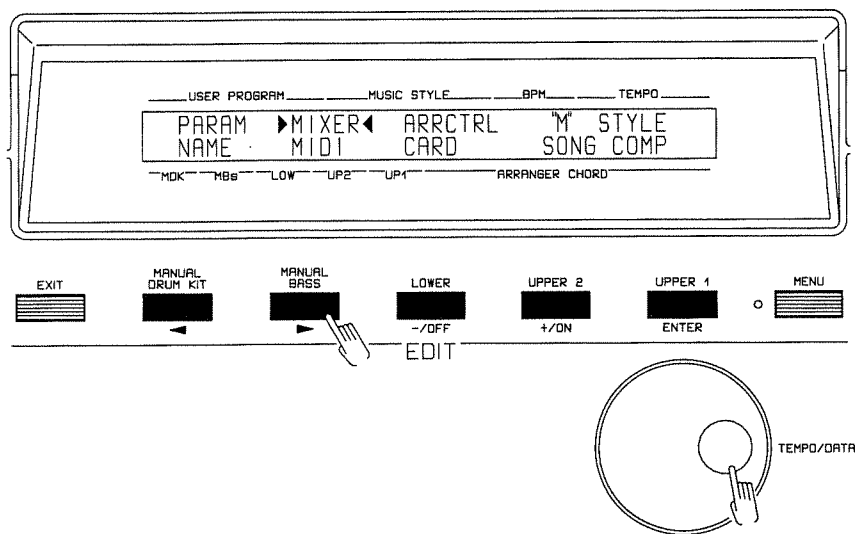

The first display of the MIXER section will be visualized.

ミキサー・セクションの最初の画面になります。

Comparirà la prima delle videata della sezione MIXER

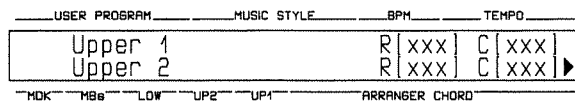

Select the page containing the parameter to be changed (that is Piano Reverb) by rotating the TEMPO/DATA Dial or pressing the Fkey 2 button (next page).

テンポ/データ・ダイヤルを回すことで、あるいは[Fキー2]次ページへ進むを押すことで、変更すべきパラメーター(ここではピアノ・リバーブ)の表示されているページ画面を選びます。

Ruotando il TEMPO/DATA Dial o premendo il tastino Fkey 2 (pagina successiva) selezionare la pagina che contiene il parametro da variare (Piano Reverb).

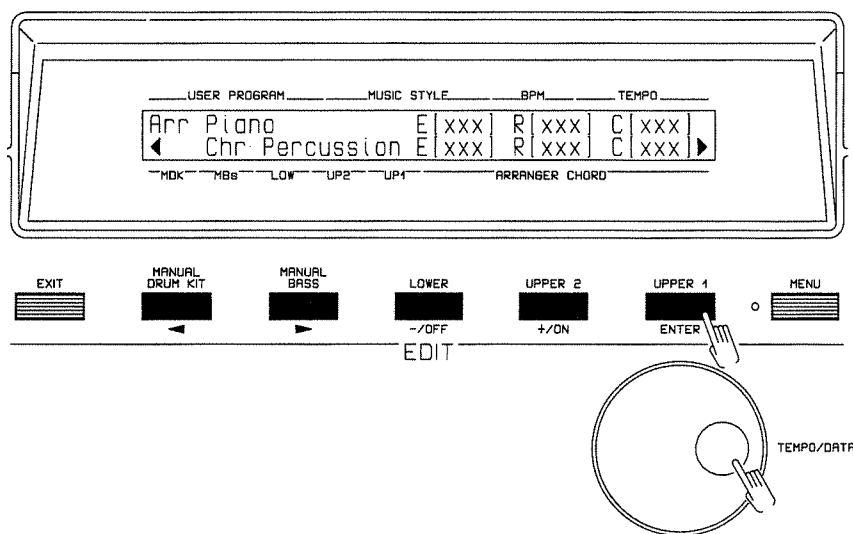

Press the ENTER button and the Expression field of the Piano family will flash.

ENTERを押すと、ピアノ・ファミリーのエクスペッションの入力位置が点滅します。

Premere il Tasto ENTER Il campo Expression della famiglia Piano lampeggerà.

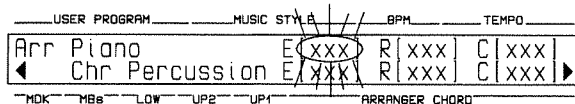

Press and shift the right cursor tab until the Reverb field starts flashing (R []).

リバーブの入力位置が点滅するまで右側のカーソル・キーを押します (R []).

Premendo il tasto cursore a destra spostarsi fino a evidenziare il campo lampeggiante Reverb (R []).

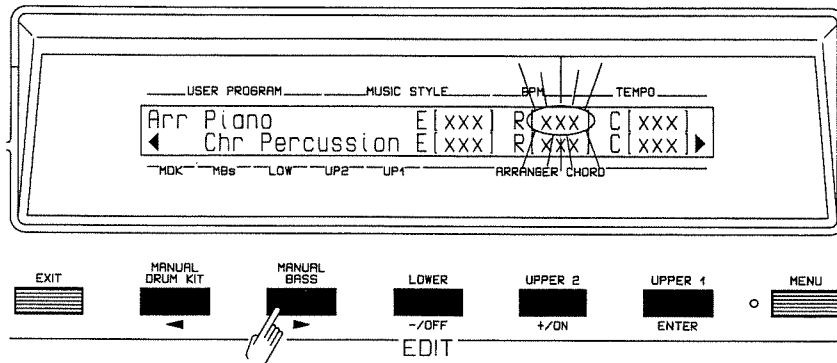

Rotating the TEMPO/DATA Dial or pressing the Increase/Decrease tabs (Fkey 3 and Fkey 4) it is possible to set the Reverb value of the Piano Family. To set the Reverb value for the other Families, perform the same procedure described above, selecting the display related to that Family. The values admitted for each part are from 0 to 127.

テンポ/データ・ダイヤルを回すことで、あるいはバリュー・キー (Fキー3) と Fキー4) を押すことで、ピアノ・ファミリーのリバーブ・デプスが設定できます。他のファミリーのリバーブ・デプスを設定するには、設定するファミリーの画面を選び、上記と同様の操作をします。設定範囲は各パートとも0から127です。

Tramite la rotazione del TEMPO/DATA Dial o tramite la pressione dei tasti di Incremento/Decremento (Fkey 3, 4) è possibile impostare il valore di Reverb per tutti gli strumenti della Famiglia Piano. Per impostare il valore di Reverb per le altre Famiglie, operare allo stesso modo sopra descritto, selezionando la videata relativa alla Famiglia in questione. I valori ammessi per ciascuna delle parti vanno da 0 a 127.

CHORUS DEPTH

The Chorus Depth parameter for each family enables the setting of the Family Chorus for the sounds used in the Arrangements.

Setting the Chorus of Piano Family:

When in MENU display, select the MIXER section by rotating the TEMPO/DATA Dial or pressing the cursor tabs (Fkey 1 and Fkey 2) and confirm by pressing ENTER button.

ファミリーのコーラス・デプス

各ファミリーのコーラス・デプスのパラメーターで、アレンジャーで使用されている伴奏楽器の属するファミリーのコーラス効果の深さを設定できます。

ピアノ・ファミリーのコーラスの設定

メニュー画面で、テンポ/データ・ダイヤルを回して、あるいはカーソル・キー (Fキー1) と Fキー2) を押して、ミキサー・セクションを選び、ENTERを押します。

CHORUS DEPTH

Il parametro di Chorus depth per famiglia permette l'impostazione del Chorus di Famiglia dei suoni usati nell'arrangiamento.

Impostazione del Chorus per la famiglia Piano:

Dalla videata MENU selezionare tramite la rotazione del TEMPO/DATA Dial o la pressione dei tasti cursore (Fkey 1 e 2) la sezione MIXER e confermare con ENTER.

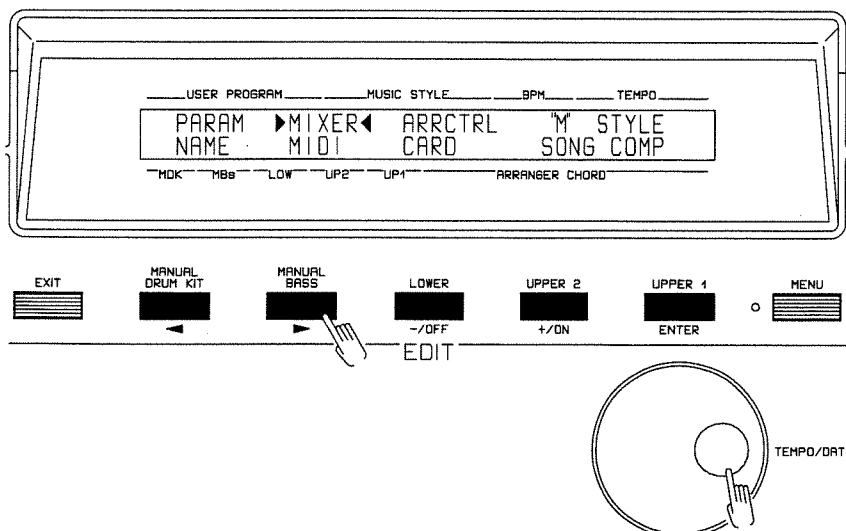

The first display of the MIXER section will be visualized.

ミキサー・セクションの最初の画面になります。

Comparirà la prima delle videate della sezione MIXER.

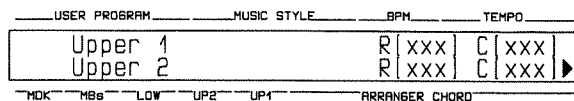

Select the page containing the parameter to be changed (that is Piano Chorus) by rotating the TEMPO/DATA Dial or pressing the Fkey 2 tab (next page).

テンポ/データ・ダイヤルを回すことによって、あるいは[Fキー2]次ページへ進むを押すことによって、変更するパラメーター(ここではピアノ・コーラス)の表示されているページ画面を選びます。

Ruotando il TEMPO/DATA Dial o premendo il tastino Fkey 2 (pagina successiva) selezionare la pagina che contiene il parametro da variare (Piano Chorus).

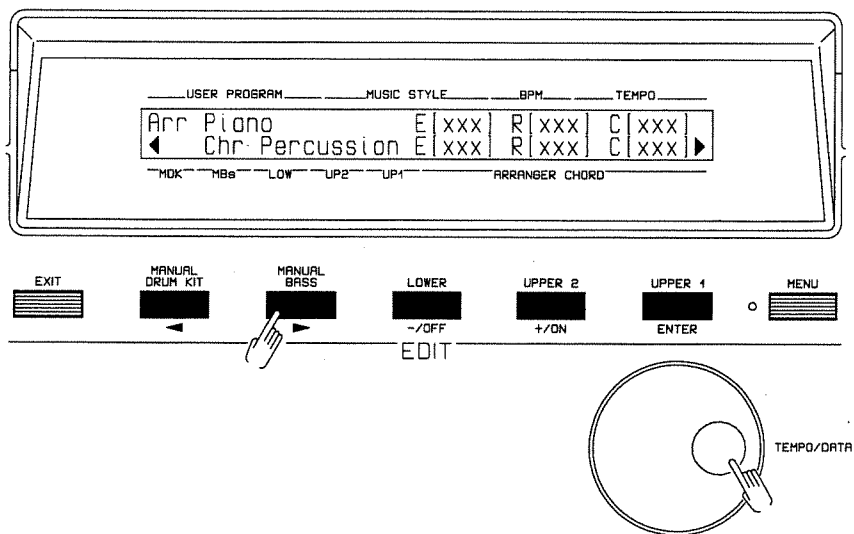

Press the ENTER Button and the Expression field of the Piano family will flash.

[ENTER]を押すと、ピアノ・ファミリーのエクスペッションの入力位置が点滅します。

Premere il Tasto ENTER.

Il campo Expression della famiglia Piano lampeggerà.

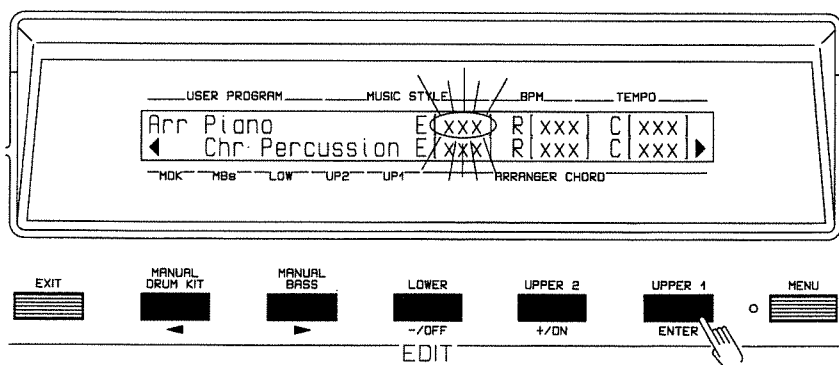

10

Press and shift the right cursor tab until the Chorus starts flashing (C []).

右カーソル・キーを押して、コーラスの入力位置が点滅するまで右側のカーソル・キーを押します(C [])。

Premendo il tasto cursore a destra spostarsi fino a evidenziare il campo lampeggiante Chorus (C []).

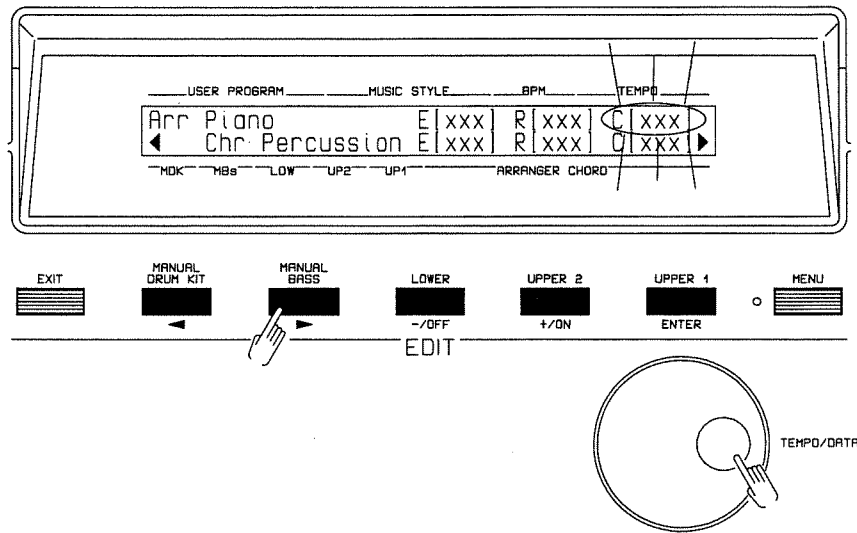

Rotating the TEMPO/DATA Dial or pressing the Increase/Decrease tabs (Fkey 3 and Fkey 4) enables the Chorus value of the instruments of Piano Family to be set.

To set the Chorus value for the other Families, perform the same procedure described above, selecting the display related to that Family.

The values admitted for each part are from 0 to 127.

テンポ/データ・ダイヤルを回すことで、あるいはバリュー・キー (Fキー3) と (Fキー4) を押すことで、ピアノ・ファミリーのインストゥルメントのコーラス・デプスが設定できます。他のファミリーのコーラス・デプスを設定するには、設定するファミリーの画面を選び、上記と同様の操作をします。設定可能範囲は各パートとも0から127です。

Tramite la rotazione del TEMPO/DATA Dial o tramite la pressione dei tasti di Incremento/Decremento (Fkey 3, 4) è possibile impostare il valore di Chorus per tutti gli strumenti della Famiglia Piano.

Per impostare il valore di Chorus per le altre Famiglie, operare allo stesso modo sopra descritto, selezionando la videata relativa alla Famiglia in questione.

I valori ammessi per ciascuna delle parti vanno da 0 a 127.

ARRANGER CONTROL

アレンジャー・コントロール

ARRANGER CONTROL

In the Arranger Control section you may set a parameter for each family enabling the variation of the dynamics of that family, in relation with the dynamics of the keys played in the portion of keyboard assigned to Arranger.

アレンジャー・コントロールのセクションでは、各ファミリーのダイナミクス(強弱)を変化させるパラメーターが設定できます。このダイナミクスは、アレンジャーに割り当てられた鍵域で弾いたキーのダイナミクスに応じて変化します。

Nella sezione Arranger Control è possibile impostare un parametro per ogni famiglia che permette la variazione della dinamica della Famiglia, in relazione alla dinamica delle note suonate nella porzione di tastiera assegnata all'Arranger.

Velocity Level Setting for Piano:

From the MENU display select the ARRCTRL section by means of the TEMPO/DATA Dial or the cursor tabs.

ピアノのペロシティー・レベルの設定

メニュー画面で、テンポ/データ・ダイヤルかカーソル・キーを使って、アレンジャー・コントロール(ARRCTRL)・セクションを選びます。

Come impostare il "Velocity Level" per la famiglia Piano:

Dalla videata MENU selezionare tramite il TEMPO/DATA Dial o tramite i tasti cursore la sezione ARRCTRL.

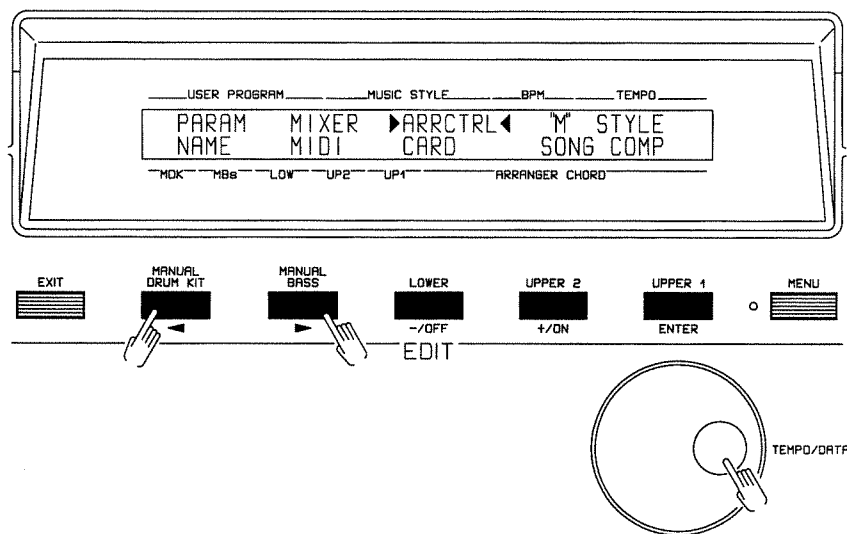

Pressing ENTER will confirm your choice.

The first display of the Arranger Control section will be shown.

ENTERを押して画面を確定します。アレンジャー・コントロール・セクションの最初の画面が表示されます。

Con la pressione del tasto ENTER confermare la scelta.

Comparirà la prima Videata della sezione Arranger Control.

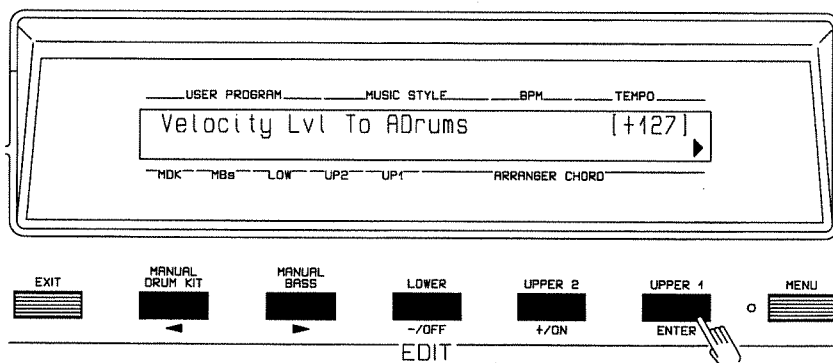

1

Rotating the TEMPO/DATA Dial or pressing the cursor tabs will select the page containing the parameter Velocity Level to Piano.

テンポ/データ・ダイヤルを回すことで、あるいはカーソル・キーを押すことで、Velocity Level to Piano パラメーターが表示されたページ画面を選びます。

Tramite la rotazione del TEMPO/DATA Dial o la pressione dei tasti cursore, selezionare la pagina che contiene il parametro Velocity Level to Piano.

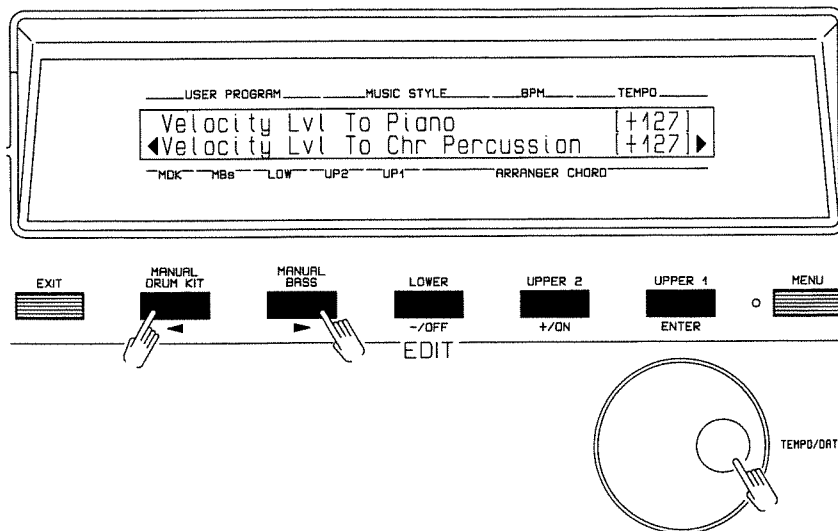

Pressing ENTER, the field Velocity Level to Piano will start flashing.

Rotating the TEMPO/DATA Dial or pressing the Increase/Decrease tabs will change the value of the parameter.

ENTERを押すと、Velocity Level to Pianoの入力位置が点滅を始めます。

テンポ/データ・ダイヤルを回すことで、あるいはバリュー・キーを押すことで、このパラメーターの値を変えることができます。

La pressione del tastino ENTER farà lampeggiare il campo Velocity Level to Piano.

Ruotando il TEMPO/DATA Dial o premendo i tasti Incremento/Decremento variare il valore del parametro.

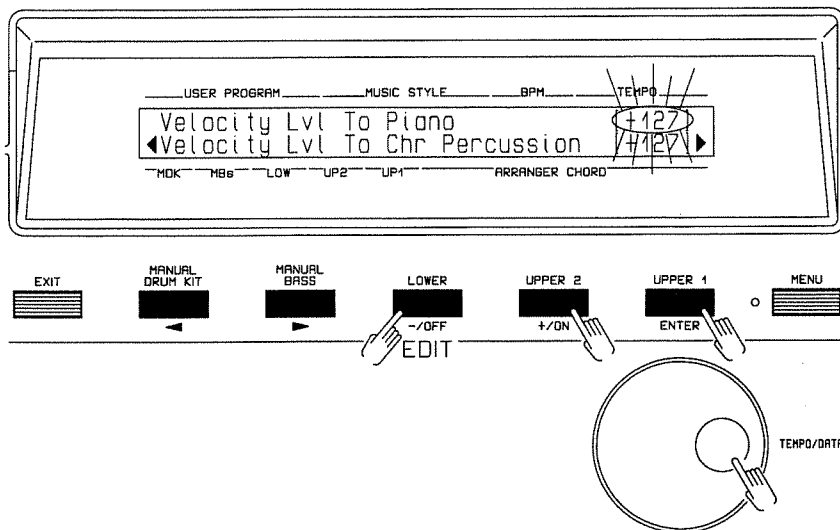

The parameter may take on values from -127 to +127 passing through 0. Positive values show a family dynamics being directly related to the dynamics of the keys played in the part of the keyboard assigned to Arranger; on the other hand, negative values have an inversely proportional response.

The value 0 means that the sounds of the Piano Family will not be affected by the dynamics of the keys played.

このパラメーターの設定範囲は、-127~0~+127です。

プラスに設定すると、アレンジャーに割り当てられた鍵域で弾いたキーのダイナミクスに応じたファミリーのダイナミクスが得られます。マイナスに設定すると、全く逆の効果を得られます。

0に設定すると、ピアノ・ファミリーの楽器音のダイナミクスは、弾いたキーの強弱によって変化しません。

Il parametro può assumere valori da -127 a +127 passando per il valore 0.

Valori positivi indicano una dinamica di famiglia direttamente proporzionale alla dinamica delle note suonate nella porzione di tastiera assegnata all'arranger, viceversa, valori negativi indicano una risposta inversamente proporzionale.

Il valore 0 indica che i suoni della famiglia Piano non saranno influenzati dalla dinamica delle note suonate.

Note played with high dynamics

Volume of Arranger Sounds, Strings Family: High
Volume of Arranger Sounds, Piano Family: Low.

Note played with low dynamics.

Volume of Arranger Sounds, Strings Family: Low.
Volume of Arranger Sounds, Piano Family: High.

Example:

Setting a Velocity Level value for the Piano Family to -100 and a Velocity Level for the Strings Family +100, playing with a low dynamics, the volume of the Piano Family instruments will be high and that of the Strings Family instruments low.

Increasing the dynamics of the keys played will give the possibility to augment the value of the Strings family and diminish that of the Piano family.

強いダイナミクスで弾いた音

アレンジャー・サウンドの音量
ストリングス・ファミリー:大
アレンジャー・サウンドの音量
ピアノ・ファミリー:小

弱いダイナミクスで弾いた音

アレンジャー・サウンドの音量
ストリングス・ファミリー:小
アレンジャー・サウンドの音量
ピアノ・ファミリー:大

設定例:

ピアノ・ファミリーのベロシティ・レベルの値を-100に、ストリングス・ファミリーのベロシティ・レベルの値を+100に設定した場合、弱く弾くとピアノ・ファミリーの楽器音の音量は小さくなります。キーの弾き方を強くすれば、ストリングス・ファミリーの楽器音の音量は大きくなり、ピアノ・ファミリーの楽器音の音量は小さくなります。

Nota suonata con dinamica alta

Volume Suoni Arranger Famiglia Strings: Alto.
Volume Suoni Arranger Famiglia Piano: Basso.

Nota suonata con dinamica bassa

Volume Suoni Arranger Famiglia Strings: Basso.
Volume Suoni Arranger Famiglia Piano: Alto.

Esempio:

Impostando un valore di Velocity Level per la famiglia Piano a -100 e un valore di Velocity Level per la famiglia Strings a +100, suonando con dinamica bassa, il volume degli strumenti della famiglia Piano risulterà alto e quello degli strumenti della famiglia Strings basso.

Incrementando la dinamica delle note suonate sarà possibile aumentare il volume della famiglia Strings e diminuire quello della famiglia Piano.

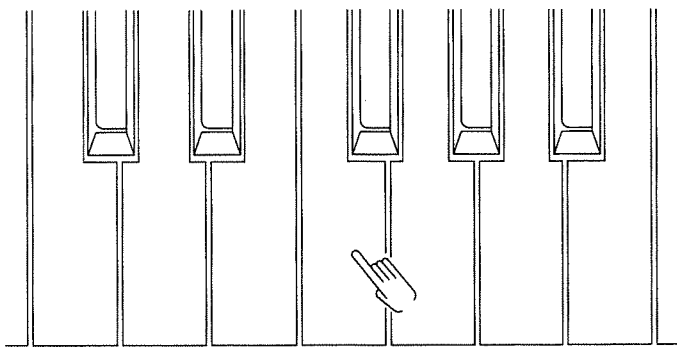
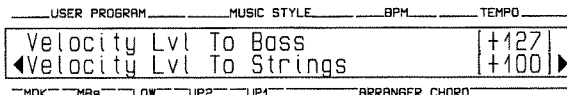
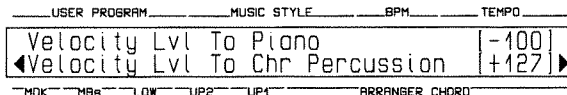

“M” STYLE SECTION (Programmable styles)

In this section of the MENU all the parameters concerning the possible variations of Internal Styles or Card Styles are included.

The Variations that can be effected allow to modify or to re-write completely the Drum Part of any style both Internal and Card styles and the modification, by means of a comparison table, of all the program changes concerning the Style.

The Arrangement so modified can be memorized in any one of the 8 memory locations reserved to the “M” Style (Programmable Styles).

“M” (ミュージック) スタイル セクション (プログラマブル・スタイル)

メニューの中のこのセクションでは、本体(インターナル)やカードのスタイルの内容をユーザーが自由に書き換えることができます。

インターナルとカードのスタイルの中のどんなスタイルのドラム・パートでも修正したり、完全に書き換えることができるだけでなく、比較表(プログラム・チェンジ対応表)によって、スタイルに関しての全てのプログラム・チェンジを修正できます。修正した内容は、“M”スタイル(プログラマブル・スタイル)に用意された8つのメモリー領域のいずれか1つに記憶することができます。

“M” STYLE (Stili programmabili)

In questa sezione del MENU sono compresi tutti i parametri che riguardano le possibilità di variazione degli Internal Style (Stili interni) o dei Card Style (Stili da Cartuccia).

Le Variazioni riguardano fondamentalmente le possibilità di modificare o riscrivere completamente la Drum Part di un qualsiasi style sia Internal che Card e la modifica tramite una tabella di riferimento di tutti i Cambi Programma legati allo style.

L'arrangiamento così modificato può essere poi memorizzato in una delle otto locazioni di memoria riservate agli “M” Style (Stili programmabili).

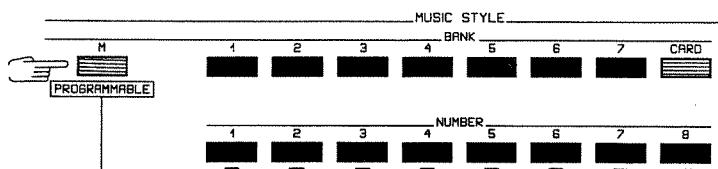

Modifying or Re-writing completely the Drum Part:

When in Master Display, using the Music Style Bank and Number buttons, select the style for which the Drum part or the Program Change table is to be edited.

ドラム・パートの修正や書き換え

基本画面が表示されているときに、ミュージック・スタイルのバンク/ナンバー・ボタンを押して、ドラム・パートやプログラム・チェンジ対応表をエディットしたいスタイルを選びます。

Modifica o Scrittura ex novo della Drum Part:

Dalla videata Master scegliere, tramite i tastini Music Style Bank e Number, lo Style del quale si vuole editare la parte Drum o la tabella dei cambi programma.

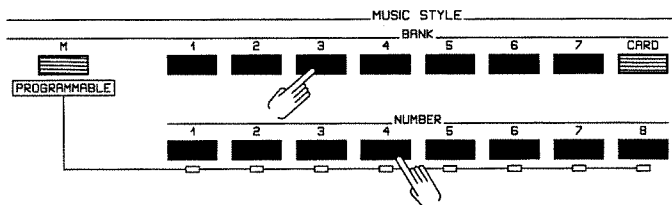

Press the MENU button

MENUを押します。

Premere il Tastino MENU

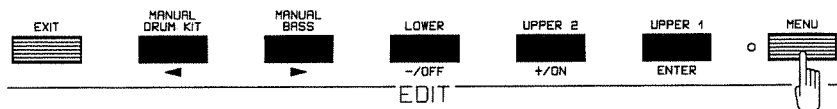

The display for the Section selection will be visualized.

When this display is shown, mark the "M" style Section by means of the TEMPO/DATA Dial or the cursor tabs.

押すとセクション選択画面になります。この画面が表示されているときに、テンポ/データ・ダイヤルかカーソル・キーで、「M」スタイル・セクションを選びます。

Verrà visualizzata la Videata di scelta Sezione.

Da questa videata, tramite il TEMPO/DATA Dial o tramite i tastini cursore, evidenziare la sezione "M" Style.

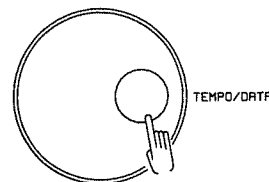
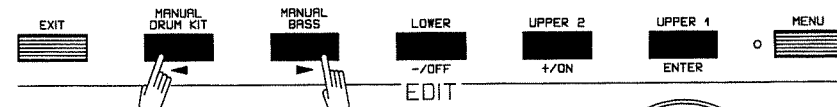
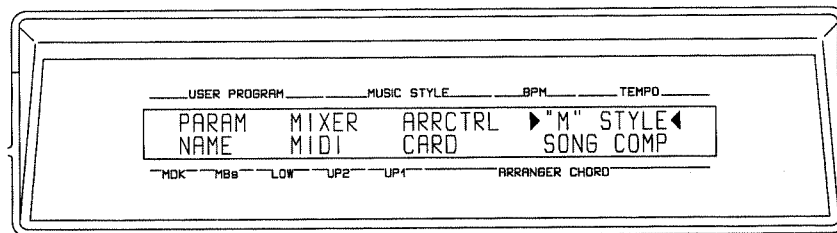

Pressing the ENTER button, the selection will be confirmed and the first display of the "M" Style section will appear.

ENTERを押して画面を確認します。“M”スタイル・セクションの最初の画面が開きます。

Premendo il tastino ENTER, la scelta verrà confermata e verrà visualizzata la prima videata della Sezione “M” Style.

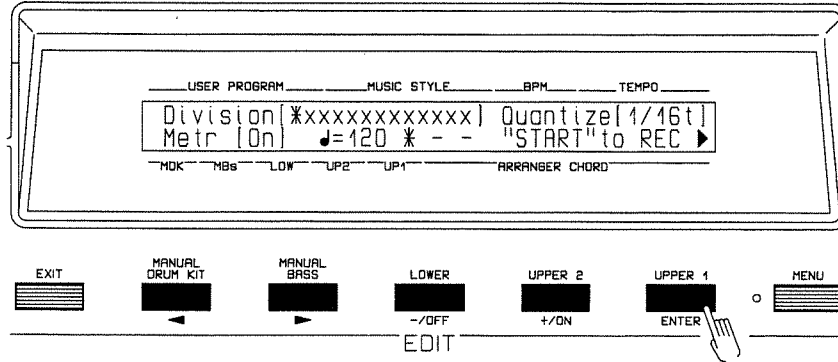

When in this section, pressing the ENTER button the Division field will flash, thus allowing the selection of the Division of the Style previously selected whose Drum part is to be modified.

このセクションにいるとき、**ENTER**を押すとディビジョンの入力位置が点滅します。あらかじめ選ばれたスタイルのドラム・パートのディビジョン(指定された区間)を選択でき、ドラム・パートが修正できます。

In questo ambiente, premendo il tastino ENTER il campo Division lampeggerà per permettere di scegliere la Division dello Style precedentemente selezionato della quale modificare la Drum Part.

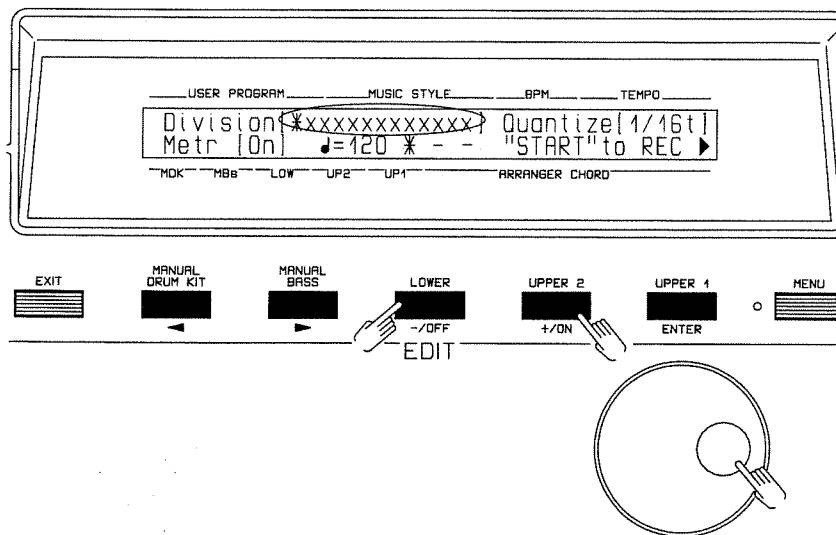

By pressing the Fkey 2 cursor tab, the editable field can be shifted to "Quantize" and to "Metronome On/Off".

Rotating the TEMPO/DATA Dial or pressing the Function Increase and Decrease +/- buttons, enables the selection of the Quantize and Metronome On/Off values.

Fキー2を押すことで、入力位置を"Quantize"や"Metronome On/Off"に移動させることができます。

テンポ/データ・ダイヤルを回すか、またはバリュー・キーを押して、クオンタイズ(演奏データのばらつきを修正する機能)とメトロノーム・オン/オフを設定します。

Tramite la pressione del tasto cursore Fkey 2 è possibile spostare il campo editabile a "Quantize" e a "Metronome On/Off".

La rotazione del TEMPO/DATA Dial o la pressione dei tasti Funzione Incremento e Decremento +/-, permette di scegliere tra i vari valori di Quantize e Metronome On/Off.

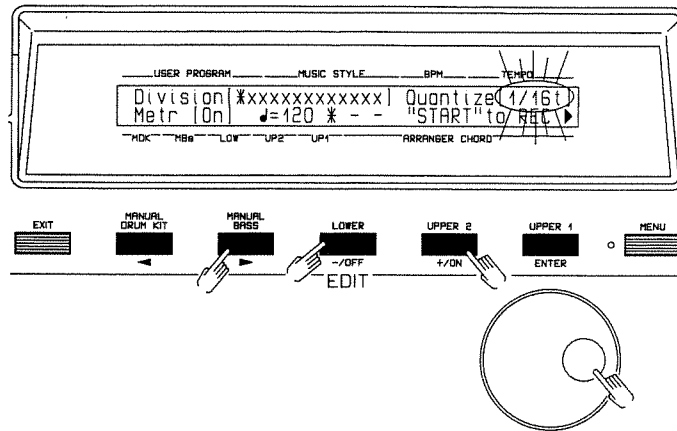

The quantization values selectable are the following:

- 1/16
- 1/16t
- 1/16s
- 1/32
- 1/32t
- 1/32s

設定できるクオンタイズの値(最小音符長)は次のとおりです。

- 1/16
- 1/16t (triplet:3連符)
- 1/16s (swing:スイング)
- 1/32
- 1/32t (triplet:3連符)
- 1/32s (swing:スイング)

I Valori di quantizzazione scegliabili sono i seguenti:

- 1/16
- 1/16t
- 1/16s
- 1/32
- 1/32t
- 1/32s

The enabling of the Metronome will allow the listening of a metronomic click during recording.

Pressing the START/STOP button, the division indicated by the corresponding parameter, will start playing (loop mode), with a metronomic click at the beginning of every loop play.

メトロノームは録音中に鳴ります。**START/STOP**を押すと、対応するパラメーターで指定されたディビジョンの繰り返し演奏が始まります(ループ・モード)。このとき、各ループ・プレイの頭にメトロノーム音が入ります。各打楽器音に対応する鍵を叩くことで、音を重ねていくことができます。

L'attivazione del Metronomo permetterà di ascoltare durante la registrazione un click metronomico.

Premendo il tasto **START/STOP** la divisione indicata dal relativo parametro sopra descritto, inizierà a suonare (Loop mode) con una battuta di metronomo all'inizio di ogni ripetizione del Loop.

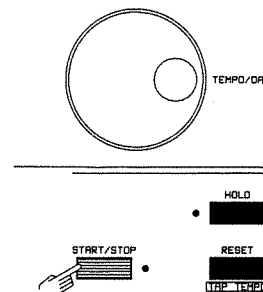
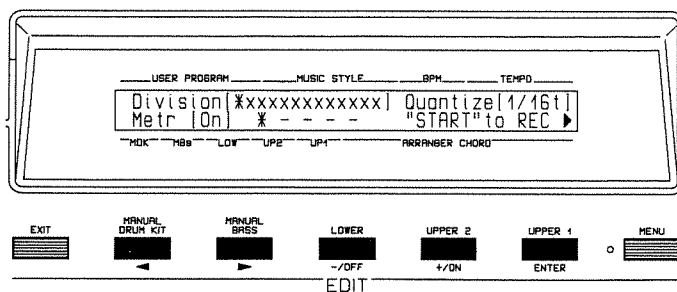

19

When in Style "ON" condition the TEMPO/DATA Dial will be used to control the TEMPO, and it is not possible to change either the quantization value or the Metronome starting or the current division; when in Style "STOP" condition the TEMPO/DATA dial will be used for display selection.

When the total capacity of the memory for recording a Drum part is reached, the display "MEMORY FULL FOR STYLE" will be visualized, showing that the full memory capacity for this style has been reached (or the display "MEMORY FULL FOR DIVISION" will appear, indicating that the full capacity of the "DIVISION" selected has been reached).

スタイルが"オン"に設定されているときは、テンポ/データ・ダイヤルはテンポの調節に使い、クオンタイズやメトロノームの設定を変えたり、選ばれているディビジョンを変えることはできません。スタイルが"ストップ"に設定されているときのみ、テンポ/データ・ダイヤルでパラメーターを変えることができます。

ドラム・パートの録音で、メモリー容量がいっぱいになると、画面には"MEMORY FULL FOR STYLE"と表示され、このスタイルのメモリーがいっぱいになったことを示します(あるいは、"MEMORY FULL FOR DIVISION"と表示され、選ばれているディビジョンの容量がいっぱいになったことを表します)。

A Style "ON" il TEMPO/DATA Dial verrà utilizzato per controllare il TEMPO. Non sarà possibile modificare né il valore di quantizzazione, né la division corrente, né l'accensione del metronomo. A Style "STOP" il TEMPO/DATA Dial verrà utilizzato per la selezione delle videate.

In caso di saturazione dello spazio disponibile per la scrittura di una Drum Part verrà visualizzata sul display la videata "MEMORY FULL FOR STYLE" che indica appunto l'esaurimento dello spazio disponibile per tale stile oppure la videata "MEMORY FULL FOR DIVISION" che indica l'esaurimento dello spazio disponibile per la "DIVISION" selezionata.

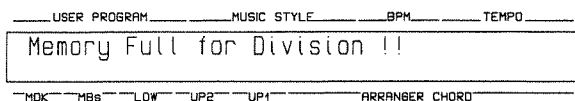
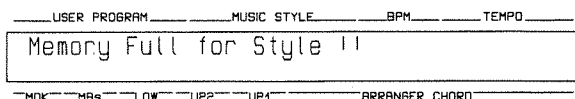

Roll

When this function is enabled, the semi-automatic writing of rhythmical patterns with a high precision level is allowed.

With this function enabled, pressing one of the keyboard keys will produce a rhythmical pattern of the instrument related to the key pressed, whose length depends on the values of Roll pressed and with a dynamic value related to the velocity of the key pressed (Quantization in 16 steps).

ロール

ロールをオンにして鍵を押すと、押している間中、一定のテンポで鍵に対応する打楽器音が繰り返し演奏されます。このとき、ピッチ・ベンド/モジュレーション・レバーを左右に動かすと、鳴っている打楽器のピッチを変えることができます。また、レバーを上方向に倒すと、鳴っている音にアクセント(ペロシティーの増加)をつけることができます。この機能を利用すれば、ドラム・パートの修正や書き換えが効率よく行なえます。

Roll

La funzione di Roll, quando attivata, permette la scrittura di pattern ritmici in maniera semiautomatica con una notevole precisione.

A funzione attivata premendo uno dei tasti della tastiera si otterrà una figurazione di colpi dello strumento relativo al tasto premuto, con durata legata al valore di roll premuto e con dinamica relativa alla velocità del tasto premuto (Quantizzazione a 16 steps).

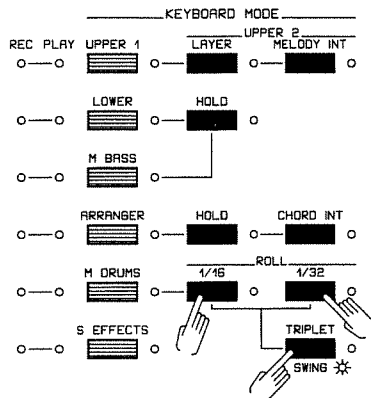

When in "M" Style section, some buttons related to Real Time functions (namely: FO, FV, Intro/Ending, Variation, Style Banks, Style Numbers, Card, User Select, User Prg Up, User Prg Down, Song Composer Rec & Play), will not operate even if used combined to the pedal.

The setting can be changed or enabled only with Drum in STOP condition.

Setting the Kbd Mode in MDrum position the overlapping of the beats on the pattern already existing will be achieved (Overdub Mode).

"M"スタイル・セクションにいるときは、リアル・タイム・ファンクションのキーは、たとえペダルにその機能が割り当てられていたとしても、機能しません。それらのキーには、FO、FV、Intro/Ending、Variation、Style Banks、Style Numbers、Card、User Select、User Prg Up、User Prg Down、Song Composer Rec&Playがあります。

これらのキーによる設定は、ドラムがストップ状態のときに変更することができます。

キーボード・モードをマニュアル・ドラム(MDrum)に設定すると、既に存在しているパターンに重ね書きができます(オーバーダビング・モード)。

In ambiente "M" Style alcuni tasti legati alle funzioni Real Time (FO, FV, Intro/Ending, Variation, Style Banks, Style Numbers, Card, User Select, User Prg Up, User Prg Down, Song Composer Rec & Play) verranno inibiti al loro normale funzionamento anche se associati al pedale.

È possibile attivare o cambiare la figurazione solamente a batteria in STOP.

Impostando il Kbd Mode a MDrum sarà possibile sovrapporre colpi sopra alla figurazione preesistente (Overdub Mode).

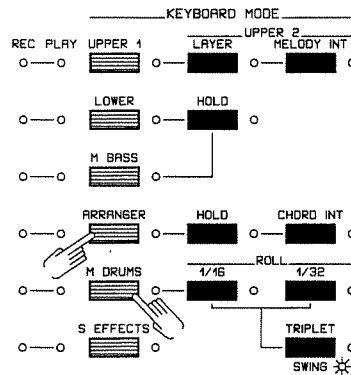

Changing the setting to Kbd mode Arranger, the Arrangement addressed by the notes played in the Arranger section will be heard, giving the possibility to evaluate the Drum Part written by the user.

All the notes will be recorded with the quantization set, but it will not affect the notes already recorded.

Playing one note on an axis (CPT) having the same note code, the new note will replace the previous one. The maximum polyphony on the same axis is 8 notes.

If one reaches the polyphony limits on one axis, the exceeding notes will be disregarded.

キーボード・モードをアレンジャーに変更すると、アレンジャー・セクションで押さえたコードをもとに組み立てられたオーケストラの演奏を聞くことができ、ユーザーが書いたドラム・パートを聴き比べることができます。

全ての音は、設定したクオンタイズでレコーディングされますが、既にレコーディングされた音は変化しません。

同じノート・ナンバーを持つ音を重ねて弾こうとすると、新しい音が以前の音に入れ代わります。同軸上の最大同時発音数は8音です。

ある軸上で同時発音数の最大数を越えた場合、越えた音は無視されます。

Cambiando l'impostazione al Kbd Mode Arranger, sarà possibile ascoltare l'arrangiamento pilotato dalle note suonate nella sezione Arranger per avere la possibilità di valutare la Drum Part scritta dall'utente.

Tutte le note verranno registrate con la quantizzazione impostata che però non influenzerà le note già registrate.

Suonando una nota su un asse (CPT) che già contenga lo stesso codice nota, la nuova nota sostituirà la precedente. La massima polifonia sullo stesso asse prevede non più di otto note.

In caso di raggiungimento di limiti di polifonia su un asse le note in eccedenza verranno scartate.

In this situation, the modulation wheel makes the velocity increase function (Accents), so the notes will play with the original quantized dynamics of the key, plus the value on the modulation potentiometer (which is also quantized in 16 steps).

The Roll configuration are 1/16 and 1/32 and both can be added to the Triplet function.

When in Roll, the notes played will be quantized at the Roll value.

The Roll function can also be activated in MDrum section and has the same features.

When receiving an excessive number of notes from MIDI or other keyboards during "M" Style DRUM track recording the following display will appear.

この状態で、モジュレーション・レバーを動かすと、ベロシティ値が大きくなります(アクセント)。

従って、元のクオンタイズされたダイナミクスにモジュレーション・レバーでの変化値(16段階にクオンタイズされています)を加えた値で、音が鳴ります。

ロールでは、1/16と1/32が指定でき、3連符(トリプレット)とスイングを両方に対して加えることができます。

ロールの打ち込みをしているときは、入力した音は選んだロールの値でクオンタイズされます。

ロール機能は、マニュアル・ドラム(MDrum)セクションでも使用することができます。同様の動作をします。

"M"スタイルのドラム・トラックのレコーディングをしているときに、MIDIあるいは他のキーボードから大量のノート情報を受信した場合、次のように表示されます。

In questa situazione la ruota di modulazione assume la funzione di incremento di livello (Accenti), quindi le note generate avranno come dinamica risultante la dinamica originale del tasto quantizzata, sommata al valore letto sul potenziometro di modulazione anch'esso quantizzato in 16 step.

Le figurazioni di Roll attivabili sono 1/16 e 1/32, tutte e due sommabili alla funzione Triplet.

A Roll Attivato le note suonate verranno quantizzate al valore impostato dal Roll.

La funzione Roll è attivabile anche in ambiente MDrum e si comporta esattamente allo stesso modo.

Ricevendo un numero troppo elevato di note da MIDI o tastiere durante la scrittura della traccia DRUM di un "M" Style apparirà la seguente videata:

```
-----USER PROGRAM-----MUSIC STYLE-----BPM-----TEMPO-----
Rx Buffer Overflow !!
-----MDK-----MBs-----LOW-----UP2-----UP4-----ARRANGER CHORD-----
```

After a short delay, the previous display will return.

しばらくすると元の画面に戻ります。

Dopo un tempo di ritardo si tornerà alla videata di provenienza.

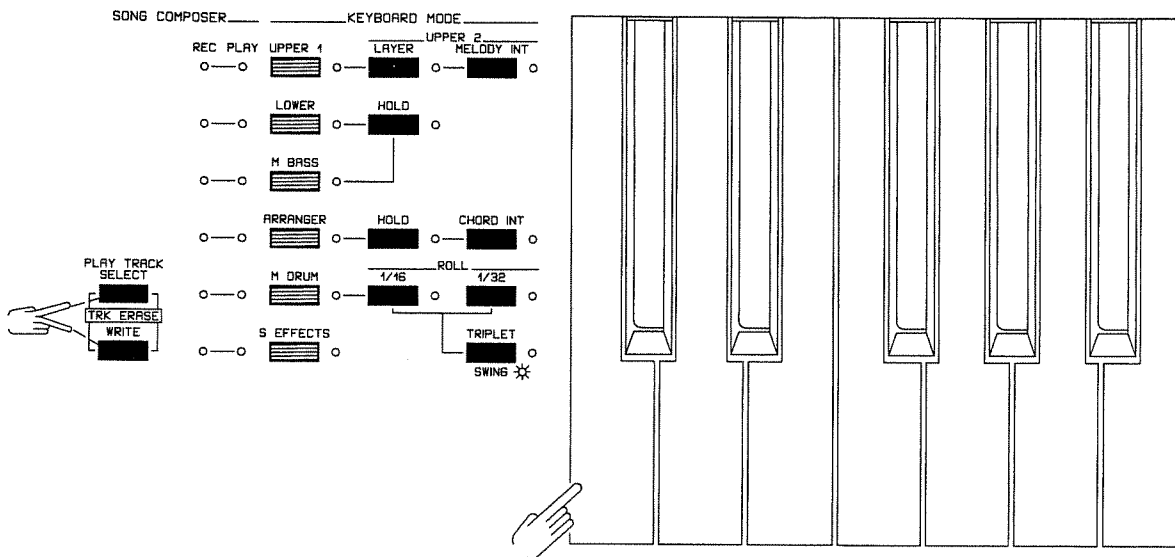

The cancellation of the recorded notes can also be effected by pressing both TRACK SELECT and WRITE buttons and by selecting the note related to the instrument to be cancelled.

If this operation is done with the drums in off position, the instrument of the note selected will be cancelled as long as the division lasts.

If, on the other hand, this operation is effected while the drums are on, the instrument of the note played is cancelled only in the division measure, when the two tabs (Track Select, Write) and the note are being pressed.

Any change to the division selected while in current style will show an asterisk before the division name on the display, thus indicating that the division has undergone some changes (Drum Part or Program Change Table).

レコーディングした打楽器音をキャンセルするには、**TRACK SELECT**と**WRITE**を同時に押しながら、キャンセルしたい打楽器音に対応する鍵を押します。

ドラムがオフの状態では、ディビジョンが切り換えられない限り、選ばれた音の打楽器音はキャンセルされます。

逆に、ドラムがオンの状態では、2つのキー(**TRACK SELECT**)と**WRITE**を同時に押しながら、鍵(キー)を押した時のみ、ディビジョン内で押されたタイミングの(押した鍵に対応する)打楽器音がキャンセルされます。

現在のスタイルを選んでいるときに、選ばれているディビジョンに対して変更を加えると、画面上のディビジョン・ネームの頭に*印が付き、ディビジョンに何らかの変更(ドラム・パートやプログラム・チェンジ対応表)があったことを知らせます。

La cancellazione di note registrate può essere effettuata premendo contemporaneamente i tasti TRACK SELECT e WRITE e selezionando sulla tastiera la nota relativa allo strumento da cancellare.

Se l'operazione viene effettuata a batteria spenta lo strumento relativo alla nota selezionata viene cancellato per tutta la durata della "division".

Se viceversa l'operazione viene effettuata a batteria accesa, lo strumento relativo alla nota premuta viene cancellato solamente nella porzione di "division", durante la quale i due tasti (Track Select, Write) e la Nota sono rimasti premuti.

Effettuando una qualsiasi variazione alla divisione selezionata dello Style corrente, sul display, prima del nome della divisione, verrà visualizzato un asterisco, ad indicare che la divisione ha subito modifiche (Drum Part o Program Change Table).

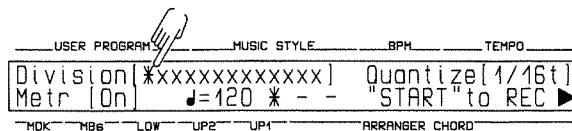

Drum Part Cancel

From the first display of "M" Style section, rotate the TEMPO/DATA Dial clockwise or press the Fkey 2 tab (next page) until the display shows Drum Part Cancellation.

ドラム・パート・キャンセル

"M" スタイル・セクションの最初の画面で、テンポ/データ・ダイヤルを右側に回す、あるいは[Fキー2] (次ページへ進む) を押すことで、ドラム・パートのキャンセル画面に切り換わります。

Cancellazione Drum Part

Partendo dalla prima videata della sezione "M" Style ruotare il TEMPO/DATA Dial in senso orario o premere il tastino Fkey 2 (pagina successiva) fino a visualizzare la videata di Cancellazione Drum Part.

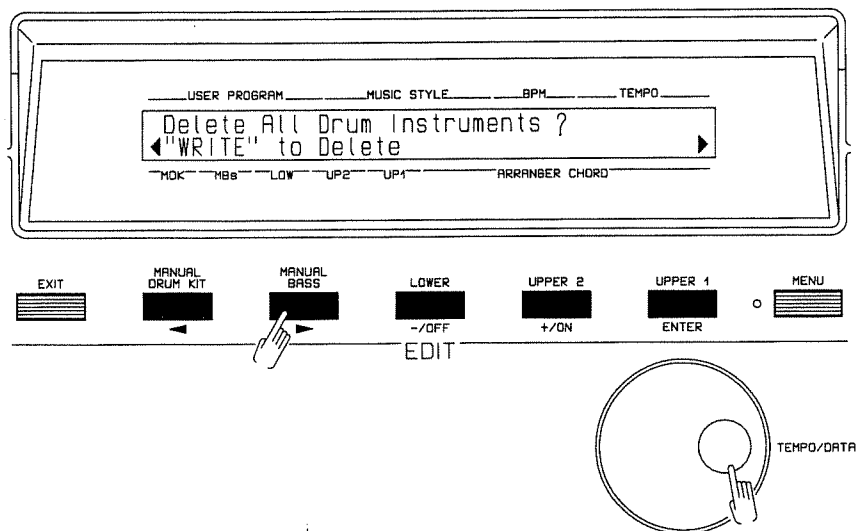

Pressing the WRITE tab, all the Drum instruments of the division selected will be cancelled.

[WRITE]を押すと、選ばれているディビジョンの全ての打楽器音がキャンセルされます。

Premendo il tastino WRITE tutti gli strumenti Drum della divisione selezionata verranno cancellati.



Restoring Original Drum Part

From the first display of the "M" Style section rotate the TEMPO/DATA Dial or press the Fkey 2 tab, until the display shows:

工場出荷時のドラム・パートに戻す

"M" スタイル・セクションの最初の画面にいるときに、テンポ/データ・ダイヤルを回す、あるいは[Fキー2]を押すことで、次の画面に切り換えます。

Ripristino Drum Part Originale

Partendo dalla prima videata della sezione "M" Style ruotare il TEMPO/DATA Dial o premere il tasto funzione Fkey 2, fino a visualizzare la videata seguente.

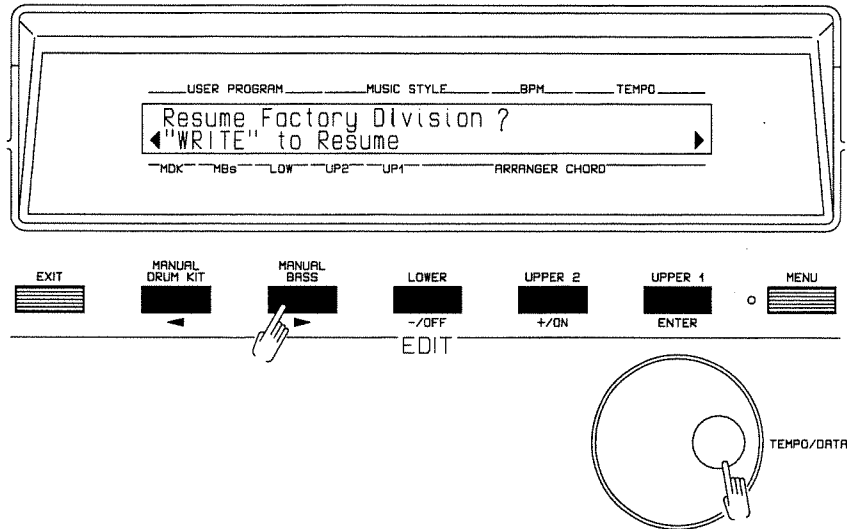

Pressing the WRITE tab will confirm that the Drum Part of the Current Division has been restored.

WRITEを押すと、現在選ばれているディビジョンのドラム・パートに工場出荷時のデータが呼び戻されます。

La pressione del tastino WRITE conferma il ripristino della Drum Part della Division Corrente.



Arranger Program Change

The displays of the "M" Style section enable to replace the "program changes" which relate to the "Tones" used in the same style being edited, with others being chosen by the user.

From the first display of the "M" Style section, rotate the TEMPO/DATA Dial clockwise or press the Fkey 2 tab to next page, until the display shows one of the displays relative to the Program Changes available in the division selected.

アレンジャープログラム・チェンジ

"M"スタイル・セクションの画面では、エディット中の同じスタイルで使用されているトーンのプログラム・チェンジを、ユーザーが選んだプログラム・チェンジに書き換えることができます。

"M"スタイル・セクションの最初の画面で、テンポ/データ・ダイヤルを右側に回して、あるいは[Fキー2](次ページへ進む)を押して、選んだディビジョンで使用できるプログラム・チェンジ設定画面にします。

Arranger Program Change

Le videate della sezione "M" Style, permettono invece la sostituzione dei "program change" relativi ai "Tones" usati nello "style" in corso di editaggio, con altri scegliibili dall'utente.

Dalla prima videata della sezione "M" Style ruotare in senso orario il TEMPO/DATA Dial o premere il tasto Fkey 2 (pagina successiva), fino a visualizzare una delle videate relative ai Cambi di Programma presenti nella "division" selezionata.

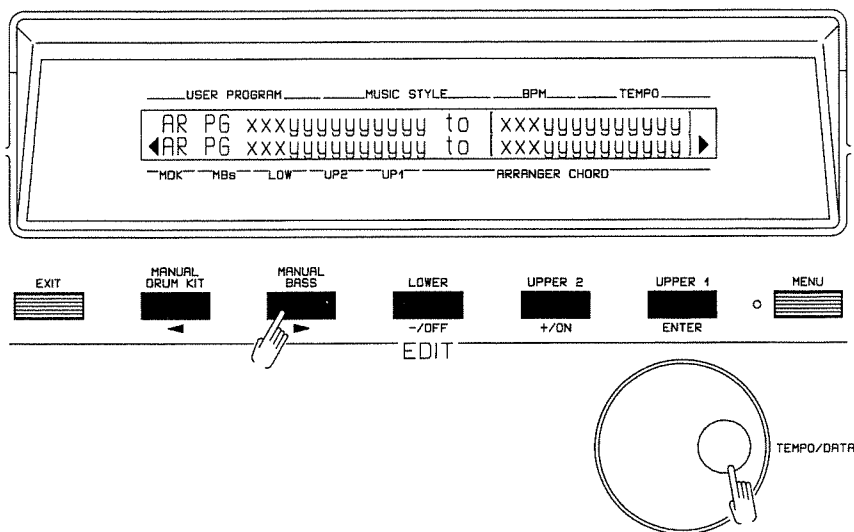

Up to 19 changes in the Tones used in the Styles may be effected.

The number of pages displayed is related to the quantity of program changes present in the division.

The displays show the Original Tones present in the Style (Group, Bank, Number, Name) with an editable digit containing the Group, Bank, Number and Tone Name which will replace the Original Tone.

スタイルで使用するトーンは19個まで変更できます。

ディビジョンに存在するプログラム・チェンジの数だけ、設定画面が表示されます。画面には、スタイルに存在するオリジナル・トーン(グループ、バンク、ナンバー、ネームが表示されます)と、そのオリジナル・トーンに取って代わるトーン(グループ、バンク、ナンバー、ネームが表示され、エディットできます)が表示されます。

Sono permesse un massimo di 19 sostituzioni relative ai Tones usati negli stili.

Il numero di pagine visualizzate è in relazione alla quantità di cambi programma presenti nella division.

Nelle videate sono indicati rispettivamente i Tones Originali presenti nello Style (Group, Bank, Number, Name) con a fianco un campo editabile dall'Utente che contiene il Group, Bank, Number e Tone Name con il quale verrà sostituito il timbro originale.

Once you have selected the display featuring the Program Change to be modified, press the ENTER tab.

修正するプログラム・チェンジを表示している画面を選んだら、**ENTER**を押してください。

Una volta selezionata la videata che contiene il Cambio Programma da variare, premere il tastino ENTER.

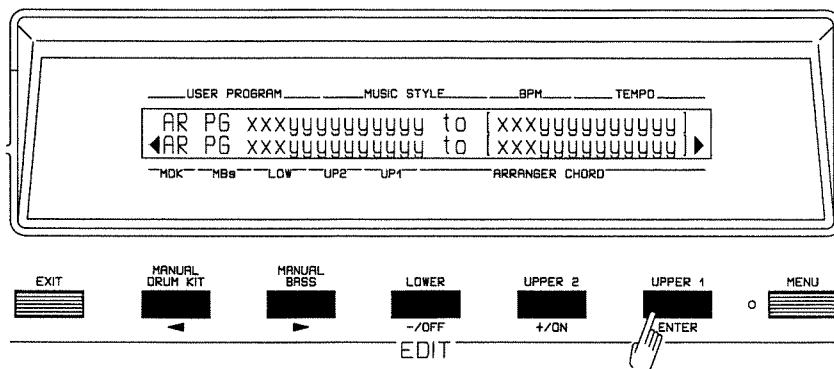

The first Program Change field of the display will start flashing and rotating the TEMPO/DATA Dial or pressing the Fkey 3 and 4 tabs will enable choosing a new program change.

最初のプログラム・チェンジの入力位置が点滅を始めます。テンポ/データ・ダイヤルを回して、あるいは**Fキー3**、**Fキー4**を押して、新しいプログラム・チェンジを設定します。

Il campo del primo Cambio Programma della videata inizierà a lampeggiare e tramite la rotazione del TEMPO/DATA Dial o tramite la pressione dei tasti Fkey 3 e 4 sarà possibile scegliere un nuovo cambio programma.

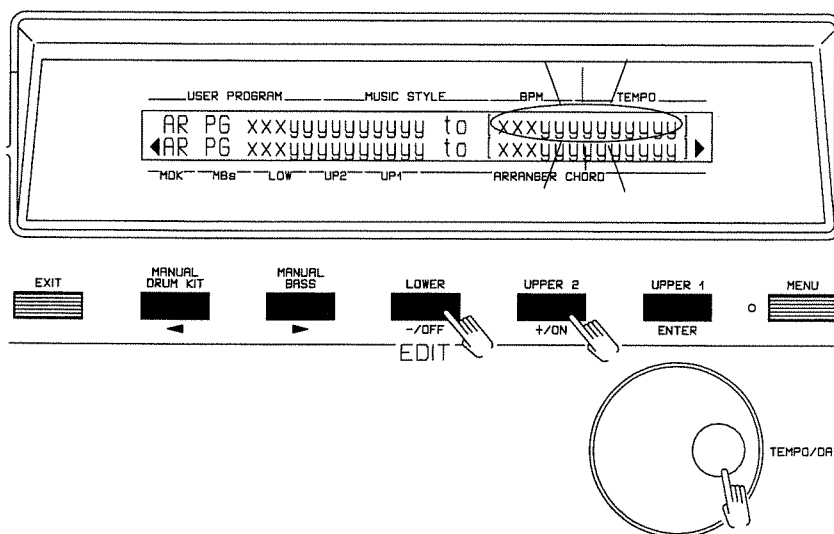

Besides the 128 tones available, this function enables to access two other sound Banks ("LA" compatible) Bank C and Bank D (see tables in section **2** TONE/KIT).

The default setting of this field contains the same Original Tone, but can also be varied with the same technique used for all other parameters (TEMPO/DATA Dial).

If during the variation of one of these Tones the Drums are in Start, you could play the current style and hear the variations made on the Arranger Tones directly.

プログラム・チェンジは、使用できる128個のトーンのほか、2つのサウンド・バンクCとD(共にLA方式の音源に対応 **2** 節 = トーン/キット参照)に対しても設定できます。プログラム・チェンジの初期設定値はオリジナル・トーンと同じですが、他の全てのパラメーターを変更するのと同じ方法(テンポ/データ・ダイヤル)で変更することができます。これらのトーンの変更中にドラムをスタートさせると、現在選ばれているスタイルで演奏できるので、アレンジャー・トーンで変更した音色を聴き比べることができます。

Nell'ambito di questa funzione, oltre ai 128 "GSS" tones disponibili è possibile accedere a due altri Bank di suoni ("LA" compatibili) Bank C e Bank D (vedi tabelle nella sezione **2** TONE/KIT).

Per Default tale campo contiene lo stesso Original Tone, ma può essere variato con la stessa tecnica usata per tutti gli altri parametri (usando il TEMPO/DATA Dial).

Se durante la variazione di uno di questi Tones la batteria è in Start, potremo ascoltare lo style corrente e sentire direttamente le variazioni effettuate sui Tones dell'arrangiamento.

“M” Style Memory

Once your new “M” Style is made, you may store it in one of the 8 reserved locations (“M” Style).

For this operation to be effected, you will have to return to the MASTER DISPLAY pressing the EXIT tab or pressing the MENU tab again.

“M” スタイル・メモリー

新しい“M”スタイルを作ったら、8つある保存領域の1つに記憶することができます。この操作をするには、[EXIT]を押して、あるいは[MENU]を再び押して、基本画面に戻る必要があります。

Memorizzazione “M” Style

Una volta costruito il nostro “M” Style sarà possibile memorizzarlo in una delle otto locazioni ad essi (“M” Style) riservata.

Per effettuare tale operazione sarà necessario tornare alla MASTER DISPLAY premendo il tastino EXIT oppure ripremendo il tastino MENU.

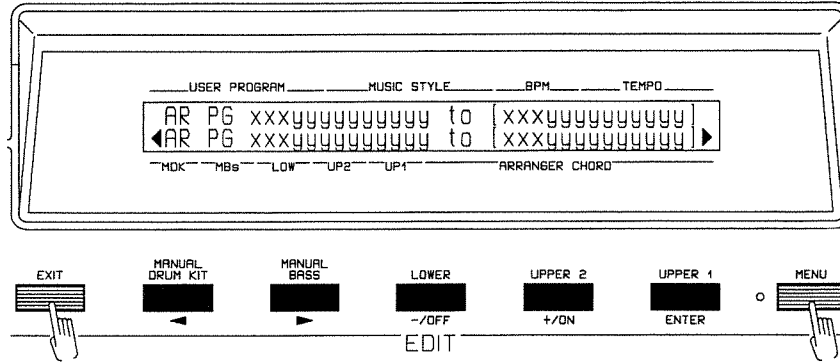

At the right of the Style number a digital point will appear, showing that the Style has been modified.

From the MASTER DISPLAY press the WRITE tab.

スタイル・ナンバーの右側に点が表示され、スタイルが修正されたことを表わします。基本画面にいるときに、[WRITE]を押します。

Alla destra del numero dello style sarà visualizzato un digital point ad indicare che lo Style è stato modificato.

Dal MASTER Display premere il tastino WRITE.

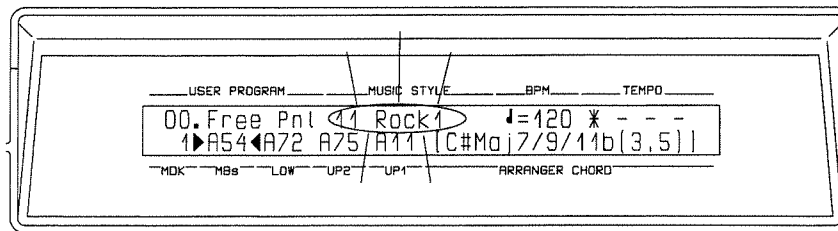

The display will ask to press the Tone Bank and Tone Number tabs to write in the corresponding location a User Program (if any), or to press a Style Number tab to memorize the "M" Style being edited in the relative location.

WRITEを押すと次の表示に切り換わり、ユーザー・プログラム(ここでは関係ありません)と"M"スタイルのどちらのデータを記憶するのかを聞いてきます。ユーザー・プログラムは、記憶先のトーン・バンク/トーン・ナンバー・ボタンを押すことで、また、"M"スタイルは、記憶先のスタイル・ナンバー・ボタンを押すことでそれぞれ本体に記憶させることができます。

Sul display verrà visualizzata la videata (Write Request) che richiederà la pressione dei tasti Tone Bank e Tone Number per scrivere nella relativa locazione un eventuale User Program, oppure di uno dei tasti Style Number per la memorizzazione del "M" Style in corso di editing nella locazione relativa.

USER PROGRAM MUSIC STYLE BPM TEMPO
 Press Bank & Number to SAVE User Prg
 Press Style Number to SAVE "M" Style
 MOD MBs LOW UP2 UP1 ARRANGER CHORD

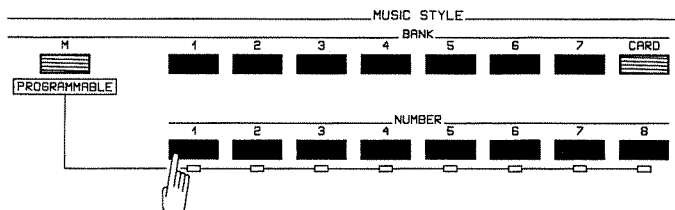

"M" Style Recall

Any "M" Style previously memorized can be recalled and played selecting by means of the "M PROGRAMMABLE" tab the Bank of the programmable styles; the relative "M" Style can then be selected by means of one of the Style Number tabs.

"M" スタイルの呼び出し

一度本体に記憶した"M"スタイルを呼び出して演奏するには、**M/PROGRAMMABLE**を押し、次にスタイル・ナンバー・ボタン1から8の中からどれか1つを押します。

Richiamo "M" Style

Un qualsiasi "M" Style, precedentemente memorizzato, può essere richiamato e suonato semplicemente prenotando con la pressione del tastino "M PROGRAMMABLE" il Banco degli style programmabili, selezionando poi tramite uno dei tastini Style Number il relativo "M" Style.

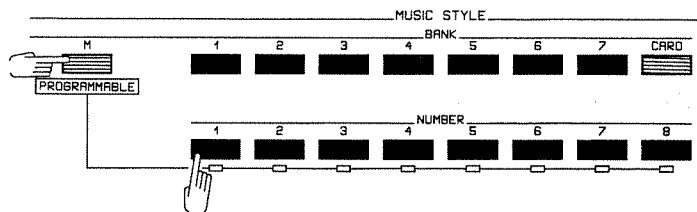

If the "M" Style you are recalling was created from an arrangement taken from a Style Card, you need to have that Card inserted in the card slot.

呼び出している "M" スタイルが、スタイル・カードの "M" スタイルから作られている場合、カード差し込み口にメモリー・カードを差しておく必要があります。

Se l'"M" Style che stiamo richiamando è stato creato partendo da un arrangiamento presente in una Style Card, è necessario che nello slot per le card sia presente la Card che contiene lo Style originale.

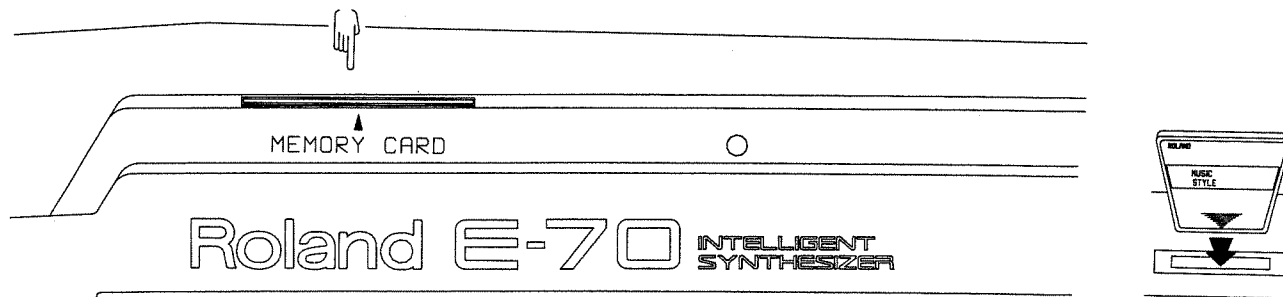

Every time you recall an "M" Style originated from a Card Style, the instrument checks if the original Card is inserted into the slot; if the slot contains a card other than that required by the "M" Style" the display will show "Illegal Card", meaning that the card inserted in not the right one to start the "M" Style selected and also showing the code of the required Card.

カードのスタイルから作られた "M" スタイルを呼び出すときはいつでも、そのカードがスロットに差されているかどうかをチェックします。その "M" スタイルが使用しているカード以外のカードが差されている場合は、"Illegal Card" と表示され、正しいスタイル・カードが差されていないことを表わし、正しいカードの番号を表示します。

Ogni volta che richiamiamo un "M" Style che ha come Style originale uno Style da Card, la macchina controlla che nello slot per le Card sia presente la Card originale.

Se nello slot è presente una card diversa da quella della quale l'"M" Style ha bisogno, sul display viene visualizzata la videata (Illegal Card) indicando che la card presente non è quella corretta per il funzionamento dell'"M" Style selezionato e visualizzando il codice della Card richiesta.

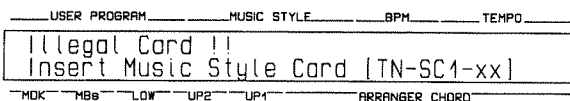

Should no Card be inserted, the display will show "Card not Ready", indicating the code of the Card required.

もしスタイル・カードが差されていない場合は、"Card not Ready" と表示され、正しいスタイル・カードの番号を表示します。

Se nello slot delle Card non fosse presente nessuna Card, sul display verrà visualizzata la videata (Card not ready) indicante il codice della Card richiesta.

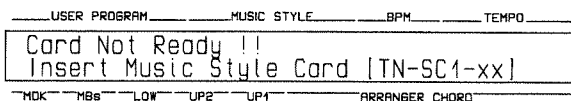

In both cases, the "M" Style selection will be aborted and the style will remain the current one.

どちらの場合も、"M" スタイルの選択は中止され、スタイルは現在のまま変化しません。

In entrambi i casi la selezione dell'"M" Style verrà abortita e lo style rimarrà quello corrente.

NAME (User Program)

The section User Program NAME enables the user to give an 8-digit name to each of the User Programs; the name will then appear on the Master Display. This section also enables to set a Power On Logo (20 digits) which will be shown on Power On.

User Program Name Setting

From the MENU display select NAME section by means of the TEMPO/DATA Dial or pressing the cursor tabs.

ネーム (ユーザー・プログラム)

ユーザー・プログラムのネーム・セクションでは、各ユーザー・プログラムに8文字の名前を付けることができます。付けた名前は基本画面に表示されます。また、このセクションでは、電源投入時に表示されるパワー・オン・ロゴ(20文字)を設定することもできます。

ユーザー・プログラム名の設定

メニュー画面で、テンポ/データ・ダイヤルを回して、あるいはカーソル・キーを押して、ネーム・セクションを選びます。

NAME (User Program)

La sezione User Program NAME permette all'utente di dare ad ogni User Program un nome di otto caratteri, che comparirà poi nella Master Display.

Da questa sezione è possibile anche impostare un Logo di Power On (20 Caratteri) che verrà visualizzato all'Accensione.

Impostazione del Nome dello User Program

Dalla videata MENU selezionare con il TEMPO/DATA Dial o tramite la pressione dei tastini cursore la sezione NAME.

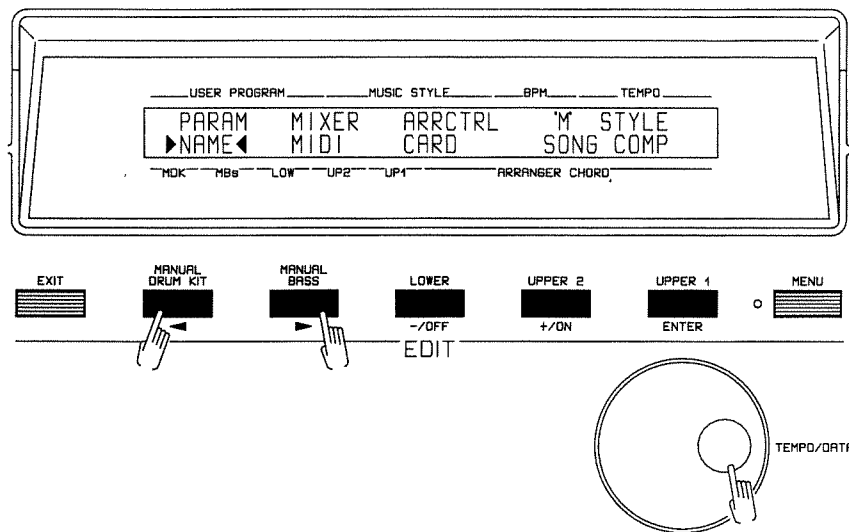

Confirm your choice by pressing ENTER, and the display will show the first video of NAME section.

ENTERを押すと、ネーム・セクションの最初の画面に切り換わります。

Confermare la scelta con ENTER, comparirà la prima videata della sezione NAME.

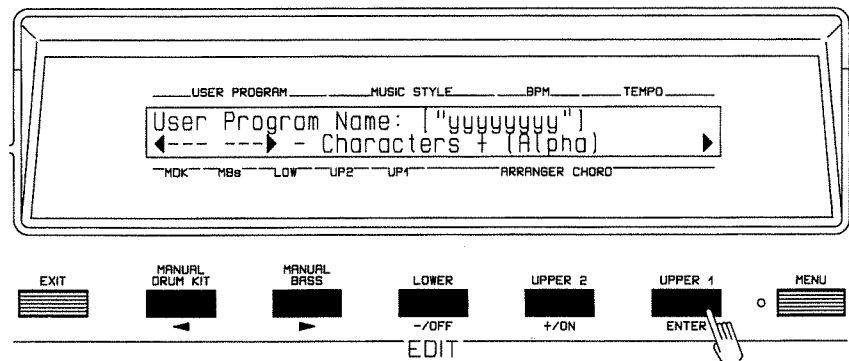

Press ENTER again, and a cursor before the User Program Name will begin to flash.

もう一度[ENTER]を押すと、ユーザー・プログラム・ネームの一番先頭の入力位置が点滅を始めます。

Premere nuovamente il tasto ENTER, nel campo User Program Name inizierà a lampeggiare un cursore nella prima posizione.

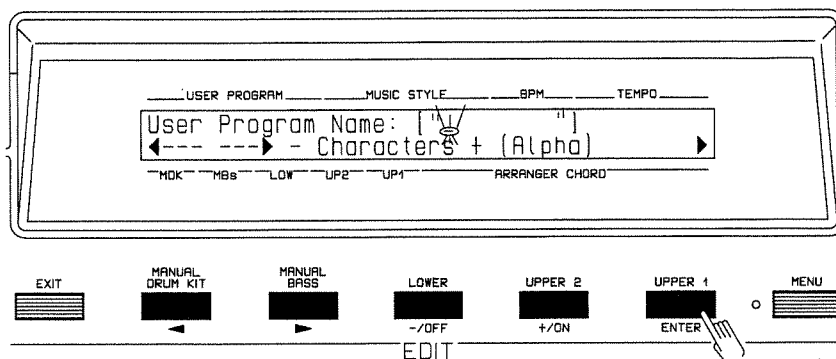

Rotating the TEMPO DATA/Dial or pressing the Increase/Decrease tabs will select the letter or symbol to insert in the flashing position.

Pressing instead the cursor tabs will enable the cursor to be shifted within the User Program Name field.

テンポ/データ・ダイヤルを回して、あるいはバリュー・キーを押して、インサートしたい文字や記号を選びます。カーソル・キーを押すと、ユーザー・プログラム・ネーム内でカーソルを前後に移動できます。

Tramite la rotazione del TEMPO/DATA Dial o tramite la pressione dei tasti Incremento e Decremento selezionare la lettera o il simbolo da inserire nella posizione del cursore lampeggiante.

La pressione invece dei tasti cursore permette lo spostamento del cursore all'interno del campo User Program Name.

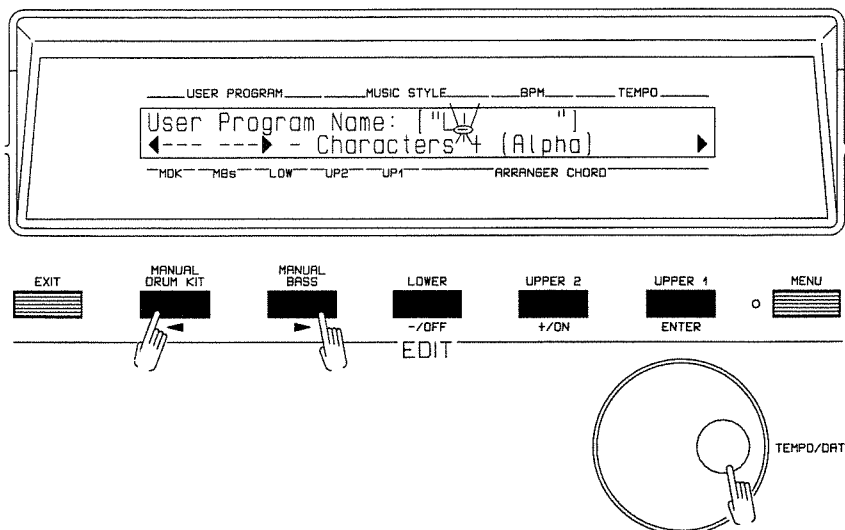

POWER ON LOGO

The setting of Power On Logo is the same as the above, selecting the corresponding page of NAME section.

This writing (programmable by the user) will be visualized below the writing "Roland Intelligent Synthesizer E-70", when turning on the instrument.

パワー・オン・ロゴ

パワー・オン・ロゴの設定は、ユーザー・プログラム名の設定と同じ操作です。操作については前述の説明を参考にしてください。ネーム・セクションの中のパワー・オン・ロゴのページ画面を選びます。設定したパワー・オン・ロゴ(ユーザーが書き換えることができます)は、電源投入時の画面の "Roland Intelligent Synthesizer E-70" の下側に表示されます。

POWER ON LOGO

La procedura per impostare il Power On Logo è la stessa sopra descritta, selezionando la relativa pagina della sezione NAME.

Tale scritta programmabile dall'utente verrà visualizzata all'accensione al di sotto della scritta "Roland Intelligent Synthesizer E-70".

MIDI SECTION

In this section, all MIDI parameters of the various parts can be set acting on a series of displays.

The parameters are grouped into Part (Up1, Up2, Low, etc...) and into TX and RX (transmit and receive).

All the parameters described are not present in every part; it means that in those sections in which some parameters are missing, the functions described by the parameter are not operative.

MODIFYING MIDI PARAMETERS

When in MASTER display, select the MIDI section by rotating the TEMPO/DATA Dial or pressing the cursor tabs (Fkey 1 and 2).

MIDI

このセクションでは、各パートの全てのMIDIパラメーターを一連のディスプレイで設定できます。

パラメーターはパート(アップパー1、アップパー2、ローワーなど)ごとに分けられ、また、TXとRX(送信と受信)に分けられます。ここで述べるパラメーターがすべて、各パートにあるわけではありません。パラメーターのないパートでは、その機能を操作することはできません。

MIDIパラメーターの変更

基本画面で、テンポ/データ・ダイヤルを回すか、カーソル・キー(Fキー1)、(Fキー2)を押して、MIDIセクションを選びます。

SEZIONE MIDI

In questa sezione è possibile, tramite una serie di videate, impostare tutti i parametri MIDI delle varie Parts.

I parametri sono divisi per Part (Up1, Up2, Low, etc...) e per TX (trasmissione) e RX (ricezione).

Non tutte le parts contengono tutti i parametri descritti. Ciò significa che nelle sezioni nelle quali manca qualche parametro, le funzionalità descritte dal parametro non sono attive.

MODIFICA DEI PARAMETRI MIDI

Dalla videata Master tramite la rotazione del TEMPO/DATA Dial o tramite la pressione dei tastini cursore (Fkey 1 e Fkey 2), selezionare la sezione MIDI.

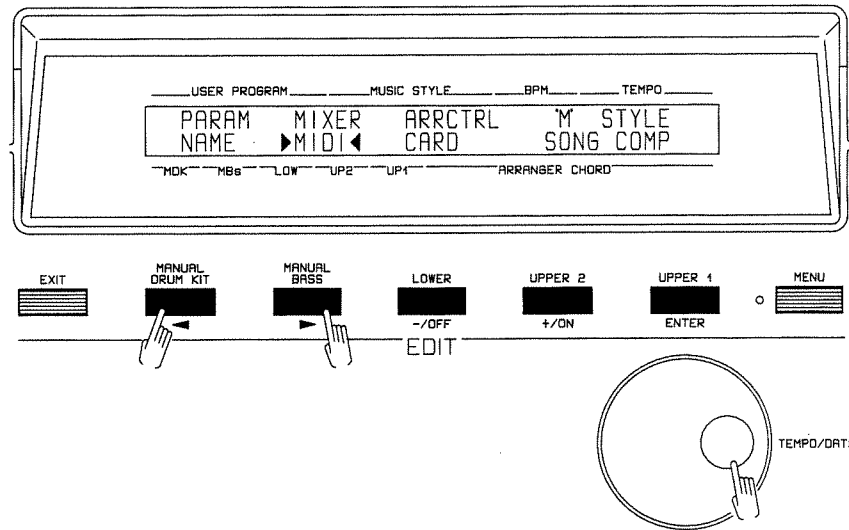

Press the ENTER button to confirm the selection and the first display of the MIDI section will appear.

ENTERを押して選択を確定すると、MIDIセクションの最初の画面が現れます。

Con la pressione del tastino ENTER confermare la scelta, verrà visualizzata la prima videata della sezione MIDI.

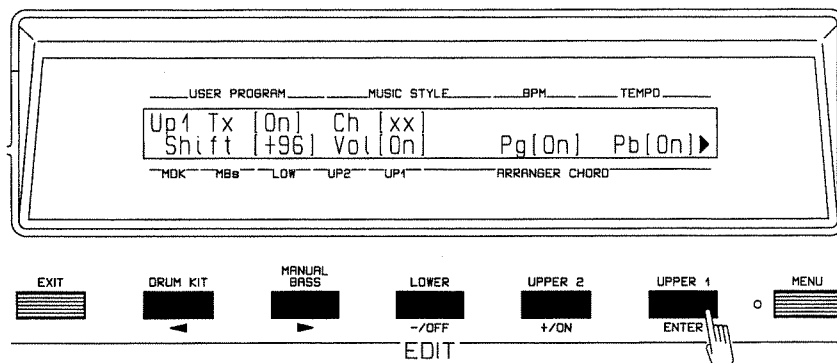

Select the page containing the parameter to be changed by rotating the TEMPO/DATA Dial or pressing the cursor tabs.

テンポ/データ・ダイヤルを回すか、カーソル・キーを押して、変更したいパラメーターのある画面を選びます。

Ruotando il TEMPO/DATA Dial o con la pressione dei tasti cursore selezionare la pagina che contiene il parametro da variare.

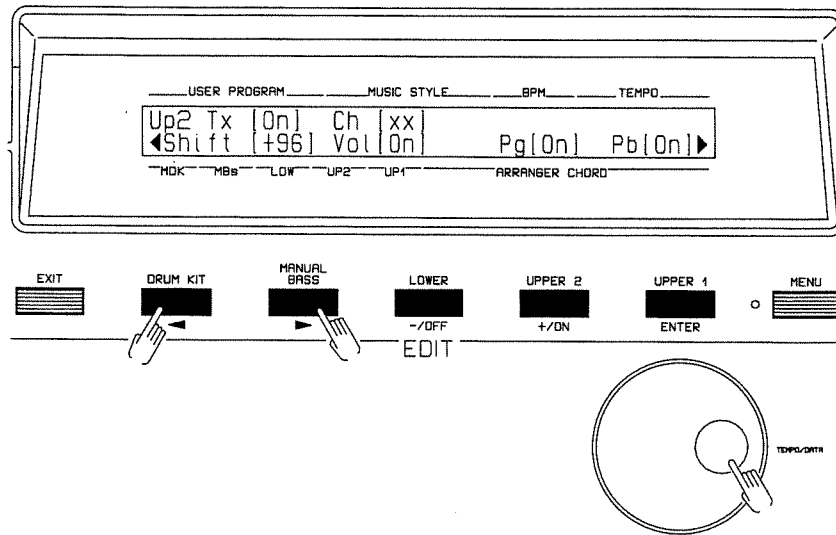

Once the page containing the parameter to be changed has been visualized, press the ENTER button and the first parameter of the display will begin to flash.

変更したいパラメーターのある画面が表示されたら、[ENTER]を押します。画面の最初のパラメーターが点滅し始めます。

Una volta visualizzata la pagina che contiene il parametro da variare premere il tastino ENTER. Il primo parametro della videata inizierà a lampeggiare.

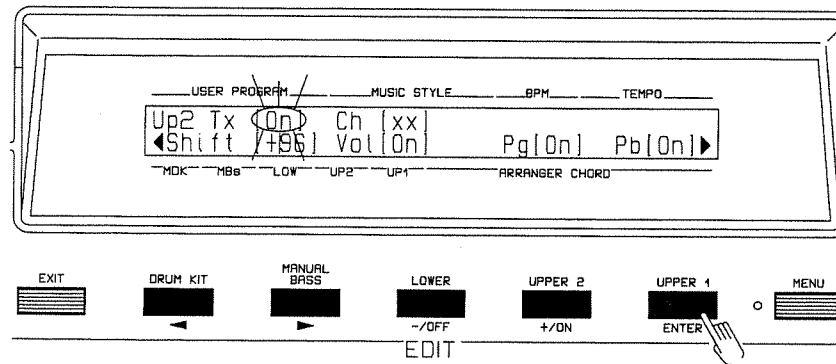

At this point the flashing parameter can be changed simply rotating the TEMPO/DATA Dial or pressing the Increase/Decrease tabs (Fkey 3 and Fkey 4).

このとき、テンポ/データ・ダイヤルを回すか、バリュー・キー (Fキー3、Fキー4) を押すと、点滅しているパラメーターを変更することができます。

A questo punto è possibile variare il parametro lampeggiante semplicemente ruotando il TEMPO/DATA Dial o premendo i tasti Incremento/Decremento (Fkey 3 e Fkey 4).

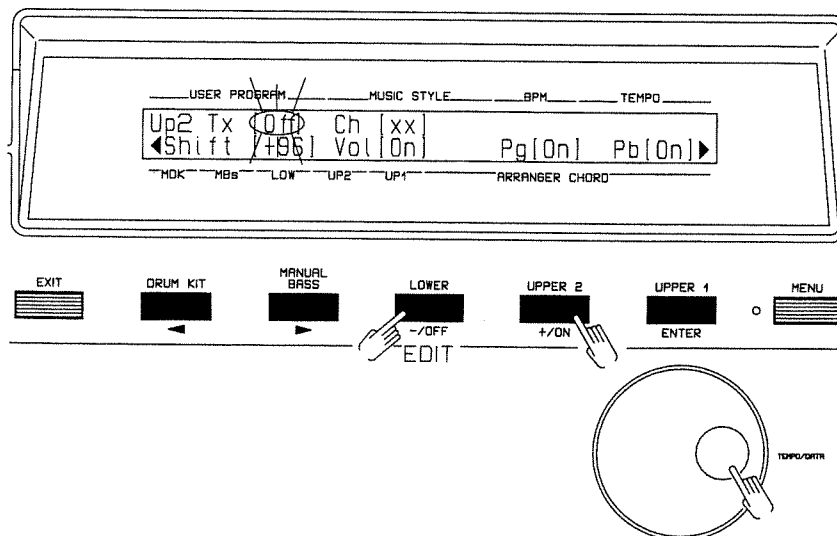

If one of the cursor tabs (Fkey 1 or Fkey 2) is pressed, the flashing condition and consequently the possibility of editing, will be shifted to the next field.

どちらかのカーソル・キー (Fキー1かFキー2) を押すと、次のパラメーターが点滅し、エディットできるようになります。

La pressione invece di uno dei tasti cursore (Fkey 1 o Fkey 2) sposterà il lampeggio e quindi la editabilità al campo successivo.

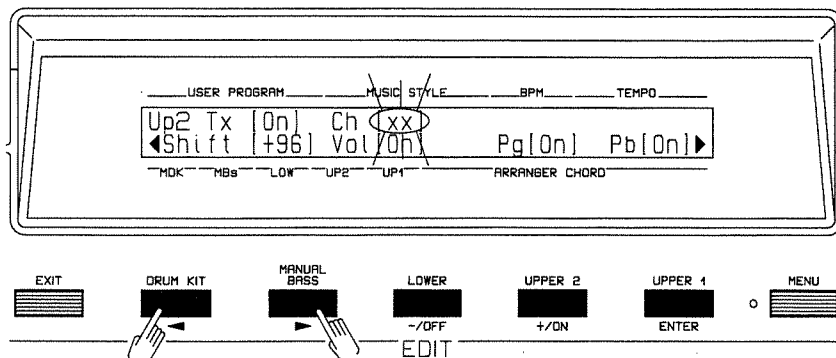

MIDI PART PARAMETERS

TRANSMISSION

(Part) TX On/Off

It enables or disables the MIDI transmission or receiving for the relative part.

The admitted values are [On] and [Off].

(Part) TX CH

It is used for setting the MIDI transmission channel of the relative part.

The range of the parameter value is from 1 to 16.

(Part) TX Note Shift

It is used to set the shift value that will be algebraically added to the note code of the relative part.

The range of the values is from -96 to +96.

(Part) TX Vol On/Off

It enables or disables the transmission of the MIDI codes for volume control (Ctrl Change 7) of the relative part.

It can take [On] and [Off] values.

(Part) PG On/Off

It enables or disables the Program Changes transmission of the relative part.

Values admitted: [On] and [Off].

(Part) PB On/Off

It enables or disables the Pitch Bender transmission of the relative part.

Values admitted: [On] and [Off].

MIDI パート・パラメーター

送信

(Part) TX On/Off

パートのMIDI情報を送信する/しないを設定します。

[On]と[Off]が設定できます。

(Part) TX CH

パートのMIDI情報を送信するMIDIチャンネルを設定します。

設定範囲は1から16です。

(Part) TX Note Shift

パートの送信するノート・ナンバーに一定の割合で加算される変化値を設定します。

設定範囲は-96から+96です。

(Part) TX Vol On/Off

パートのボリューム情報(コントロール・チェンジ7)を送信する/しないを設定します。

[On]と[Off]が設定できます。

(Part) PG On/Off

パートのプログラム・チェンジ情報を送信する/しないを設定します。

[On]と[Off]が設定できます。

(Part) PB On/Off

パートのピッチ・ベンド情報を送信する/しないを設定します。

[On]と[Off]が設定できます。

PARAMETRI MIDI DELLE PARTI

TRASMISSIONE

(Part) TX On/Off

Permette o meno la trasmissione o la ricezione MIDI della parte relativa.

I valori ammessi sono [On] e [Off].

(Part) TX CH

Imposta il canale MIDI di trasmissione della parte relativa.

Il parametro può assumere valori da 1 a 16.

(Part) TX Note Shift

Imposta un valore di shift che verrà sommato algebricamente al codice nota della relativa parte.

Può assumere valori che vanno da -96 a +96.

(Part) TX Vol On/Off

Abilita o meno la trasmissione dei codici MIDI di controllo di volume (Ctrl Change 7) della relativa parte.

Può assumere valori [On] e [Off].

(Part) PG On/Off

Abilita o meno la trasmissione dei Program Change della relativa Parte.

Valori Ammessi [On] e [Off].

(Part) PB On/Off

Abilita o meno la trasmissione del Pitch bender della relativa Parte.

Valori ammessi [On] e [Off].

RECEIVING

(Part) RX On/Off

It enables or disables the receiving or MIDI receiving for the relative part.

The admitted values are **[On]** and **[Off]**.

(Part) RX CH

It is used to set the MIDI channel for receiving of the relative part.

The range of the parameter value is from 1 to 16.

(Part) RX Limit Low

It is used to set the lowest receiving limit of the relative part.

(Part) RX Limit High

It is used to set the highest receiving limit of the relative part.

(Part) RX Note Shift

It is used to set the shift value that will be algebraically added to the note code of the relative part.

The range of the values is from -96 to +96.

(Part) RX Vol On/Off

It enables or disables the receiving of the MIDI codes for volume control (Ctrl Change 7) of the relative part.

It can have **[On]** and **[Off]** values.

(Part) PG On/Off

It enables or disables the Program Change receiving of the relative part.

Values admitted: **[On]** and **[Off]**.

(Part) PB On/Off

It enables or disables the Pitch Bender transmission on the relative part.

Values admitted: **[On]** and **[Off]**.

GENERAL MIDI PARAMETERS

RX Midi Velocity On/Off

This parameter is used to disable the receiving of dynamic codes.

The values this parameter can have are **[On]** (Default) and **[Off]**.

RX Midi Velocity Value

This parameter indicates the note dynamics to be used when the Rx Midi velocity parameter is set **[Off]** (dynamics not received).

受信

(Part) RX On/Off

パートが外部MIDI情報を受信する/しないを設定します。

[On]と[Off]が設定できます。

(Part) RX CH

パートのMIDI受信チャンネルを設定します。

設定範囲は1から16です。

(Part) RX Limit Low

パートの受信ノート・ナンバーの最低値を設定します。

設定範囲はC0(ノート・ナンバー12)からC9(ノート・ナンバー120)です。

(Part) RX Limit High

パートの受信ノート・ナンバーの最高値を設定します。

設定範囲はC0(ノート・ナンバー12)からC9(ノート・ナンバー120)です。

(Part) RX Note Shift

パートの受信ノート・ナンバーに一定の割合で加算される変化値を設定します。

設定範囲は-96から+96です。

(Part) RX Vol On/Off

パートがボリューム情報(コントロール・チェンジ7)を受信する/しないを設定します。

[On]と[Off]が設定できます。

(Part) PG On/Off

パートがプログラム・チェンジ情報を受信する/しないを設定します。

[On]と[Off]が設定できます。

(Part) PB On/Off

パートがピッチ・ベンド情報を受信する/しないを設定します。

[On]と[Off]が設定できます。

GENERAL MIDI PARAMETERS

E-70全体のMIDIを設定するパラメーター

RX MIDI ベロシティー On/Off

外部ベロシティー情報を受信する/しないを設定します。

パラメーターの値は、[On](初期設定)または[Off]です。

RX MIDI ベロシティー・バリュ

RX MIDI ベロシティー・パラメーターが[Off]に設定されたとき(外部ベロシティー情報を受信しないとき)のベロシティー値を設定します。

設定範囲は、1から127です。

RICEZIONE

(Part) RX On/Off

Permette o meno la ricezione o la ricezione MIDI della parte relativa.

I valori ammessi sono **[On]** e **[Off]**.

(Part) RX CH

Imposta il canale MIDI di ricezione della part relativa.

Il parametro può assumere valori da 1 a 16.

(Part) RX Limit Low

Imposta il limite di ricezione inferiore della relativa parte.

(Part) RX Limit High

Imposta il limite di ricezione superiore della relativa parte.

(Part) RX Note Shift

Imposta un valore di shift che verrà sommato algebricamente al codice nota della relativa parte.

Può assumere valori che vanno da -96 a +96.

(Part) RX Vol On/Off

Abilita o meno la ricezione dei codici MIDI di controllo di volume (Ctrl Change 7) della relativa parte.

Può assumere valori **[On]** e **[Off]**.

(Part) PG On/Off

Abilita o meno la ricezione dei Program Change della relativa Parte.

Valori ammessi **[On]** e **[Off]**.

(Part) PB On/Off

Abilita o meno la ricezione del Pitch Bender della relativa Parte.

Valori ammessi **[On]** e **[Off]**.

PARAMETRI MIDI GENERALI

RX Midi Velocity On/Off

Parametro che permette la disabilitazione della ricezione dei codici di dinamica.

I valori che il parametro può assumere sono **[On]** (Default) e **[Off]**.

RX Midi Velocity Value

Questo parametro indica la dinamica di nota da utilizzare se il parametro RX Midi Velocity viene impostato a **[Off]**, dinamica non ricevuta.

TX Midi Velocity On/Off

This parameter is used to disable the transmission of dynamic codes.

The values this parameter can have are [On] (Default) [Off].

TX Midi Velocity Value

This parameter indicates the note dynamics to be used when the Rx Midi velocity parameter is set [Off], (dynamics not received.)

Part On/Off

If the parameter is set on **Int & Midi**, the On/Off part condition given by the volume tabs also operates on the notes received via MIDI, whereas, if it is set on **Internal** value, it only affects the notes played from the keyboard.

Midi Octave TX

This parameter enables the setting of the notes transmission via midi in Absolute mode (the number of the note pressed on the keyboard is the same sent via Midi) or Relative mode (the note pressed on the keyboard is sent via Midi after having been transposed according to the tone selected).

The values that the parameters can take on are **Absolute & Relative**.

Midi Soft Thru for Local On/Off

When this function is enabled (Parameter "On") all the notes received on the **Note to Arranger** Midi Channel beyond the lowest and highest limits of receiving, will be addressed to the Midi Out output. When they are enabled, a control change (121) will be sent to the Midi Out output, which sets the Midi device connected to the output in Local Off mode.

The value admitted for this parameter are [On] and [Off].

Real Time TX Start/Stop

When this parameter is [On], the instrument is enabled to transmit the **Start (FA)** and **Stop (FC)** MIDI codes.

The values admitted for this parameter are [On] and [Off].

Real Time TX Clock

When the parameter is [On], the instrument is able to transmit the MIDI clock codes (F8).

TX MIDI ベロシティー On/Off

ベロシティー情報を送信する/しないを設定します。[On](初期設定)または[Off]が設定できます。

TX MIDI ベロシティー・バリュー

TX MIDI ベロシティー・パラメーターが [Off] に設定されたとき (ベロシティー情報を送信しないとき) のベロシティー値を設定します。設定範囲は 1 から 127 です。

パート On/Off

Int&MIDI に設定すると、受信したボリューム情報で、内部音源パートの音量だけでなく、受信した MIDI ノート情報の音量もコントロールします。一方、パラメーターが Internal に設定されていると、鍵盤で弾いた音にのみ影響します。

MIDI オクターブ TX

ノート情報の送信のしかたを設定します。アブソルート・モードでは鍵盤で弾いた音そのまま MIDI によって送られます。レラティブ・モードでは鍵盤で弾いた音が、その音に従ってトランスポーズされ、MIDI によって送信されます。Absolute と Relative が設定できます。

MIDI ソフト・スルーとローカル・オン/オフ

この機能が使えると (パラメーターが On のとき)、受信できる最低値や最高値以外に Note to Arranger MIDI チャンネルで受信した全てのノート情報は、MIDI アウト端子から送られます。このとき、コントロール・チェンジ (121) が MIDI アウト端子から送信されると、MIDI アウト端子に接続した MIDI 機器はローカル・オフ・モードになります。

[On] と [Off] が設定できます。

リアルタイム TX Start/Stop

このパラメーターがオンのとき、本体はスタート (FA) とストップ (FC) の MIDI 情報を送信することができます。

[On] と [Off] が設定できます。

リアルタイム TX クロック

このパラメーターがオンのとき、本体は MIDI クロック (F8) を送信することができます。

[On] と [Off] が設定できます。

TX Midi Velocity On/Off

Parametro che permette la disabilitazione della trasmissione dei codici di dinamica.

I valori che il parametro può assumere sono [On] (Default) e [Off].

TX Midi Velocity Value

Questo parametro indica la dinamica di nota da utilizzare se il parametro RX Midi Velocity viene impostato a [Off], dinamica non ricevuta.

Part On/Off

Se il parametro viene settato su **Int & Midi** l'On/Off di parte dato dai tastini di volume interviene anche sulle note ricevute da Midi.

Se invece è settato su valore **Internal** ha influenza solo sulle note suonate dalla tastiera.

Midi Octave TX

Questo parametro permette di impostare la trasmissione delle note via Midi in formato Assoluto (il numero della nota premuta sulla tastiera è lo stesso inviato via Midi) o Relativo (la nota premuta sulla tastiera viene inviata via Midi dopo la trasposizione legata al timbro selezionato).

I valori che il parametro può assumere sono **Absolute** e **Relative**.

Midi Soft Thru for Local On/Off.

Attivando la funzione in questione (Parametro "On") tutte le note ricevute sul canale MIDI del **Note to Arranger** al di fuori dei limiti inferiore e superiore di ricezione, verranno indirizzate sull'uscita MIDI Out, al momento dell'attivazione, sull'uscita MIDI Out verrà spedito un control change (121) che imposterà il dispositivo MIDI collegato all'uscita stessa in modo Local Off.

I valori ammessi per questo parametro sono [On] e [Off].

Real Time TX Start/Stop

A Parametro "On" lo strumento è in grado di trasmettere i codici MIDI di **Start (FA)** e di **Stop (FC)**.

I valori ammessi per questo parametro sono [On] e [Off].

Real Time TX Clock

A parametro [On] lo strumento è in grado di trasmettere i codici MIDI di clock (F8).

Real Time RX

This parameter enables the selection of three different receiving situations of MIDI Real Time Messages:

1) Internal

In Internal condition, all Real Time Messages received via MIDI are disregarded.

2) MIDI

In Midi condition, all Real Time messages received via Midi are interpreted and performed.

For example, a FA message causes the immediate starting of the Drums with a velocity ruled by the F8 arriving via MIDI.

If a FA message is received without receiving afterwards a F8 message, the system remains "in idle mode" until an F8 message is received.

3) Auto

The auto situation allows the instrument to select in an intelligent way to which clock source it must refer to.

If Start is pressed from the keyboard, the instrument synchronizes itself with the current internal Bpm, whereas, if in Stop situation it receives via Midi F8 codes followed by a FA code, it starts from the BPM calculated according to the F8 messages received before the FA message.

If a FA code is received without receiving afterwards F8 codes, after a short delay the instrument starts with the Internal current BPM.

If you wish to use the E-70 as an EXPANDER, the REAL TIME RX "INTERNAL" parameter is to be set.

リアルタイム RX

このパラメーターで、MIDI リアルタイム・メッセージの受信方法を3つの中から選ぶことができます。

1) Internal

インターナルでは、MIDI によって受信した全てのリアルタイム・メッセージを無視します。

2) MIDI

MIDI では、受信したリアルタイム・メッセージに従って、外部MIDI機器と同期をとることができます。例えば、外部MIDI機器(マスター)からのFA(スタート)情報を受信すると、そのあとのF8(タイミング・クロック)情報に従ってすぐに本体のリズムがスタートします。

ただし、FA情報を受信しても、そのあとにF8情報が来ないときは、F8情報が来るまで(この場合はリズムが)スタートしません。

3) Auto

オートでは、本体はどのクロック情報に従うかということを選択できます。

鍵盤を弾いてスタートしたときは、本体は内部のテンポ(BPM)に同期します。一方、ストップ状態で、MIDIによってF8情報のあとFA情報を受信したときは、F8情報に従って計算されたテンポ(BPM)でスタートします。

FA情報を受信してもF8情報が来ないときは、本体は、少し遅れて現在の内部のテンポ(BPM)でスタートします。

もしE-70をマスター機器として使いたいときは、リアルタイムRXを"インターナル"に設定します。

Real Time RX

Il parametro in questione permette di selezionare tre diverse situazioni di ricezione dei MIDI Real Time Messages:

1) Internal

In situazione Internal nessun Real Time Message ricevuto via MIDI viene tenuto in considerazione.

2) MIDI

In situazione Midi, i Real Time Messages ricevuti via MIDI vengono interpretati ed eseguiti.

Ad esempio un messaggio FA provoca lo start immediato della batteria a velocità dettata dagli F8 provenienti via MIDI.

Se si riceve un FA senza poi successivamente ricevere un F8 il sistema rimane fermo ad attendere fino a che un F8 non viene ricevuto.

3) Auto

La situazione Auto permette alla macchina di selezionare in maniera intelligente a quale sorgente di clock fare riferimento.

Se viene premuto Start da tastiera la macchina si sincronizza con il Bpm Interno corrente, viceversa, se in situazione di Stop riceve via MIDI codici F8 seguiti da un codice FA, va in Start al BPM calcolato in base agli F8 ricevuti prima dell'FA.

Se viene ricevuto un codice FA senza poi ricevere codici F8, dopo un tempo di Attesa la macchina parte a BPM corrente interno.

Se si vuole utilizzare l'E-70 con funzioni di EXPANDER si consiglia di posizionare il parametro REAL TIME RX "INTERNAL".

Data Dump

The display shown below is used to select which Composer Song is to be sent as MIDI Dump to the Midi Out output.

データ・ダンプ

下の画面では、ソングをMIDIアウト端子からMIDIダンプ(エクスルーシブ情報)として送信することができます。

Data Dump

La videata di seguito descritta serve a selezionare quale Composer Song debba essere inviato come MIDI Dump sull'uscita Midi Out.

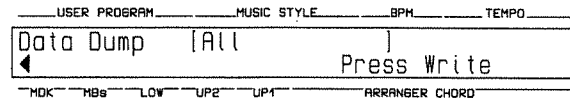

The parameter can take on the following values.

- 1) All
- 2) Song 1
- 3) Song 2
- 4) Song 3
- 5) Global & Midi
- 6) User Pgr
- 7) "M" Style

Once the data to be sent have been selected, pressing the WRITE button will start data transferring.

The display will visualize the information of the transferring in progress.

設定できるパラメーターの値は次のとおりです。

- 1) All(オール)
- 2) Song1(ソング1)
- 3) Song2(ソング2)
- 4) Song3(ソング3)
- 5) Global&MIDI(グローバル&MIDI)
- 6) User Pgr(ユーザー・プログラム)
- 7) "M" Style(ミュージック・スタイル)

送信するデータの種別を選択したら、**WRITE**を押します。押すとデータの転送が始まります。ディスプレイは転送が進行中であることを表示します。

I valori che il Parametro può assumere sono:

- 1) All
- 2) Song 1
- 3) Song 2
- 4) Song 3
- 5) Global & Midi
- 6) User Prg
- 7) "M" Style

Una volta selezionato il dato da inviare, la pressione del tasto WRITE dà inizio al trasferimento dei dati.

Sul Display viene visualizzata la videata seguente che informa l'utente del Trasferimento in corso.

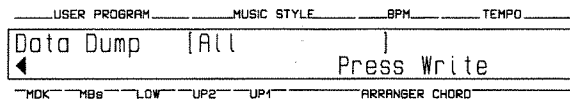
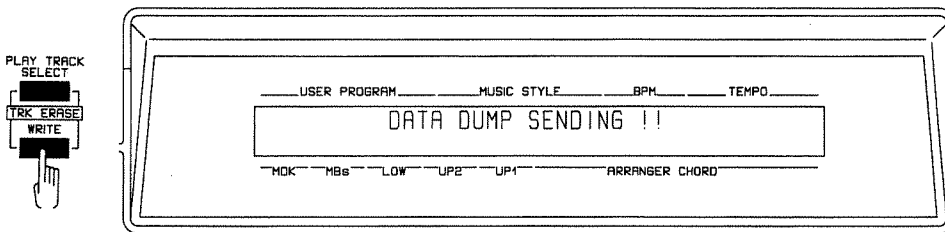

When the transferring is finished, the display will return to this position:

転送が終わると、ディスプレイは次のようになります。

Una volta terminato il trasferimento il display torna a visualizzare questa videata.

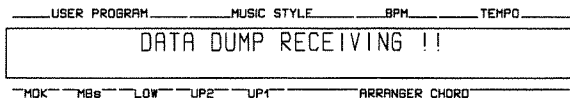

If a Dump in a mode compatible with the E-70 is received via MIDI, the system will show the following display which informs the User that the data receiving is in progress.

E-70に適合するモードでMIDIによってダンプを受信すると、ディスプレイは次のように表示されます。この画面は、データの受信中であることを示しています。

Se via MIDI viene ricevuto un Dump in formato compatibile E-70, il sistema visualizzerà sul display la videata seguente che informa l'utente del ricevimento dati in corso.

MIDI CONTROL

M.I.D.I. is the acronym for Musical Instrument Digital Interface.

MIDI is a standardized interface by which all digital musical instruments also equipped with MIDI connections can exchange data. This means that the E-70 can be used as a MIDI control keyboard - to control other MIDI devices (keyboard, sequencer, etc.) or as a MIDI sound source (to be controlled by other MIDI devices).

CONNECTIONS

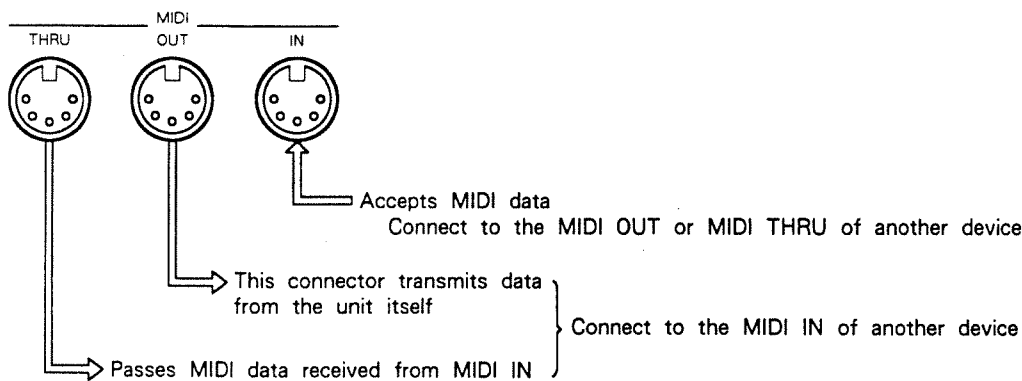

Switch off the E-70 and all other MIDI devices.

There are three MIDI sockets on the rear panel of the E-70 as follows:

- MIDI IN socket
Use this socket for feeding MIDI signals from an external MIDI device to control the E-70 and make it operate as a sound source.
- * The signal fed into the MIDI IN is not sent out through MIDI OUT.
- MIDI OUT socket
Use this socket for sending MIDI signals from the E-70 to control external MIDI devices.
- MIDI THRU socket
The exact copy of the signal fed into the MIDI IN is sent out through this socket.

Use MIDI cables to connect the various devices.

MIDIを活用しよう

MIDIとはMusical Instrument Digital Interfaceの略で、MIDI端子を持った電子楽器同志で演奏情報のやり取りができる統一規格です。例えば、E-70をキーボード・コントローラーとして他のMIDI機器(キーボード、シーケンサーなど)をコントロールしたり、他のMIDI機器で、E-70をMIDI音源としてコントロールできます。

接続

本体の電源と、接続するMIDI機器の電源を切ります。

E-70のリア・パネルには次の3つのMIDI端子が並んでいます。

- MIDI IN 端子:
この端子で、他のMIDI機器からE-70をコントロールし、音源として操作する信号を受け取ります。
*MIDI IN 端子に入ってきた信号はMIDI OUT 端子からは出力されません。
- MIDI OUT 端子:
この端子から外部MIDI機器をコントロールするMIDI信号が出力されます。
- MIDI THRU 端子:
この端子からはMIDI IN 端子から入ってきた信号をそのままの形で出力します。

機器どうしを接続するときは、誤動作や故障を避ける意味でも、専用のMIDIケーブルをお使いください。

CONTROLLI MIDI

M.I.D.I. sta per Musical Instrument Digital Interface (Interfaccia digitale per strumenti musicali). MIDI è un'interfaccia standardizzata grazie alla quale tutti gli strumenti musicali digitali attrezzati con collegamenti MIDI possono scambiare dati. Ciò significa che il vostro E-70 può essere utilizzato come tastiera di controllo per controllare altre attrezzature MIDI (tastiera, sequencer, etc.) o come sorgente di suono controllabile da altre attrezzature MIDI).

COLLEGAMENTI MIDI

Spegner l'E-70 e tutte le altre attrezzature MIDI.

Ci sono tre prese MIDI nel pannello posteriore dell'E-70.

- Presa MIDI IN
Utilizzare questa presa per mandare i segnali MIDI da un'attrezzatura esterna MIDI, per controllare la sorgente di suono dell'E-70.
- * Il segnale mandato nel MIDI IN, non è inviato al MIDI OUT.
- Presa MIDI OUT
Utilizzare questa presa per mandare i segnali MIDI dall'E-70 per controllare attrezzature esterne MIDI.
- Presa MIDI THRU
La copia esatta del segnale introdotto nel MIDI IN di entrata esce da questa presa.

Usare cavi MIDI per collegare i vari strumenti fra di loro.

External MIDI devices controlled by E-70

When using the E-70 to control Sound Modules or external synthesizers, the following connection is to be made.

E-70 で外部 MIDI 機器をコントロールする

E-70 でサウンド・モジュールや外部のシンセサイザーをコントロールするときは、次のように接続します。

Per controllare dall'E-70 attrezzature esterne MIDI

Quando si impiega l'E-70 per controllare Moduli o Sintetizzatori esterni, il collegamento deve essere il seguente:

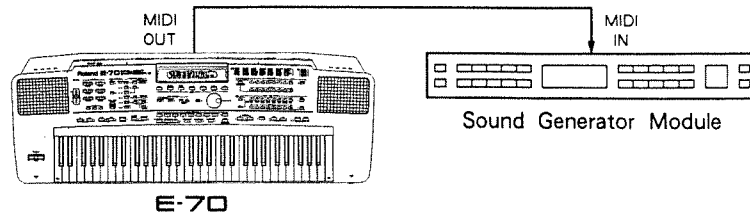

E-70 controlled by external MIDI devices

When a Sequencer or an external MIDI keyboard is used to control the E-70, the following connection is to be made:

外部 MIDI 機器で E-70 をコントロールする

シーケンサーや外部の MIDI 機器で E-70 をコントロールするときは、次のように接続します。

Per controllare l'E-70 da attrezzature esterne MIDI

Quando si impiega un Sequencer o Tastiera MIDI esterna per controllare l'E-70, il collegamento deve essere il seguente:

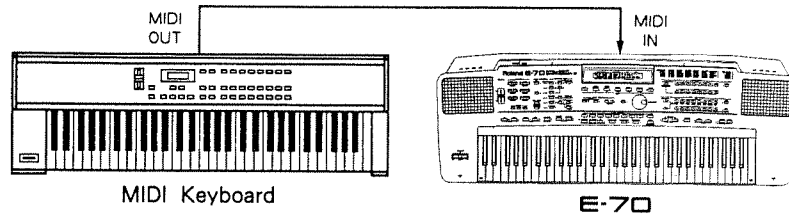

When using MIDI THRU

More than two MIDI instruments can be connected by through MIDI THRU.

MIDI THRU を使うとき

2つ以上の MIDI 機器を接続するときは、MIDI THRU 端子を使います。

Quando si usa il MIDI THRU

Si possono collegare due o più strumenti MIDI tramite il MIDI THRU

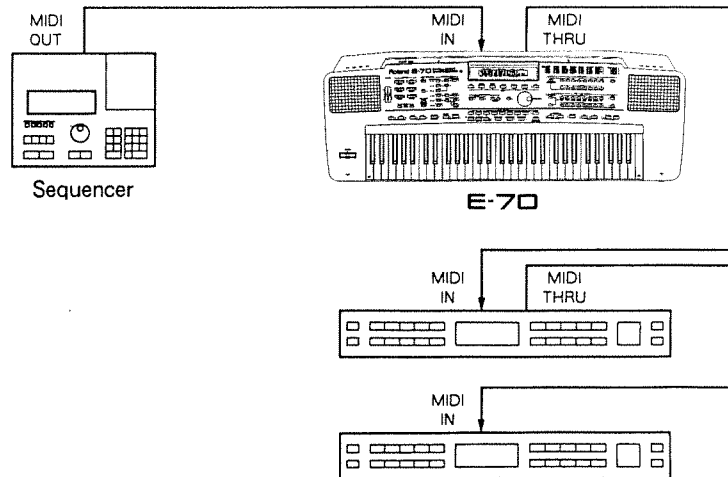

For a good MIDI data transmission we suggest you not to set up more than 4 or 5 devices.

正しいデータ転送のためにも、MIDI THRUを経由して4台以上のMIDI機器を接続しないでください。

Teoricamente è possibile collegare fra di loro qualsiasi numero di apparecchiature MIDI ma, in pratica, il limite è di 4 o 5 apparecchi per ottenere una buona trasmissione dei dati MIDI.

256 TONES BY EXTERNAL MIDI PROGRAM CHANGE

When using an external MIDI device to control the sound source within the E-70, a total of 256 tones can be played. (See tables in section 2 TONE/KIT). The first 128 tones (GS Standard) are directly recallable, the other 128 tones ("LA" compatible) can be recalled by sending a MIDI Control Change (00-127) together with a Program Change Number. This way, if you wish to recall an Electric Piano 6 Sound (C 17 06) the Control change number 00-127 is to be composed from a Sequencer or from a Master keyboard and it must be followed by PRG 7 (BX 007F, CX 06); the number 7 (06) represents the Program Change number of the Electric Piano 6 (see MIDI Implementation Chart).

Tone tables are ordered into Orchestral Family groups, and not by numeric order. It means that the tones are grouped according to the orchestral family they belong to. The Piano Family, for example, comprises the keyboard instruments similar to the Piano (Piano, Elec Piano, Harpsichord, Clavi etc.).

As already described, the 128 "GS Standard" tones are divided into "A" and "B" Groups, whereas "LA" tones are divided into "C" and "D" Groups.

外部からのプログラム・チェンジで256のトーンを生かす

外部MIDI機器を使ってE-70の音源部の256のトーンを鳴らすことができます(2節=トーン/キットの表参照)。128トーン(GSスタンダード)は本体パネル上で直接呼び出せませんが、残りの128トーン("LA"適合)は、外部MIDI機器よりプログラム・チェンジ・ナンバーと一緒にMIDIコントロール・チェンジ(00-127)を送ることで呼び出すことができます。この方法で、もしエレクトリック・ピアノ6(C 17 06)を呼び出したいときは、コントロール・チェンジ・ナンバー00-127がシーケンサーやマスター・キーボードから送信され、そのあとにプログラム・チェンジ7(BX007F, CX06)が続きます。7(06)という数字は、エレクトリック・ピアノ6のプログラム・チェンジ・ナンバーを示します(MIDIインプリメンテーション・チャート参照)。

E-70音色表は、数字の順番ではなくオーケストラのグループに従って並んでいます。これは、音色が、それぞれ所属するオーケストラのファミリーに従って分類されていることを意味します。例えば、ピアノ・ファミリーはピアノに似た鍵盤楽器(ピアノ、エレクトリック・ピアノ、ハーブシコード、クラビなど)を含んでいます。

既に述べたように、128の"GSスタンダード"トーンはA、B2つのグループに分けられます。一方、"LA"トーンはC、D2つのグループに分けられます。

256 TIMBRI TRAMITE MIDI PROGRAM CHANGE ESTERNO

Quando si usa un'apparecchiatura MIDI esterna per controllare la sorgente del suono all'interno dell'E-70, possono essere suonati in totale 256 timbri. (vedi Tabelle nella sezione 2 TONE/KIT).

I primi 128 timbri (GS Standard) richiamabili direttamente ed altri 128 timbri ("LA" compatibili) richiamabili inviando un MIDI Control Change (00-127) unitamente al numero di Program Change. Così se si desidera ad esempio richiamare un suono di Piano Elettrico 6 (C 17 06) bisognerà comporre da un Sequencer o da una Master Keyboard il numero di Control Change 00-127 seguito dal PRG 7 (BX 007F, CX 06) dove 7 (06) indicherà il numero del Program Change del Piano Elettrico 6 (vedi carta implementazione MIDI).

Le tabelle dei timbri sono organizzate non in ordine numerico bensì per gruppi di Famiglie Orchestrali. Ciò significa che i timbri sono raggruppati in base all'appartenenza alla stessa famiglia orchestrale. Nella famiglia Piano, ad esempio, sono stati raggruppati gli strumenti a tastiera tipo pianoforte, cioè: Piano, Piano elettrico, Harpsichord e Clavi, e così via.

Come già precedentemente descritto i 128 timbri "GS Standard" sono suddivisi nei Gruppi "A" e "B" mentre i 128 timbri "LA" sono suddivisi nei Gruppi "C" e "D".

CARD

In this section of the Menu all the displays relative to Card utilization are shown.

The data to be memorized can be grouped into two families, Song Group and User Prg/"M" Style/Global Group.

When the User is attempting the writing of a new Card or a different formatted card, he will be informed about it by the following display:

カードの活用

メニューのこのセクションでは、カードの利用に関する全ての画面が示されます。記憶できるデータは、ソング・グループとユーザー・プログラム/"M"スタイル/グローバル・グループの2つに分けられます。新品のカードや違うフォーマットのカードに書き込もうとすると、次の画面が現れます。

CARD

In questa sezione del menù vengono visualizzate tutte le videate relative alla gestione delle Card.

I dati da memorizzare possono essere raggruppati in due famiglie, il gruppo Song e il gruppo User Prg/"M" Style/Global

Tentando di scrivere una Card nuova o formattata secondo lo standard di un altro strumento, l'utente ne verrà informato tramite la visualizzazione della videata seguente.

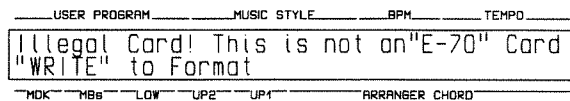

At this point a confirmation for formatting will be required, according to the data pattern related to the data which the User attempted to write into the Card (Song or User/"M" Style Global).

Pressing WRITE button, the Card will be formatted and the operation of data saving previously requested will be made.

On the contrary, pressing the EXIT button will abort the operation.

このとき、カードに書き込もうとしているデータ(ソングかユーザー/"M"スタイル/グローバル)に関するデータの確認が要求されます。**WRITE**を押すとカードがフォーマットされ、やろうとしていたデータ保存の操作が実行されます。逆に**EXIT**を押すと、操作は中止されます。

Verrà a questo punto richiesta una conferma per la formattazione secondo lo schema relativo al tipo di dati che si era tentato di scrivere sulla Card (Song o User/"M" Style/Global)

Premendo il tastino WRITE la card verrà formattata e verrà effettuata l'operazione di salvataggio dei dati precedentemente richiesta.

Viceversa la pressione del tastino EXIT abortisce l'operazione.

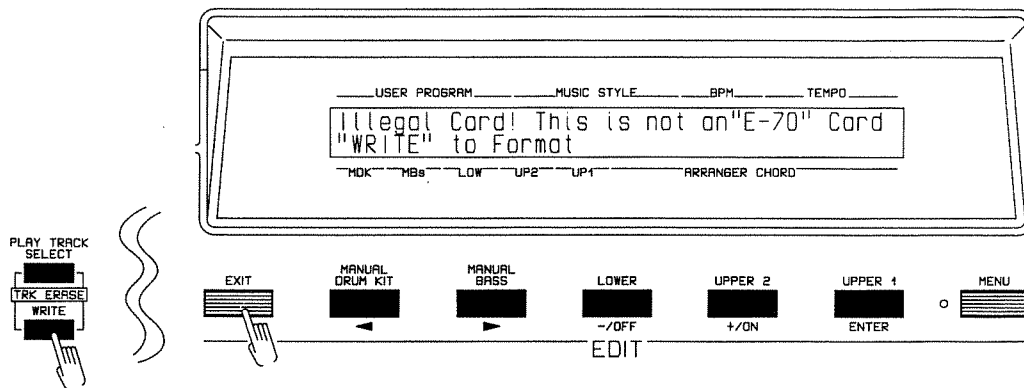

LOADING SONGS FROM CARD

When in MENU display, select CARD section by rotating the TEMPO/DATA Dial or pressing the Cursor tabs.

データの呼び出し (カードからソングを呼び出す)

メニュー画面で、テンポ/データ・ダイヤルを回すか、カーソル・キーを押してカード・セクションを選びます。

CARICAMENTO DELLE SONG DA CARD

Dalla videata MENU selezionare, tramite la rotazione del TEMPO/DATA Dial o tramite la pressione dei tastini cursore, la sezione CARD.

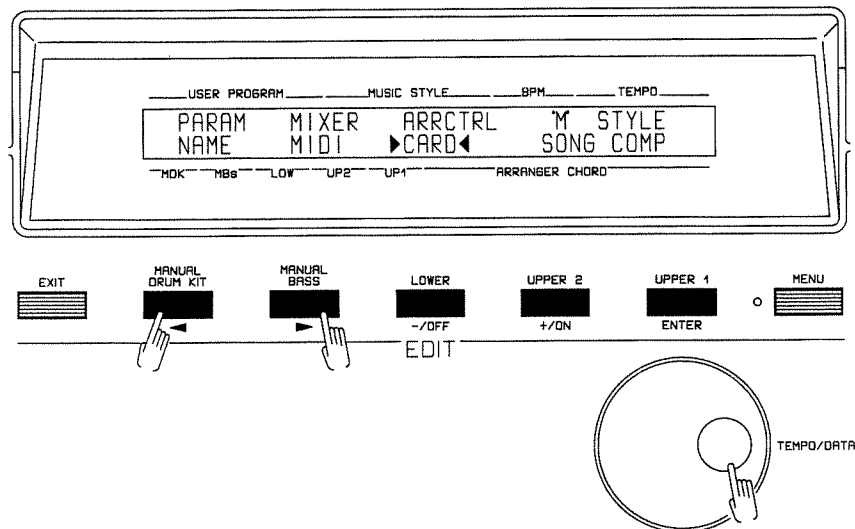

Confirm your selection by pressing ENTER button the first display of CARD section will appear.

Pressing the ENTER button again, the first field of the display (Load From Card) will begin to flash; select the Song number to be loaded into the instrument by rotating the TEMPO/DATA Dial or pressing Increase/Decrease buttons.

ENTERを押して選択を確定します。押すとカード・セクションの最初の画面が現れます。

ENTERをもう一度押すと、画面の最初の部分 (Load From Card) が点滅し始めます。テンポ/データ・ダイヤルを回すかバリュー・キーを押して、本体に読み込みたいソングのナンバーを選びます。

Tramite la pressione del Tastino ENTER, confermare la scelta, comparirà la prima videata della sezione CARD.

Premere nuovamente il tastino ENTER, il primo campo della videata (Load From Card) inizierà a lampeggiare. Ruotando il TEMPO/DATA Dial o con la pressione dei tasti Incremento/Decremento selezionare il numero della Song da trasferire all'interno dello strumento.

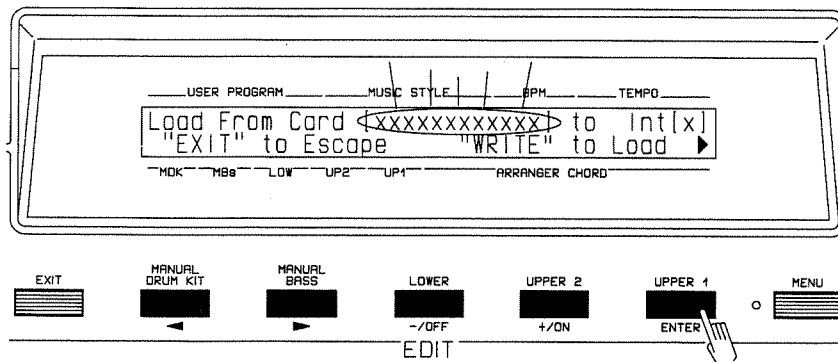

Pressing the Cursor right tab, the successive field (To Int) will begin to flash; by using the TEMPO/DATA Dial or the Increase/Decrease buttons, select the position that the selected data should take inside the instrument.

右側のカーソル・キーを押すと、画面の次の部分 (To Int) が点滅し始めます。テンポ/データ・ダイヤルかバリュー・キーを使って、選んだデータが読み込まれる場所を選びます。

Premere il tastino cursore destro, il campo successivo (To Int) inizierà a lampeggiare. Sempre tramite il TEMPO/DATA Dial o tastini Incremento/Decremento, selezionare la posizione che il dato selezionato dovrà occupare all'interno dello strumento.

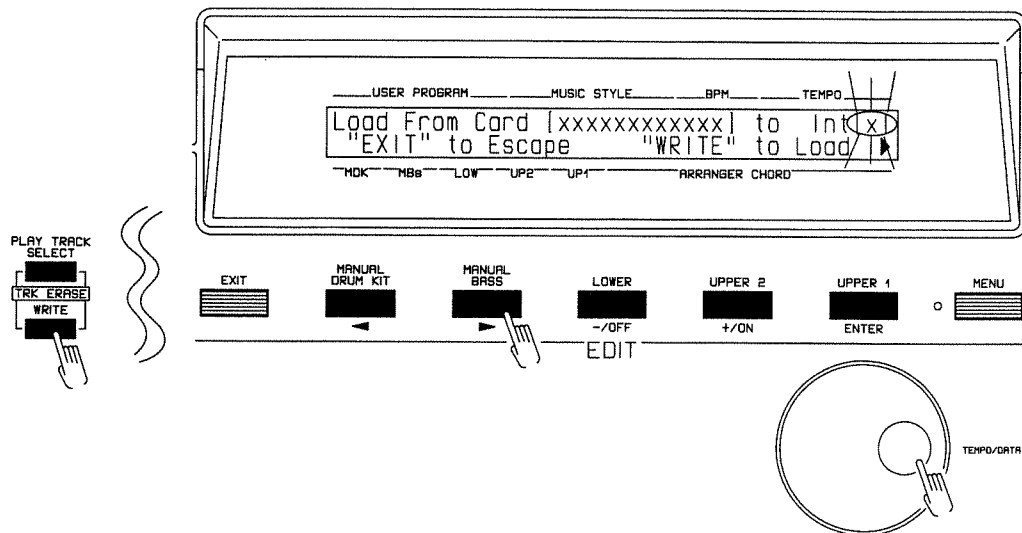

As this point pressing the WRITE button will confirm the loading of selected data.

The values that these parameters can take on are:

Load from Card	to Int
[Song 1 ~ 4]	1 ~ 3
["M" Style 1 ~ 8]	1 ~ 8
[User Prg]	-
[Global & Midi 1 ~ 8]	-

If the possibility is given to choose a "TO" (Internal) location, a value equal to the "FROM" one is given as DEFAULT.

Example:

Load from Card	to Int
[Song 1]	[1]

For the fourth Card song the "To" location will be number 3.

Example:

Load from Card	to Int
[Song 4]	[3]

このとき [WRITE] を押すと、選んだデータが読み込まれます。カードからのデータの読み込みには、次の4通りの方法が選べます。

Load from Card to Int

[SONG1~4]	1~3
["M"Style1~8]	1~8
[User Prg]	-
[Global&MIDI1~8]	-

"TO"(インターナル)に読み込まれる場所には、"FROM"と同じ値があらかじめ選ばれます。

例

Load from Card	to Int
[Song1]	[1]

ただし、カードの4番目のソングは、"TO"が3になります。

例

Load from Card	to Int
[Song4]	[3]

A questo punto la pressione del tastino WRITE da conferma al caricamento dei dati selezionati.

I valori che questi parametri possono assumere sono i seguenti:

Load from Card	to Int
[Song 1 ~ 4]	1 ~ 3
["M" Style 1 ~ 8]	1 ~ 8
[User Prg]	-
[Global & Midi 1 ~ 8]	-

Se c'è la possibilità di scegliere una locazione "TO" (internal) un valore uguale a quello di "FROM" è dato come DEFAULT.

Esempio:

Load from Card	to Int
[Song 1]	[1]

Per la quarta song presente sulla Card la locazione di destinazione sarà la numero 3.

Esempio:

Load from Card	to Int
[Song 4]	[3]

SAVING DATA ONTO CARD

When in MENU display, select CARD section by rotating the TEMPO/DATA dial or pressing the Cursor tabs.

データの保存 (カードにデータを保存する)

メニュー画面で、テンポ/データ・ダイヤルを回すか、カーソル・キーを押してカード・セクションを選びます。

SALVATAGGIO DEI DATI SU CARD

Dalla videata MENU selezionare, tramite la rotazione del TEMPO/DATA Dial o tramite la pressione dei tastini cursore, la sezione CARD.

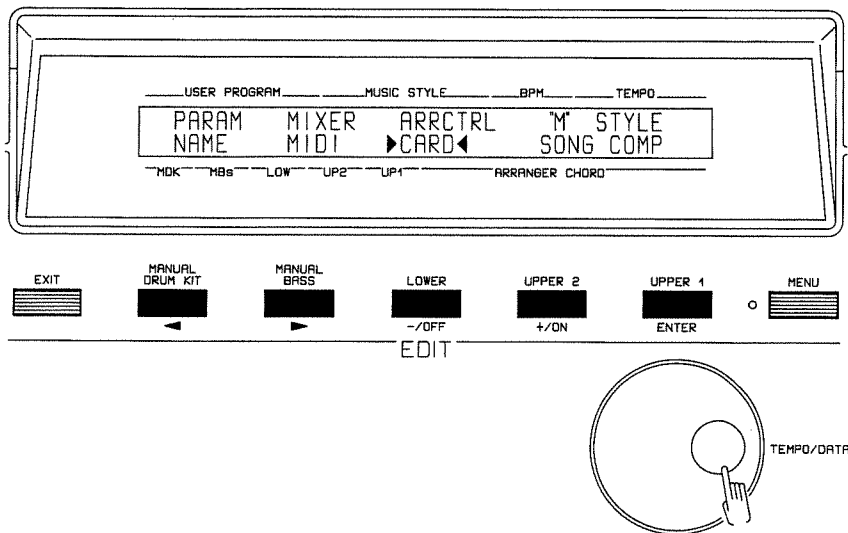

Confirm your selection by pressing ENTER button. The first display of the CARD section will be visualized.

Pressing the ENTER button again, the first field of the display (Save to Card) will start to flash. By rotating the TEMPO/DATA dial or pressing Increase/Decrease tabs select the data to be loaded into the Card.

ENTERを押して選択を確定します。押すとカード・セクションの最初の画面が表示されます。右側のカーソル・キーを押してデータ保存の画面を選びます。もう一度ENTERを押すと、画面の最初の部分(Save to Card)が点滅し始めます。テンポ/データ・ダイヤルを回すか、バリュー・キーを押して、カードに読み込みたいデータを選びます。

Tramite la pressione del Tastino ENTER, confermare la scelta, comparirà la prima videata della sezione CARD.

Premere nuovamente il tastino ENTER, il primo campo della videata (Save to Card) inizierà a lampeggiare. Ruotando il TEMPO/DATA Dial o con la pressione dei tasti Incremento/Decremento selezionare il dato da trasferire all'interno della card.

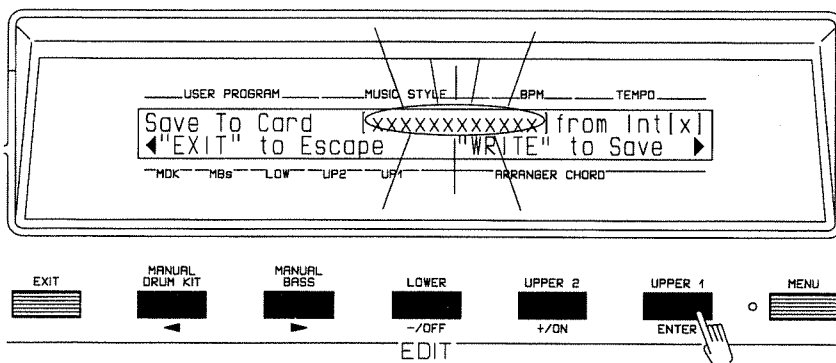

Pressing the right cursor tab, the successive field (From Int) will begin to flash; by using the TEMPO/DATA Dial or the Increase/Decrease buttons, select from which internal instrument location the data have to be taken.

右側のカーソル・キーを押すと、画面の次の部分 (From Int) が点滅し始めます。テンポ/データ・ダイヤルかバリュウ・キーを使って、本体のどこからデータを取るかを選択します。

Premere il tastino cursore destro, il campo successivo (From Int) inizierà a lampeggiare. Sempre tramite il TEMPO/DATA Dial o tastini Incremento/Decremento, selezionare da quale posizione interna dello strumento il dato deve essere preso

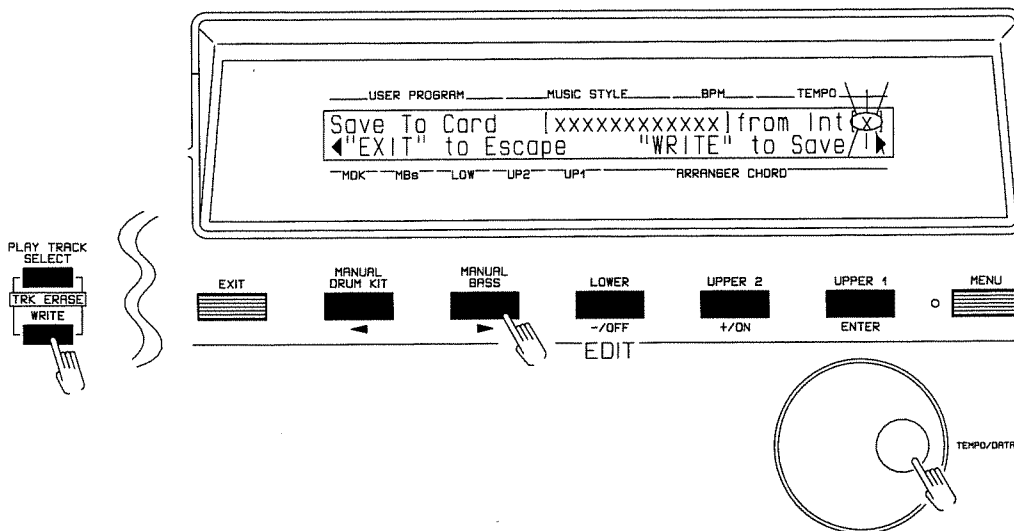

Pressing the WRITE button will confirm the data transferring.

The values that these parameters can take on are:

Save to Card	from Int
[Song 1 ~ 4]	1 ~ 3
["M" Style 1 ~ 8]	1 ~ 8
[User Prg]	—
[Global & Midi 1 ~ 8]	—

If the possibility is given to choose a "FROM" (internal) location, a value equal to the "TO" one is given as DEFAULT.

Example:

Save to Card	from Int
[Song 1]	[1]

The "From" location for the fourth Song of the Card will be as default the number 3.

Example:

Save to Card	from Int
[Song 4]	[3]

[WRITE]を押すとデータが転送されます。カードへのデータの保存には、次の4通りの方法が選べます。

Save to Card from Int

[Song1~4]	1~3
["M" Style1~8]	1~8
[User Prg]	—
[Global&MIDI1~8]	—

"FROM" (インターナル) に転送される場所には、"TO" と同じ値があらかじめ選ばれます。

例

Save to Card from Int

[Song1]	[1]
-----------	-------

ただし、カードの4番目のソングは "FROM" の位置が3になります。

例

Save to Card from Int

[Song4]	[3]
-----------	-------

La pressione del tastino WRITE dà la conferma al trasferimento dei dati.

I valori che questi parametri possono assumere sono i seguenti:

Save to Card from Int

[Song 1 ~ 4]	1 ~ 3
["M" Style 1 ~ 8]	1 ~ 8
[User Prg]	—
[Global & Midi 1 ~ 8]	—

Se c'è la possibilità di scegliere una locazione "FROM" (internal) un valore uguale a quello di "TO" è dato come DEFAULT.

Esempio:

Save to Card	from Int
[Song 1]	[1]

Per la quarta song della Card la locazione di partenza (From Int) sarà per Default la numero 3.

Esempio:

Save to Card	from Int
[Song 4]	[3]

Once the initial and final parameters are set, the transfer function can be activated simply confirming by means of WRITE button, or can be aborted by pressing the EXIT button.

If the operations From Card (Load from Card) and To Card (Save to Card) have been carried out successfully, the display will respond as follows:

最初と最後のパラメーターを設定すると、あとは[WRITE]を押して確定するだけでデータが転送されます。また、このとき[EXIT]を押せば、転送を中止することができます。

カードからの操作(カードから読み込む)とカードへの操作(カードに保存する)が正しく行われると、画面は次のようになります。

Una volta impostati i parametri di partenza e destinazione, la funzione di trasferimento può essere attivata semplicemente confermando con il tastino WRITE, oppure abortita premendo il tastino EXIT.

Il successo delle operazioni di trasferimento da Card (Load from Card) e a Card (Save to Card) viene segnalato sul display che visualizza le seguenti videate.

```

USER PROGRAM _____ MUSIC STYLE _____ BPM _____ TEMPO _____
Ok !! Load Complete
MDK MBs LOW UP2 UP1 ARRANGER CHORD
  
```

```

USER PROGRAM _____ MUSIC STYLE _____ BPM _____ TEMPO _____
Ok !! Save Complete
MDK MBs LOW UP2 UP1 ARRANGER CHORD
  
```

LOAD ERRORS

Illegal Card this is not an E-70 Card

When a loading from card is required and the card inserted into the slot is not an E-70 Card, the display will show:

データ呼び出し時のエラー

Illegal Card this is not an E-70 Card

カードからのデータの読み込みをしようとしたとき、カード差し込み口に差し込めるカードがE-70のカードではないとこのメッセージが表示されます。

ERRORI DI CARICAMENTO

Illegal Card this is not an E-70 Card

Se si è richiesto il trasferimento da Card (load from Card) e nello slot delle Card è presente una Card che non è dell'E-70, sul display verrà visualizzata la videata seguente.

```

USER PROGRAM _____ MUSIC STYLE _____ BPM _____ TEMPO _____
Illegal Card! This is not an "E-70" Card
MDK MBs LOW UP2 UP1 ARRANGER CHORD
  
```

After a delay the initial display will return.

数秒後、最初の画面に戻ります。

Dopo un attimo il display tornerà a visualizzare la videata di partenza.

Illegal Card this is a song Card

When a loading from Card of parameters related to User Program/"M" Style/Global is required and the card inserted into the slot is a song Card, the following display will be visualized, requiring a User/"M" Style Card to be inserted.

Illegal Card this is a song Card

ユーザー・プログラム/"M"スタイル/グローバルのパラメーターをカードから読み込もうとしたとき、カード差し込み口に差し込めるカードがソング・カードだと、このメッセージが表示され、ユーザー・プログラム/"M"スタイル/グローバル・カードを差し換えるように要求します。

Illegal Card this is a song Card

Se si è richiesto il trasferimento da Card (load from Card) di parametri relativi a User Program/"M" Style/Global e nello slot delle Card è presente una Song Card, sul display verrà visualizzata la videata seguente che richiede l'inserimento di una User/"M" Style Card.

```

USER PROGRAM _____ MUSIC STYLE _____ BPM _____ TEMPO _____
Illegal Card! This is a Song Card
Insert a "M"Style/User Card
MDK MBs LOW UP2 UP1 ARRANGER CHORD
  
```

After a delay the initial display will return.

数秒後、最初の画面に戻ります。

Dopo un attimo il display tornerà a visualizzare la videata di partenza.

Illegal Card this is a "M" Style/User Card

When a loading from card of parameters related to Songs is required and the card inserted into the slot is a "M" Style/User Card, the following display will be visualized, requiring a Song Card to be inserted.

Illegal Card this is a "M" Style/User Card

ソングのパラメーターをカードから読み込もうとしたとき、カード差し込み口に差し込めるカードが"M"スタイル/ユーザー・カードだと、次のメッセージが表示され、ソング・カードに差し換えるように要求されます。

Illegal Card this is a "M" Style/User Card

Se si è richiesto il trasferimento da Card (load from Card) di parametri relativi a Songs e nello slot delle Card è presente una "M" Style/ User Card, sul display verrà visualizzata la videata seguente che richiede l'inserimento di una Song Card.

```
_____USER PROGRAM_____MUSIC STYLE_____BPM_____TEMPO_____
|Illegal Card! This is "M"Style/User Card|
|Insert a Song Card|
_____MDK_____MBs_____LOW_____UP2_____UP4_____ARRANGER CHORD_____
```

After a delay the initial display will return.

数秒後、最初の画面に戻ります。

Dopo un attimo il display tornerà a visualizzare la videata di partenza.

Internal Memory Protected

If a loading of data from Card (Load from Card) is required, and the Internal Memory Protection Parameter is in "ON" position, the display will show ("Internal Memory Protected").

Internal Memory Protected

カードからデータを読み込もうとしたとき、内部メモリー・プロテクトが"オン"に設定されていると、このメッセージが表示されます(内部メモリー・プロテクト)。

Internal Memory protected

Ad una qualsiasi richiesta di caricamento dati da Card (Load from Card), se il parametro **Internal Memory Protection** è impostato a "ON" sul display verrà visualizzata la videata (Internal Memory protected).

```
_____USER PROGRAM_____MUSIC STYLE_____BPM_____TEMPO_____
|Internal Memory protected !!|
_____MDK_____MBs_____LOW_____UP2_____UP4_____ARRANGER CHORD_____
```

After a delay the initial display will return.

Every time an attempt is made to write a User program or to record a Song or "M" Style without setting the parameter if Off position, the above display will return.

数秒後、最初の画面に戻ります。メモリー・プロテクトをオフにしないでユーザー・プログラムを書き込もうとしたり、ソングや"M"スタイルを記録しようとすると、上のメッセージが現れます。

Dopo un attimo si tornerà alla videata di partenza.

La videata sopra indicata, verrà anche visualizzata ogni volta che si tenterà di effettuare una scrittura di uno User Program, la registrazione di una Song o di un "M" Style, senza aver impostato il parametro di protezione a "Off".

WRITE ERRORS

Illegal Card this is a Song Card

When a loading to Card (save to Card) of parameters related to User Program/"M" Style/Global is required and the card inserted into the slot is a Song Card, the following display will be visualized, informing about the error and requiring the confirmation for card formatting in User/"M" Style/Global format.

データ書き込み時のエラー

Illegal Card this is a Song Card

ユーザー・プログラム/"M"スタイル/グローバルのパラメーターをカードに読み込もうとしたとき(カードに保存しようとしたとき)、カード差し込み口に差し込めるカードがソング・カードだと、このメッセージが表示され、カードのフォーマットをユーザー・プログラム/"M"スタイル/グローバルにしてよいか確認します。

ERRORI DI SCRITTURA

Illegal Card this is a Song Card

Se si è richiesto il trasferimento verso Card (save to Card) di parametri relativi a User Program/"M" Style/Global e nello slot delle Card è presente una Song Card, sul display verrà visualizzata la videata seguente che indica l'errore e chiede la conferma per la formattazione della card nel formato User/"M" Style/Global.

```
USER PROGRAM MUSIC STYLE BPM TEMPO
Illegal Card! This is a Song Card
"EXIT" to Escape "WRITE" to Format
MOK MBs LOW UP2 UP4 ARRANGER CHORD
```

If the WRITE button is pressed the Card will be re-formatted and the data requested memorized inside it.

If the operation has been carried out successfully, the display will respond: (OK!! Save Complete).

[WRITE]を押すと、カードは新たにフォーマットし直され、書き込もうとしていたデータがカードに記憶されます。操作が正しく行われると、画面は次のようになります(OK! Save Complete)。

Se viene premuto il tastino WRITE la Card verrà riformattata e i dati richiesti memorizzati al suo interno.

Il successo di tale operazione è segnalato dalla visualizzazione sul display della videata di avvertimento (OK!! Save Complete).

```
USER PROGRAM MUSIC STYLE BPM TEMPO
Ok !! Save Complete
MOK MBs LOW UP2 UP4 ARRANGER CHORD
```

After a delay the initial display will return.

Pressing the EXIT button will cause the save/format operation to be aborted, and after a delay the display will revert to the initial one.

数秒後、最初の画面に戻ります。[EXIT]を押すと、セーブ/フォーマット操作は中止され、数秒後に最初の画面に戻ります。

Dopo un attimo il display tornerà a visualizzare la videata di partenza.

La pressione del tastino EXIT invece abortirà l'operazione di salvataggio/formattazione e dopo un attimo il display tornerà a visualizzare la videata di partenza.

Illegal Card this is a "M" Style/User Card

When a loading to card (save to Card) of parameters related to Songs is required and the card inserted into the slot is a "M" Style/User Card, the following display will be visualized showing the error and requiring the confirmation for Card formatting in Song format.

Illegal Card this is a "M" Style/User Card

ソングのパラメーターをカードに書き込もうとしたとき、カード差し込み口に差し込めるカードが"M"スタイル/ユーザー・カードだと、次の画面が表示され、カードのフォーマットをソングにしてよいか確認します。

Illegal Card this is a "M" Style/User Card.

Se si è richiesto il trasferimento verso Card (save to Card) di parametri relativi a Songs e nello slot delle Card è presente una "M" Style/User Card, sul display verrà visualizzata la videata seguente che indica l'errore e richiede la conferma per la formattazione della card nel formato Song.

```
USER PROGRAM MUSIC STYLE BPM TEMPO
Illegal Card! This is "M" Style/User Card
"EXIT" to Escape "WRITE" to Format
MOK MBs LOW UP2 UP4 ARRANGER CHORD
```

If WRITE button is pressed the card will be re-formatted and the data requested memorized inside it.

If the operation has been carried out successfully, the display will respond: (OK!! Save Complete).

WRITEを押すと、カードはフォーマットし直され、書き込みもうとしていたデータがカードに記憶されます。

操作がうまく行われると、画面は次のようになります(OK! Save Complete)。

Se viene premuto il tastino WRITE la Card verrà riformattata e i dati richiesti memorizzati al suo interno.

Il successo di tale operazione è segnalato dalla visualizzazione sul display della videata di avvertimento (OK!! Save Complete).

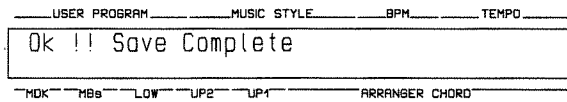

After a delay the initial display will return.

Pressing the EXIT button will cause the save/format operation to be aborted and after a delay period the display will revert to the initial one.

If a Card reading operation (Load from Card) or a Card writing operation (Save to Card) is requested, and no cards are inserted into the slot, the display will visualize.

数秒後、最初の画面に戻ります。

EXITを押すと、セーブ/フォーマット操作は中止され、数秒後に最初の画面に戻ります。カードからの読み込み操作やカードへの書き込み操作をしようとして、カードがカード差し込み口に差ししていないと、次の画面が表示されます。

Dopo un delay il display tornerà a visualizzare la videata di partenza.

La pressione del tastino EXIT invece abortirà l'operazione di salvataggio/formattazione e dopo un attimo il display tornerà a visualizzare la videata di partenza.

Se viene effettuata una richiesta di lettura (Load from Card) o scrittura (Save to card) senza che nello slot delle Card sia presente una Card, sul display verrà visualizzata la videata seguente:

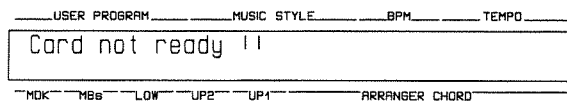

After a delay the initial display will return.

If a Card writing operation (Save to Card) is requested, and the card inserted into the slot is a card protected against recording, the display will show: (Card protected!!).

数秒後、最初の画面に戻ります。

カードへの書き込みをしようとして、カード差し込み口に差ししてあるカードが書き込みに対してプロテクトされていると、次のメッセージが表示されます (Card protected!!)

Dopo un attimo il display tornerà a visualizzare la videata di partenza.

Se viene effettuata una richiesta di scrittura (Save to Card) con inserita nello slot delle Card una Card protetta dalla scrittura, sul display verrà visualizzata la videata seguente (Card Protected!!).

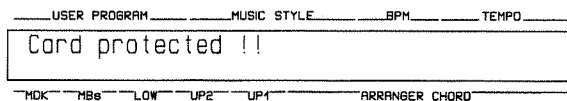

After a delay the initial display will return.

If a Card writing operation (Save to Card) is requested, and there is no card inserted into the slot, the display will show: (Card not Ready!!).

数秒後、最初の画面に戻ります。

カードへの書き込みをしようとしてカード差し込み口にカードが差ししていないと、次のメッセージが表示されます (Card not Ready!!).

Dopo un attimo il display tornerà a visualizzare la videata di partenza.

Se viene effettuata una richiesta di scrittura (Save to Card) senza che nello slot delle Card sia presente una Card, sul display verrà visualizzata la videata seguente (Card not Ready!!).

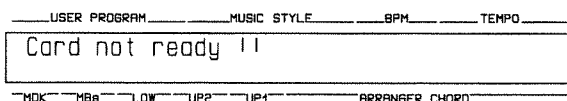

After a delay the initial display will return.

If a Card writing operation (Save to Card) is requested, and the card inserted is a Rom Card, the display will visualize (Write not possible).

数秒後、最初の画面に戻ります。
カードへの書き込みをしようとしたときに、カード差し込み口に差し込んでいるカードがROMカードだと、次のメッセージが表示されます (Write not possible)。

Dopo un attimo il display tornerà a visualizzare la videata di partenza.

Se viene effettuata una richiesta di scrittura (Save to Card) su una Rom Card, sul display verrà visualizzata la videata seguente (Write not possible!!).

```
USER PROGRAM MUSIC STYLE BPM TEMPO
Write not possible !!
This is a Read Only Memory Card (ROM)
MDK MB8 LOW UP2 UP4 ARRANGER CHORD
```

After a delay the initial display will return.

If an error in Card recording has been made, the following display will appear.

数秒後、最初の画面に戻ります。
カードへの書き込み時にエラーがあると、次のメッセージが表示されます。

Dopo un attimo il display tornerà a visualizzare la videata di partenza.

In caso di errore di scrittura sulla card verrà visualizzata sul display la videata seguente:

```
USER PROGRAM MUSIC STYLE BPM TEMPO
Write Card error !!
Please try again !!
MDK MB8 LOW UP2 UP4 ARRANGER CHORD
```

After a delay the initial display will return.

Every time a writing or reading operation of the Card is made, a test on battery charge is effected.

Should any problem occur to the battery, the display will show (Check card battery!!).

数秒後、最初の画面に戻ります。
カードへの書き込みや、カードからの読み込みをしようとするたびに、バッテリーのチェックが行なわれます。
バッテリーに何か問題があると、次のメッセージが表示されます (Check card battery!!)

Dopo un attimo il display tornerà a visualizzare la videata di partenza.

Ogni volta che viene effettuata una scrittura o una lettura su una card, viene anche effettuato un test sullo stato di carica della batteria.

Nel caso si verificasse un problema alla batteria, sul display verrà visualizzata la videata seguente (Check card battery!!).

```
USER PROGRAM MUSIC STYLE BPM TEMPO
Check Card Battery !!
You may lose your Card data
MDK MB8 LOW UP2 UP4 ARRANGER CHORD
```

After a delay the initial display will return.

数秒後、最初の画面に戻ります。

Dopo un attimo il display tornerà a visualizzare la videata di partenza.

MIDI IMPLEMENTATION CHART

MODEL: ROLAND E-70

Date: January 1991
Version: 1.00

FUNCTION	TRANSMITTED	RECOGNIZED	REMARKS
Basic Default	1-2-3-4-5-6-7-8-10-11-13	1-2-3-4-5-6-7-8-9-10-11-13	1 = Note to arr, Basic midi ch. 2 = Man. Bass 3 = Lower 4 = Upper 1 5 = Accomp 1 6 = Accomp 2 7 = Accomp 3 8 = Acc. Bass 9 = Rx only 10 = Man. Drums, Acc. Drums, Style Pg. ch. 11 = Sound Eff. 13 = Upper 2
Channel Changed	1-16, OFF	1-16, OFF	
Mode Default Messages Altered	X X *****	Mode 3 X X	*2 *2
Note Number True voice	0—127 *****	12—120 *1 0—127	*3
Velocity Note ON Note OFF	*1 X	*1 X	
After Touch Key's Ch's	X X	*1 *1	
Pitch Bender	*1	*1	Resolution: 12 bit Rx Resolution: 9 bit Tx
Control Change	0,32 *1 1 ○ 5 ○ 6,38 ○ 7 *1 10 X 11 ○ 64 ○ 65 X 66 X 67 X 91 X 93 X 98,99 ○ 100, 101 X 120 X 121 X	*1 (MSB only) *1 *1 *1 *1 *1 *1 *1 *1 *1 *1 *1 *1 (Reverb) *1 (Chorus) *1 *1 ○ ○	Bank select Modulation Portamento time Data entry Volume Panpot Expression Hold 1 Portamento Sostenuto Soft Effect 1 depth Effect 3 depth NRPN LSB, MSB RPN LSB, MSB All sounds off Reset all controllers
Program Change True #	*1 *****	*1 0—127	
System Exclusive	○	○	
System : Song Pos : Song Sel Common : Tune	X X X	X X X	
System : Clock Real Time : Commands	*1 *1	*1 *1	
Aux : Local ON/OFF : All notes OFF Messages : Active Sense : Reset	○ X ○ X	X ○ (123-127) ○ X	
Notes	*1 ○ X can be selectable *2 Recognized as "all note off" *3 Low and upper limit can be modified		

Mode 1: OMNI ON, POLY
Mode 3: OMNI OFF, POLY

Mode 2: OMNI ON, MONO
Mode 4: OMNI OFF, MONO

○: YES
X: NO

MIDI IMPLEMENTATION CHART

(Multi Timbral Sound Generation)
"GS STANDARD"

Date: January 1991
Version: 1.00

FUNCTION	TRANSMITTED	RECOGNIZED	REMARKS
Basic Channel Default Changed	X X	1-16 1-16 each	Can be memorized
Mode Default Messages Altered	X X *****	Mode 3 Mode 3, 4 (m = 1)	*2
Note Number True voice	X *****	0—127 0—127	
Velocity Note ON Note OFF	X X	○ X	
After Touch Key's Ch's	X X	*1 *1	
Pitch Bender	X	*1	Resolution: 12 bit
Control Change	0,32 X 1 X 5 X 6,38 X 7 X 10 X 11 X 64 X 65 X 66 X 67 X 91 X 93 X 98,99 X 100, 101 X 120 X 121 X	*3 (MSB only) *1 *3 *3 *1 *1 *1 *1 *1 *1 *1 *1 *1 *3 (Reverb) *3 (Chorus) *1 *1 ○ ○	Bank select Modulation Portamento time Data entry Volume Panpot Expression Hold 1 Portamento Sostenuto Soft Effect 1 depth Effect 3 depth NRPN LSB, MSB RPN LSB, MSB All sounds off Reset all controllers
Program Change True #	X *****	*1 0—127	
System Exclusive	○	○	
System Common : Song Pos : Song Sel : Tune	X X X	X X X	
System Real Time : Clock : Commands	X X	X X	
Aux Messages : Local ON/OFF : All notes OFF : Active Sense : Reset	X X ○ X	X ○ (123-127) ○ X	
Notes	*1 ○ X can be selectable *2 Recognized as m = 1 even if m! = 1 *3 ○ X can be selectable, only using the receive switch of control change (all)		

Mode 1: OMNI ON, POLY
Mode 3: OMNI OFF, POLY

Mode 2: OMNI ON, MONO
Mode 4: OMNI OFF, MONO

○: YES
X: NO

**USER PROGRAM PANEL
SETTING MEMO**

Please write your User Program panel settings on the memo below so you will have a written record of them:
If you require additional USER PROGRAM SETTING MEMO pages, photocopying of this page is permitted.

パネル・セッティング・メモ

あなたのユーザー・プログラムに設定したオリジナルの内容を下記のメモに書きとめておきましょう。
このページはコピーしてお使いになられても結構です。

**MEMO DISPOSIZIONE
COMANDI PANNELLO;**

Scrivete come avete disposto i comandi per gli User Program sul pannello affinché possiate ricordarvene.
Fate diverse fotocopie di questa pagina per annotare le sistemazioni del pannello date per le varie canzoni.

User Prg. Name: [] Style Card (A): Tn-Sc [] Style (A): [] Variation (A): [] Advanced (A): [] BPM (A): []
Pitch Bender Range (T): [] Transpose: [] Reverb Type: [] Time: [] Kbd Sens (T) []
Foot Switch Assign: [Start/Stop] Chorus Type: [] Rate: []
Upp2-Off/Mel/Lay (T): [] SEff Sync (T): [] Fill Rit (A): []% Tempo Change (A): []% CPT(A): []
Sync Start (A): [] Sync Stop (A): [] Revolving Bass (A): [] Arranger Hold (A): []
Arranger Velocity Level (A): [] Arranger Chord Intelligence (A): [] Lower Hold (A): []

SOUND EFFECT PAD (T)

a: [] b: [] c: [] d: []
e: [] f: [] g: [] h: []

Upper 1/2 Keyboard Scaling (T)

C: [] C#: [] D: [] Eb: [] E: [] F: [] F#: [] G: [] Ab: [] A: [] Bb: [] B: []

	Upp1 (T)	Upp2 (T)	Low(T)	MBass(T)	MDrum(T)	SEff (T)	ADrum(A)	ABass(A)	ACC1(A)	ACC2(A)	ACC3(A)
Balance	[]	[]	[]	[]	[]	[]	[]	[]	[]	[]	[]
Tone/Kit	[]	[]	[]	[]	[]	[]	[]	[]	[]	[]	[]
Octave	[]	[]	[]	[]	[]	[]	[]	[]	[]	[]	[]
Exp Pedal	[]	[]	[]	[]	[]	[]	[]	[]	[]	[]	[]
Coarse Tune	[]	[]	[]	[]	[]	[]	[]	[]	[]	[]	[]
Fine Tune	[]	[]	[]	[]	[]	[]	[]	[]	[]	[]	[]
Reverb Dpt	[]	[]	[]	[]	[]	[]	[]	[]	[]	[]	[]
Chorus Dpt	[]	[]	[]	[]	[]	[]	[]	[]	[]	[]	[]
Vel. Level	[]	[]	[]	[]	[]	[]	[]	[]	[]	[]	[]

ARRANGER FAMILY PARAMETERS(A)

Sound Family	Expression	Reverb	Chorus	Velocity Level
Piano	[]	[]	[]	[]
Chromatic Percussion	[]	[]	[]	[]
Organ	[]	[]	[]	[]
Guitar	[]	[]	[]	[]
Strings & Orchestra	[]	[]	[]	[]
Ensemble	[]	[]	[]	[]
Brass	[]	[]	[]	[]
Reed	[]	[]	[]	[]
Pipe	[]	[]	[]	[]
Synth Lead	[]	[]	[]	[]
Synth Pad	[]	[]	[]	[]
Synt Sfx	[]	[]	[]	[]
Ethnic Miscellaneous	[]	[]	[]	[]
Percussive	[]	[]	[]	[]
Sfx	[]	[]	[]	[]

(A) = Affected by the User Program Arranger Cancel
(T) = Affected by the User Program Tone Cancel

**GLOBAL PARAMETERS
SETTING MEMO**

Please write your Global Parameters settings on the memo below so you will have a written record of them.
If you require additional Global Parameters SETTING MEMO pages, photocopying of this page is permitted.

**グローバル・パラメーター・
セッティング・メモ**

あなたのグローバル・パラメーターに設定したオリジナルの内容を下記のメモに書きとめておきましょう。
このページはコピーしてお使いになられても結構です。

**MEMO DISPOSIZIONE
GLOBAL PARAMETERS**

Scrivete come avete disposto i parametri Global affinché possiate ricordarvene.
Fate diverse fotocopie di questa pagina per annotare le sistemazioni da voi date per le varie canzoni.

General Parameter

Power On Logo []
Keyboard Split Point []
Master Tune []
Part On/Off (Int, Int + Midi) []

Chord Assignments

Chord [] to []
Chord [] to []
Chord [] to []
Chord [] to []
Chord [] to []
Chord [] to []
Chord [] to []
Chord [] to []

MIDI Tx

Real Time Messages

FA, FC On/Off []
F8 On/Off []
Tx Velocity On/Off [] Value []

	Upp1	Upp2	Low	MBass	MDrum	SEff	ABass	ADrum	Acc1	Acc2	Acc3	Style	Basic
On/Off	[]	[]	[]	[]	[]	[]	[]	[]	[]	[]	[]	[]	[]
Midi Ch	[]	[]	[]	[]	[]	[]	[]	[]	[]	[]	[]	[]	[]
Vol. On/Off	[]	[]	[]	[]	[]	[]	[]	[]	[]	[]	[]	----	----
Pr. Ch. On/Off	[]	[]	[]	[]	[]	----	[]	[]	[]	[]	[]	----	[]
P.B. On/Off	[]	[]	[]	[]	[]	[]	----	----	----	----	----	----	----
Midi Octave	----	----	----	----	----	----	----	----	----	----	----	----	[]
Note Shift	[]	[]	[]	[]	[]	[]	[]	[]	[]	[]	[]	----	----

MIDI Rx

Real Time Messages

Midi Soft, Thru On/Off []
Sync (Int, Midi, Auto) []
Rx Velocity On/Off [] Value []

	Upp1	Upp2	Low	MBass	MDrum	SEff	ABass	ADrum	Acc1	Acc2	Acc3	Style	Basic	N.To Arr.	Rx Only
On/Off	[]	[]	[]	[]	[]	[]	[]	[]	[]	[]	[]	[]	[]	[]	[]
Midi Ch	[]	[]	[]	[]	[]	[]	[]	[]	[]	[]	[]	[]	[]	[]	[]
Vol. On/Off	[]	[]	[]	[]	[]	[]	[]	[]	[]	[]	[]	[]	[]	----	[]
Pr. Ch. On/Off	[]	[]	[]	[]	[]	----	[]	[]	[]	[]	[]	----	[]	----	[]
P.B. On/Off	[]	[]	[]	[]	[]	[]	[]	[]	[]	[]	[]	----	----	----	[]
Note Shift	[]	[]	[]	[]	[]	[]	[]	[]	[]	[]	[]	----	----	[]	[]
Lower Limit	[]	[]	[]	[]	[]	[]	[]	[]	[]	[]	[]	----	----	[]	[]
Upper Limit	[]	[]	[]	[]	[]	[]	[]	[]	[]	[]	[]	----	----	[]	[]

PLAYING INTELLIGENT CHORDS

● Major Chords (Maj)

Playing just one key in the lower section of the keyboard will produce the Major chord of the same name; that is, playing C will give you C Major; G will give your G Major, etc.

C Maj



C# Maj



D Maj



Eb Maj



E Maj

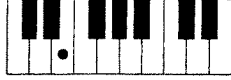

F Maj



F# Maj



G Maj



Ab Maj



A Maj



Bb Maj



B Maj



インテリジェント・コードを使った演奏

●メジャー・コード (Maj)

ロワー・セクションの一本の指で押さえた鍵盤(この音を“根音”と呼びます)と同じ名前のメジャー・コードが作れます。すなわち、C(ド)の鍵盤を押すと、Cメジャーのコードを、G(ソ)の鍵盤ではGメジャーのコードが出来ます。

COME SUONARE GLI ACCORDI INTELLIGENTI

● Accordi Maggiori (Maj)

Suonando solo un tasto nella sezione LOWER della tastiera si produrrà l'accordo maggiore del tasto premuto. Esempio: suonando il tasto C (Do) si avrà l'accordo di Do Maggiore, tasto (G) Sol, accordo di Sol Maggiore etc.

● Major Seventh Chords (Maj7)

Major seventh chords can be formed by playing the one-note Major chord along with the note immediately to the left.

C Maj7



C# Maj7



D Maj7



Eb Maj7



E Maj7



F Maj7



F# Maj7



G Maj7



Ab Maj7



A Maj7



Bb Maj7



B Maj7



●メジャー・セブンス・コード (Maj7)

根音とその短2度下の音(1つ下の鍵盤)を同時に押さえます。

● Accordi maggiori di settima (Maj7)

Gli accordi maggiori di settima possono essere formati suonando l'accordo di una nota maggiore ed aggiungendo la nota immediatamente sulla sinistra.

● **Seventh Chords (7)**

Two-note seventh chords can be formed by playing the one-note Major chord along with the note a whole step (two keys) to the left.

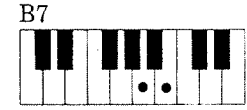
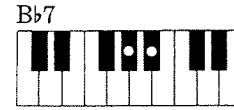
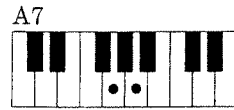
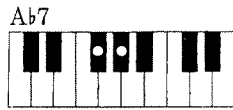
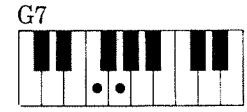
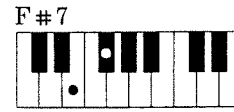
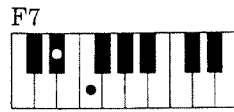
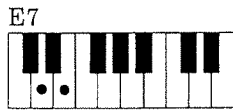
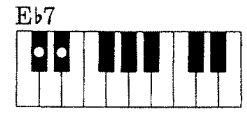
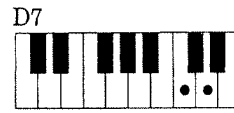
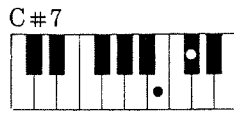
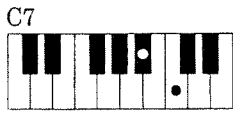

● **Minor Chords (min)**

Minor Chords are formed by playing the one-note chord with an added note a minor third higher (three keys to the right).

● **マイナー・コード (min)**

マイナー・コードは根音と、その短3度上の音(3つ上の鍵盤)を同時に押さえます。

● **Accordi Minori (min)**

Gli accordi minori si formeranno suonando la nota di un accordo maggiore ed aggiungendo ad essa la nota della terza minore in alto (tre tasti a destra).

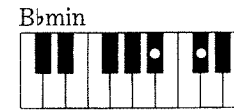
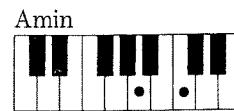
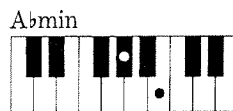
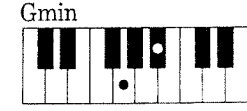
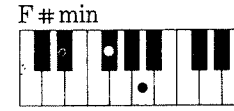
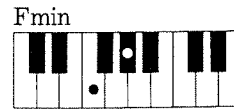
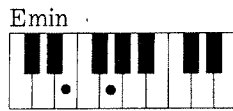
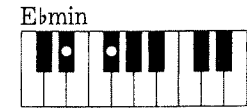
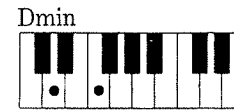

● **Minor Seventh Chords (min7)**

Minor seventh chords are formed by playing the two notes that program a minor chord and then adding another note two keys to the left.

● **マイナー・セブンス・コード (min7)**

根音とその短3度上の音(3つ上の鍵盤)、および(根音より)長2度下の音(2つ下の鍵盤)を同時に押さえます。

● **Accordi minori di settima (min7)**

Gli accordi minori di settima sono formati suonando le due note che definiscono un accordo minore e aggiungendo ad esse un'altra nota, due tasti sulla sinistra.

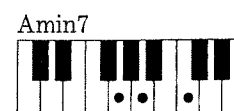
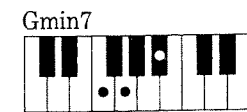
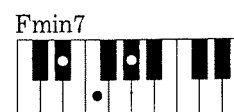
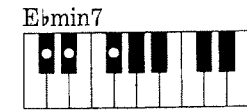
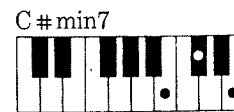
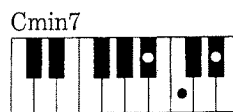

● Diminished Chords (Dim)

Diminished chords are played as two-note chords.

● デイミッシュ・コード (Dim)

2つの鍵盤を押さえます。

● Accordi diminuiti (Dim)

Gli accordi diminuiti sono suonati come accordi di due note.

CDim



C#Dim



DDim



EbDim



EDim



FDim



F#Dim



GDim



AbDim



ADim



BbDim



BDim



● Augmented Chords (Aug)

Augmented chords are played as three-note chords.

● オーギュメント・コード (Aug)

3つの鍵盤を押さえます。

● Accordi aumentati (Aug)

Gli accordi aumentati sono suonati come accordi di tre note.

CAug



C#Aug



DAug



EbAug



EAug



FAug

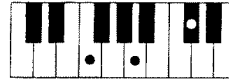

F#Aug

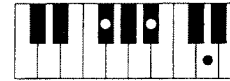

GAug



AbAug



AAug



BbAug



BAug



● Suspended Fourth Chords (Sus)

Suspended fourth chords are played as three-note chords.

● サスペンド・フォース・コード (Sus)

3つの鍵盤を押さえます。

● Accordi sospesi in quarta (Sus)

Gli accordi sospesi in quarta sono suonati come accordi di tre note.

CSus



C#Sus



DSus



EbSus



ESus



FSus



F#Sus



GSus



AbSus



ASus



BbSus



BSus



● **Suspended Seventh Chords (Sus7)**

Suspended seventh chords are played as four-note chords.

● **サスペンド・セブンス・コード (Sus7)**

4つの鍵盤を押さええます。

● **Accordi sospesi in Settima (Sus7)**

Gli accordi sospesi in settima si suonano come accordi di quattro note.

CSus7



C#Sus7



DSus7



EbSus7



ESus7



FSus7



F#Sus7



GSus7



AbSus7



ASus7



BbSus7

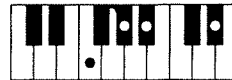

BSus7



* Without turning off the CHORD INTELLIGENCE, chords can still be played in the conventional way as well as the easy way described above.

*通常の方法で演奏する場合、あえてコード・インテリジェンス機能をオフにする必要はありません。前述の簡単な方法、通常の方法のどちらでも演奏できます。

* Senza annullare la funzione di ACCORDO INTELLIGENTE, gli accordi possono essere suonati nel modo convenzionale.

ROLAND DISTRIBUTORS

When you need repair service, call your local Roland Service Station or the authorized Roland distributor in your country as shown below.

U. S. A.

Roland Corp US
7200 Dominion Circle
Los Angeles, CA. 90040 - 3647
U. S. A.
☎ (213)685 - 5141

CANADA

Roland Canada Music Ltd.
(Head Office)
13880 Mayfield Place
Richmond B. C., V6V 2E4
CANADA
☎ (604)270 - 6626

Roland Canada Music Ltd.
9425 Transcanadienne
Service Rd. N.,
St Laurent, Quebec H4S 1V3
CANADA
☎ (514)335 - 2009

Roland Canada Music Ltd.
346 Watline Avenue,
Mississauga, Ontario L4Z 1X2
CANADA
☎ (416)890 - 6488

AUSTRALIA

Roland Corporation
(Australia)Pty. Ltd.
(Head Office)
38 Campbell Avenue
Dee Why West. NSW 2099
AUSTRALIA
☎ (02)982 - 8266

Roland Corporation
(Australia)Pty. Ltd.
(Melbourne Office)
50 Garden Street
South Yarra, Victoria 3141
AUSTRALIA
☎ (03)241 - 1254

NEW ZEALAND

Roland Corporation (NZ)Ltd.
97 Mt. Eden Road, Mt. Eden,
Auckland 3
NEW ZEALAND
☎ (09)398 - 715

UNITED KINGDOM

Roland(UK)Ltd.
Amalgamated Drive
West Cross Centre, Brentford,
Middlesex TW8 9EZ,
UNITED KINGDOM
☎ (81)568 - 4578

ローランド・ワールド・ ディストリビューター

海外で修理に出される際は、最寄りのローランド・サービス・ステーション、もしくは以下に記載してある各国のローランド公認販売代理店まで連絡をお願いします。

GERMANY

Roland Elektronische
Musikinstrumente
Handelsgesellschaft mbH.
Oststrasse 96,
2000 Norderstedt
GERMANY
☎ 040/52 60 090

BELGIUM/HOLLAND/ LUXEMBOURG

Roland Benelux N. V.
Houtstraat 1
B - 2431 Oevel - Westerlo
BELGIUM
☎ (0032)14 - 575811

DENMARK

Roland Scandinavia as
Langebrogade 6
Box 1937
DK - 1023 Copenhagen K.
DENMARK
☎ 31 - 95 31 11

SWEDEN

Roland Scandinavia as
DanvikCenter 28 A, 2 tr.
S - 131 30 Nacka,
SWEDEN
☎ 08 - 702 00 20

NORWAY

Roland Scandinavia
Avd. Norge
Lilleakerveien 2
Postboks 95 Lilleaker
N - 0216 Oslo 2
NORWAY
☎ 02 - 73 00 74

FINLAND

Fazer Musik Inc.
Länsituulentie
POB 169
SF - 02101 Espoo
FINLAND
☎ 0 - 43 50 11

ITALY

Roland Italy S. p. A.
Viale delle Industrie 8
20020 ARESE MILANO
ITALY
☎ 02 - 93581311

DISTRIBUZIONE ROLAND NEL MONDO

In caso di necessità di riparazioni, rivolgetevi al vostro negoziante Roland oppure al Distributore Roland della vostra nazione, come indicato di seguito:

SPAIN

Roland Electronics
de España, S. A.
Bolivia 239
08020 Barcelona
SPAIN
☎ 93 - 308 - 1000

SWITZERLAND

Musitronic AG
Gerberstrasse 5, CH - 4410
Liestal
SWITZERLAND
☎ 061/921 16 15

Roland CK (Switzerland) AG

Hauptstrasse 21/Postfach
CH - 4456 Tenniken
SWITZERLAND
☎ 061/98 60 55
Repair Service by Musitronic AG

FRANCE

Musikengro
102 Avenue Jean - Jaures
69007 Lyon Cedex 07
FRANCE
☎ (7)858 - 54 60

Musikengro
(Paris Office)

Centre Region Parisienne
41 rue Charles - Fourier,
94400 Vitry s/Seine
FRANCE
☎ (1)4680 86 62

AUSTRIA

E. Dematte & Co.
Neu - Rum Siemens - Strasse 4
A - 6021 Innsbruck Box 591
AUSTRIA
☎ (0512)63 451

GREECE

V. Dimitriadis & Co. Ltd.
2 Phidiou Str., GR 106 78
Athens
GREECE
☎ 1 - 3620130

PORTUGAL

Casa Caius Instrumentos
Musicais Lda.
Rua de Santa Catarina 131
Porto
PORTUGAL
☎ 02 - 38 44 56

HUNGARY

Intermusica Ltd.
Warehouse Area 'DEPO'
Budapest. P.O. Box 3,
2045 Torokbalint
HUNGARY
☎ (1)1868905

BRAZIL

Foresight Corporation
Rua Coronel Octaviano
da Silveira
136 05522 Sao Paulo, SP
BRAZIL
☎ (011)843 - 9377

■製品に関するお問い合わせは..... 最寄りの営業所までご相談ください。

札幌営業所 〒060 札幌市中央区大通西6-2-6 三井生命札幌大通ビル7F (011)281-0708	浜松営業所 〒433 浜松市高丘町11-1-1 ローランド浜松流通センター内 (0534)37-1231
仙台営業所 〒980 仙台市青葉区本町2-10-33 第2日本オフィスビル1F (022)225-6221	名古屋営業所 〒460 名古屋市中区栄2-11-7 伏見大島ビル2F (052)202-1881
大宮営業所 〒331 大宮市桜木町1-441 GINZA YAMATO3 6F (048)648-8977	大阪営業所 〒542 大阪市中央区南船場4-4-21 大和銀行船場ビル7F (06)281-1371
東京営業所 〒101 千代田区神田須田町2-11 協友ビル2F (03)251-5595	京都営業所 〒600 京都市下京区四條通り室町西入る月鉾町63 第3蘆原共栄ビル5F (075)255-1831
多摩営業所 〒190 立川市曙町2-8-30 わかぐさビル4F (0425)23-9525	神戸営業所 〒651 神戸市中央区磯辺通4-2-26 新芙蓉ビル7F (078)252-1684
千葉営業所 〒280 千葉市中央2-3-16 安田東相ビル5F (0472)27-2561	広島営業所 〒730 広島市中区紙屋町1-1-17 広島MIDビル4F (082)247-2731
横浜営業所 〒221 横浜市神奈川区鶴屋町2-21-9 三善ビル5F (045)313-3841	福岡営業所 〒812 福岡市博多区博多駅前2-1-1 福岡朝日ビル2F (092)471-1481
松本営業所 〒390-12 松本市大字和田4010-5 (0263)47-9989	

■製品に関する技術的なお問い合わせは..... お客様相談窓口(サービス・センター)までご相談ください。

お客様相談窓口 〒433 浜松市高丘町878-8 (0534)38-0673 受付時間：午後1時～午後5時(土曜、日曜、祝日を除く)

■修理に関するお問い合わせは.....

製品をお求めの販売店、または最寄りのサービス・ステーション、サービス・スポットまでご相談ください。
なお、保証期間内に修理をご依頼の際は保証書を添えてご依頼ください。

札幌サービス・ステーション 〒060 札幌市中央区大通西6-2-6 三井生命札幌大通ビル7F (011)281-0708	横浜サービス・ステーション 〒221 横浜市神奈川区鶴屋町2-21-9 三善ビル5F (045)313-3841
函館サービス・スポット <(有) ドルビイ> 〒042 函館市柏木町35-25 (0138)53-6249	金沢サービス・スポット <オリバー電子(有)> 〒921 金沢市額谷1-32 (0762)98-8309
秋田サービス・スポット <(有) 音響サービス> 〒010 秋田市南通亀の町12-16 (0188)33-3465	名古屋サービス・ステーション 〒460 名古屋市中区栄2-11-7 伏見大島ビル2F (052)202-1881
仙台サービス・ステーション 〒980 仙台市青葉区本町2-10-33 第2日本オフィスビル1F (022)225-6221	大阪サービス・ステーション 〒559 大阪市住之江区新北島3-2-26 (06)681-5321
大宮サービス・ステーション 〒331 大宮市桜木町1-441 GINZA YAMATO3 6F (048)648-8977	姫路サービス・スポット <Guitar Work Shop Peg> 〒670 姫路市総社本町214 (0792)82-6529
新潟サービス・スポット <サウンド・リペア北越> 〒940 長岡市荻野町1-7-16 (0258)29-2732	広島サービス・ステーション 〒730 広島市中区紙屋町1-1-17 広島MIDビル4F (082)247-2731
東京サービス・ステーション 〒101 千代田区神田須田町2-2-5 鹿友第22ビル (03)251-1391	福岡サービス・ステーション 〒812 福岡市博多区博多駅前2-1-1 福岡朝日ビル2F (092)471-1481

Apparatus containing Lithium batteries

ADVARSEL !

Lithiumbatteri. Eksplosionsfare.
Udskiftning må kun foretages af en sagkyndig,
og som beskrevet i servicemanual.

VARNING !

Lithiumbatteri. Explosionsrisk.
Får endast bytas av behörig servicetekniker.
Se instruktioner i servicemanualen.

ADVARSEL !

Lithiumbatteri. Fare for eksplosion.
Må bare skiftes av kvalifisert tekniker som
beskrevet i servicemanualen.

VAROITUS !

Lithiumparisto. Räjähdyksvaara.
Pariston saa vaihtaa ainoastaan
alan ammottimies.

Bescheinigung des Herstellers/Importeurs

Hiermit wird bescheinigt, daß der/die/das
Roland E-70 Intelligent Synthesizer
.....
(Gerät. Typ. Bezeichnung)

in Übereinstimmung mit den Bestimmungen der
Amtsbl. Vfg 1046/1984
.....
(Amtsblattverfügung)

funk-entstört ist.

Der Deutschen Bundespost wurde das Inverkehrbringen dieses Gerätes angezeigt und die Berechtigung zur Überprüfung der Serie auf Einhaltung der Bestimmungen eingeräumt.

Roland Corporation Osaka/Japan

.....
Name des Herstellers/Importeurs

RADIO AND TELEVISION INTERFERENCE

WARNING — This equipment has been verified to comply with the limits for a Class B computing device, pursuant to Subpart J, of Part 15, of FCC rules. Operation with non-certified or non-verified equipment is likely to result in interference to radio and TV reception.

The equipment described in this manual generates and uses radio frequency energy. If it is not installed and used properly, that is, in strict accordance with our instructions, it may cause interference with radio and television reception. This equipment has been tested and found to comply with the limits for a Class B computing device in accordance with the specifications in Subpart J, of Part 15, of FCC Rules. These rules are designed to provide reasonable protection against such an interference in a residential installation. However, there is no guarantee that the interference will not occur in a particular installation. If this equipment does cause interference to radio or television reception, which can be determined by turning the equipment on and off, the user is encouraged to try to correct the interference by the following measure:

- Disconnect other devices and their input/output cables one at a time. If the interference stops, it is caused by either the other device or its I/O cable. These devices usually require Roland designated shielded I/O cables. For Roland devices, you can obtain the proper shielded cable from your dealer. For non Roland devices, contact the manufacturer or dealer for assistance.
- If your equipment does cause interference to radio or television reception, you can try to correct the interference by using one or more of the following measures.
 - Turn the TV or radio antenna until the interference stops.
 - Move the equipment to one side or the other of the TV or radio.
 - Move the equipment farther away from the TV or radio.
 - Plug the equipment into an outlet that is on a different circuit than the TV or radio. (That is, make certain the equipment and the radio or television set are on circuits controlled by different circuit breakers or fuses.)
 - Consider installing a rooftop television antenna with coaxial cable lead-in between the antenna and TV. If necessary, you should consult your dealer or an experienced radio/television technician for additional suggestions. You may find helpful the following booklet prepared by the Federal Communications Commission: "How to Identify and Resolve Radio — TV Interference Problems"

This booklet is available from the U.S. Government Printing Office, Washington, D.C., 20402, Stock No. 004-000-00345-4.

CLASS B

NOTICE

This digital apparatus does not exceed the Class B limits for radio noise emissions set out in the Radio Interference Regulations of the Canadian Department of Communications.

CLASSE B

AVIS

Cet appareil numérique ne dépasse pas les limites de la classe B au niveau des émissions de bruits radioélectriques fixés dans le Règlement des signaux parasites par le ministère canadien des Communications.

Roland®

11023

UPC

11023



10591

Roland®