





## Digital Pianos

# HP 1300e / HP 135

<b>Owner's Manual</b>	<b>Page 2</b>
<b>Manuale d'Istruzioni</b>	<b>Pagina 16</b>
<b>Manual de Instrucciones</b>	<b>Página 30</b>
<b>Bedienungsanleitung</b>	<b>Seite 44</b>
<b>Mode d'Emploi</b>	<b>Page 58</b>

	<b>CAUTION</b> RISK OF ELECTRIC SHOCK DO NOT OPEN	
<b>ATTENTION:</b> RISQUE DE CHOC ELECTRIQUE NE PAS QUVRIR		
<b>CAUTION:</b> TO REDUCE THE RISK OF ELECTRIC SHOCK, DO NOT REMOVE COVER (OR BACK). NO USER-SERVICEABLE PARTS INSIDE. REFER SERVICING TO QUALIFIED SERVICE PERSONNEL.		



The lightning flash with arrowhead symbol, within an equilateral triangle, is intended to alert the user to the presence of uninsulated "dangerous voltage" within the product's enclosure that may be of sufficient magnitude to constitute a risk of electric shock to persons.



The exclamation point within an equilateral triangle is intended to alert the user to the presence of important operating and maintenance (servicing) instructions in the literature accompanying the product.

INSTRUCTIONS PERTAINING TO A RISK OF FIRE, ELECTRIC SHOCK, OR INJURY TO PERSONS.

## IMPORTANT SAFETY INSTRUCTIONS

### SAVE THESE INSTRUCTIONS

**WARNING** - When using electric products, basic precautions should always be followed, including the following:

1. Read all the instructions before using the product.
2. Do not use this product near water — for example, near a bathtub, washbowl, kitchen sink, in a wet basement, or near a swimming pool, or the like.
3. This product should be used only with a cart or stand that is recommended by the manufacturer.
4. This product, either alone or in combination with an amplifier and headphones or speakers, may be capable of producing sound levels that could cause permanent hearing loss. Do not operate for a long period of time at a high volume level or at a level that is uncomfortable. If you experience any hearing loss or ringing in the ears, you should consult an audiologist.
5. The product should be located so that its location or position does not interfere with its proper ventilation.
6. The product should be located away from heat sources such as radiators, heat registers, or other products that produce heat.
7. The product should be connected to a power supply only of the type described in the operating instructions or as marked on the product.
8. The power-supply cord of the product should be unplugged from the outlet when left unused for a long period of time.
9. Care should be taken so that objects do not fall and liquids are not spilled into the enclosure through openings.
10. The product should be serviced by qualified service personnel when:
  - A. The power-supply cord or the plug has been damaged; or
  - B. Objects have fallen, or liquid has been spilled onto the product; or
  - C. The product has been exposed to rain; or
  - D. The product does not appear to operate normally or exhibits a marked change in performance; or
  - E. The product has been dropped, or the enclosure damaged.
11. Do not attempt to service the product beyond that described in the user-maintenance instructions. All other servicing should be referred to qualified service personnel.

For the USA

This product may be equipped with a polarized line plug (one blade wider than the other) . This is a safety feature. If you are unable to insert the plug into the outlet, contact an electrician to replace your obsolete outlet. Do not defeat the safety purpose of the plug.

For Canada

For Polarized Line Plug

**CAUTION:** TO PREVENT ELECTRIC SHOCK, MATCH WIDE BLADE OF PLUG TO WIDE SLOT, FULLY INSERT.  
**ATTENTION:** POUR ÉVITER LES CHOCs ÉLECTRIQUES, INTRODUIRE LA LAME LA PLUS LARGE DE LA FICHE DANS LA BORNE CORRESPONDANTE DE LA PRISE ET POUSSER JUSQU' AU FOND.

For the U.K.

**IMPORTANT:** THE WIRES IN THIS MAINS LEAD ARE COLOURED IN ACCORDANCE WITH THE FOLLOWING CODE.

BLUE: NEUTRAL  
 BROWN: LIVE

As the colours of the wires in the mains lead of this apparatus may not correspond with the coloured markings identifying the terminals in your plug, proceed as follows:  
 The wire which is coloured BLUE must be connected to the terminal which is marked with the letter N or coloured BLACK.  
 The wire which is coloured BROWN must be connected to the terminal which is marked with the letter L or coloured RED.

# Roland

## Digital Pianos

# HP 1300e / HP 135

## OWNER'S MANUAL

Thank you, and congratulations on your choice of the Roland HP-1300e/HP-135 Digital Piano. Thanks to its use of Advanced SA Process digital sound sources, the HP-1300e/HP-135 faithfully recreates the powerful lows and sparkling highs of a concert grand piano. Moreover, it comes equipped with a keyboard that is a delight to play — one which responds to every playing dynamic. And because the instrument's sound sources are digital, the piano will never need tuning to retain its sound quality. For these and many other reasons, you will now be able to enjoy everything you would expect from a traditional piano — all within a user-friendly, compact package that more readily fits into a modern lifestyle. In order to take full advantage of the HP-1300e/HP-135's numerous features, and to enjoy years of trouble-free service, please take the time to read through this manual.

### Features

---

- Six Different Sounds <Page 6>  
The selection of sounds, beginning with a luxurious grand piano, allows you to play music in virtually any style.
- A Dual Function <Page 6>  
Any two Voices can be combined (layered) and played together.
- Digital Effects <Page 7>  
Your new piano comes equipped with two digital effects: Chorus and Reverb.
- A "Recorder" <Page 8>  
An easy-to-operate Recorder allows you to record and play back the music you create.
- A Key Touch Function <Page 10>  
Three 'Touch' levels are available, allowing the player to adjust the keyboard feel to suit personal preferences.
- A Damper Pedal <Page 9>  
When the Damper pedal is depressed, the HP-1300e/HP-135 provides a realistic simulation of "sympathetic resonance." This effect occurs when strings (on an acoustic piano) adjacent to the notes played also resonate, creating much richer, expansive sonorities.
- Exclusive "Passive reflection speaker system" (only for HP-135)  
Positioning the HP-135 close to the wall, the rear "Passive Holes" provide a sound reinforcement of the "Mid-High" frequencies, reflecting the sound through the wall surface. This system guarantees an extremely wide and natural sound effect.
- Tuning Functions  
Even though there is no need to tune an electric piano at regular intervals, or after it has been moved, the instrument allows for the creative use of alternate tunings.  
  
Master Tuning <Page 6>  
The overall pitch of the piano can be changed to match the pitch of other musical instruments.
- MIDI Capability <from Page 10>  
The instrument also provides for use of MIDI, the interface standard designed to provide for the transfer of performance information among electronic musical instruments and computers.

#### About the Advanced SA Sound Sources

The sounds produced by this instrument are created using the "Advanced SA Process," which represents a pooling of the best leading-edge digital technology by Roland. The ASA process, developed as a natural extension of the original SA process, involved a series of efforts: first, an analysis of the essential properties of sound as generated by musical instruments, then an extraction, and finally a re-synthesis designed to facilitate the expressive needs of musicians. The result is a sound generation method which provides very finely textured and realistic sounds.

Copyright © 1996 by Roland Corporation

All rights reserved. No part of this publication may be reproduced in any form without the written permission of Roland Corporation.

# Assembling the KS-1300e/135 Stand for the HP-1300e/HP-135

Thank you for purchasing the Roland KS-1300e piano stand.  
To ensure long and trouble-free use, please read this instruction sheet carefully before assembly.

## Check the parts

Ⓞ Before you begin assembly, check that you have all the parts.

- Ⓐ Side board (left) ..... 1
- Ⓑ Side board (right)..... 1
- Ⓒ Pedal board..... 1
- Ⓓ Center board ..... 1
- ① Long screws (M6 x 54 mm) ..... 4
- ② Short screws (M4 x 27 mm) ..... 4
- ③ Knob bolts..... 2
- ④ Plus screwdriver..... 1
- ⑤ Cable clamps..... 2

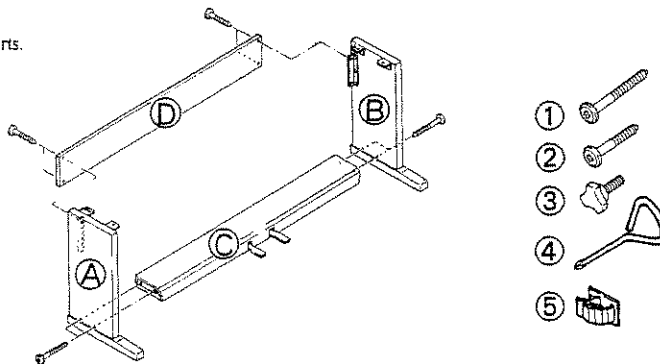

## Assembly procedure

**1 Attach the side boards (left and right) to the pedal board.**

☆ Extend the pedal cable out from the pedal board.  
(Note) Be sure that the side boards are oriented correctly: the metal fittings are on the inside.

The metal fittings on the inside.

Pedal cable

① Use the long screws (M6 x 54 mm) to fasten the side boards to the pedal board. (use two screws for each side.)

**2 Attach the center board.**

② Use the short screws (M4 x 27 mm) to attach the center board to the side boards. (use two screws for each side.)

**3 Attach the piano to the stand.**

(Note) When placing the piano on the stand, be careful not to pinch your fingers. (Avoid holding the ends of the piano.)

③ Align the screws (one on each side) located on the bottom of the piano with the slots in the metal fittings on the side boards. Slide the piano so the screws slide into the slots.

④ Lift up the piano and use the two knob bolts to fasten the piano to the stand. (One screw each side on the left and right.)

These knobs are to be tightened only when the instrument is in the right and final position. Be careful! When moving the instrument, do not draw it on the floor.

**4 Fasten the pedal cable with the cable clamps, and plug in the power cable and pedal cable.**

⑤ Affix the cable clamps on the back left side of the stand. Fasten the pedal cable with the cable clamps.

⑥ Insert the pedal cable into the pedal jack on the back panel of the piano.

⑦ Connect the power cable into the AC inlet on the back panel of the piano. The power cable is included with the piano.

**5 Adjust the adjusting bolt**

☆ When you finish assembling the stand, rotate the adjusting bolt until it touches the floor.

(Note) If the piano is placed on carpeting, rotate the adjustment bolt little more.

(Note) When placing the piano in its location, be careful not to pinch the power cable underneath the piano.

⑧ Rotate the adjusting bolt until it touches the floor.

## Setting Up the Music Rest

1. Move the Music Stand into the upright position.

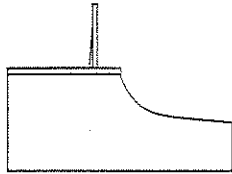

2. Move the legs at right and left (A) out into the proper position.

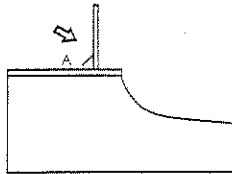

3. Lean the stand backward slightly until it is positioned firmly in place against the instrument.

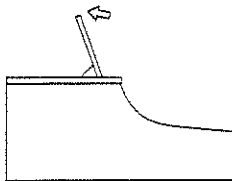

- \* To fold down the Music Stand, first move (A) back into their original positions, then lower the stand. Be careful not to get your fingers caught.

## Contents

Important Safety Instructions .....	2
Features .....	3
Assembling the KS-1300e/KS-135 stand for the HP-1300e/HP-135 .....	4
Setting Up the Music Rest .....	5
Important Notes .....	5
Panel Description .....	6
Front Panel .....	6
Rear Panel .....	6
Turning the Power On .....	7
Using Headphones .....	7
Listening to the Demonstration Songs .....	8
Try Recording What You Play .....	8
Playing with the Key Transposed .....	9
Playing a piece in some other key with the fingering of C .....	9
Pedal Functions .....	9
Using the Left Pedal as a Sostenuto Pedal .....	9
Changing the Depth of the Chorus Effect .....	10
Applying Reverb to the Sound .....	10
Key Touch Function .....	10
For Those Who Wish To Use MIDI .....	10
About MIDI .....	10
Setting the MIDI Transmit/Receive Channels ..	11
Omni On/Off .....	11
Local On/Off .....	11
The Multi-Timbral Mode .....	12
Selecting the Transmission/Reception Mode ..	12
Transmission/Reception of Program Change Messages .....	13
Troubleshooting .....	14
Specifications .....	14
MIDI Implementation Chart .....	15

## Important Notes

In addition to the items listed under Safety Precautions on page 16, please read and adhere to the following:

### Power Supply

- When making any connections with other devices, always turn off the power to all equipment first; this will help prevent damage or malfunction.
- Do not use this unit on the same power circuit with any device that will generate line noise, such as a motor or variable lighting system.

### Placement

- Do not subject the unit to temperature extremes (eg. direct sunlight in an enclosed vehicle). Avoid using or storing the unit in dusty or humid areas or areas that are subject to high vibration levels.
- This unit may interfere with radio and television reception. Do not use this unit in the vicinity of such receivers.
- Make sure you always have the instrument placed so it is level and sure to remain stable. Otherwise, if played while tilted, you risk causing damage to the keyboard as a result of the unnatural degree of force that might be applied to certain parts of it.

### Maintenance

- For everyday cleaning wipe the unit with a soft, dry cloth (or one that has been slightly dampened with water). To remove stubborn dirt, use a mild neutral detergent. Afterwards, be sure to wipe the unit thoroughly with a soft, dry cloth.
- Never use benzene, thinners, alcohol or solvents of any kind, to avoid the risk of discoloration and/or deformation.

### Additional Precautions

- Protect the unit from strong impact.
- Do not allow objects or liquids of any kind to penetrate the unit. In the event of such an occurrence, discontinue use immediately. Contact qualified service personnel as soon as possible.

# Panel Description

## Front Panel

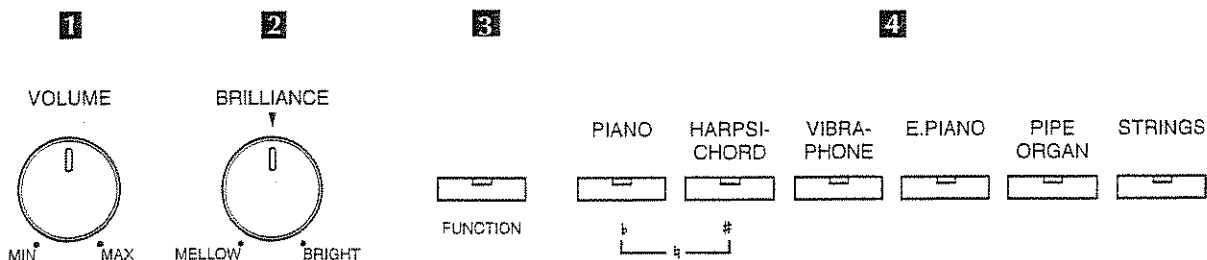

### 1 VOLUME Knob

At "MAX" the volume will be greatest.

### 2 BRILLIANCE Knob

The sound becomes brighter as the knob is turned toward BRIGHT.

### 3 FUNCTION Button

The FUNCTION button, when used in combination with other buttons, is used to perform the following procedures:

- Playing the demo songs (p. 8)
- Transposing to other keys (p. 9)
- Assigning pedal functions (p. 9)
- Setting the MIDI Transmit/Receive Channels (p. 11)
- Setting Omni ON or OFF (p. 11)
- Setting Local ON or OFF (p. 11)
- Setting the Multi-Timbral mode (p. 12)
- Setting the MIDI mode (p. 12)
- Transmission/Reception of Program Change Messages (p. 13)

### 4 Voice Buttons

Use these buttons to select the sound you want.

PIANO	A rich concert grand piano sound.
HARPSICHORD	A distinctively sensitive and refined harpsichord sound.
VIBRAPHONE	The sound of a large vibraphone.
E. PIANO	Provides the timbre of a luminous, transparent electric piano.
PIPE ORGAN	A Cathedral pipe organ
STRINGS	The sound of a delightful string ensemble.

Press any two Voice buttons simultaneously to have those two sounds combined and played together. (This is known as the DUAL function.)

\* The Chorus setting that will apply to the sounds in a layered pair will be the setting made for the Voice button on the left.

## Rear Panel

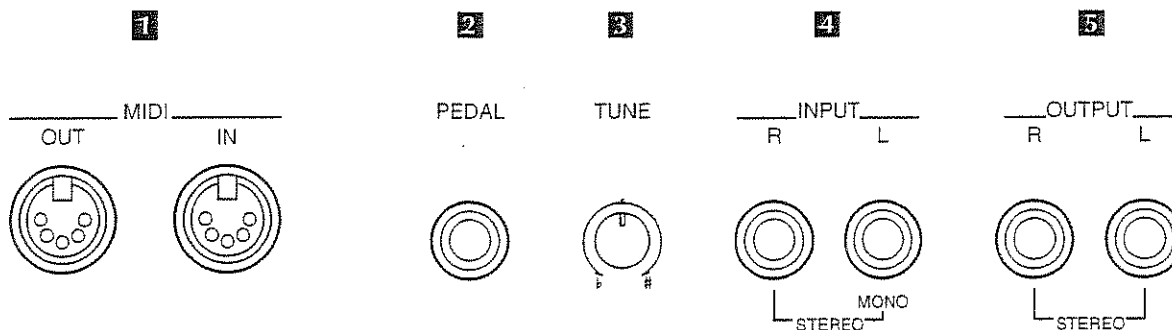

### 1 MIDI Connectors

Accept the MIDI cables used to connect external electronic instruments.

### 2 PEDAL Jack

This is where you'll connect the supplied pedals.

### 3 TUNE Knob

Allows the overall pitch to be adjusted. With the knob at its center position, the center A key (*la*) on the keyboard will have a frequency of 440 Hz. Move the knob in the direction of "#" to raise the pitch, and toward "b" to lower it. By rotating the knob to either extreme, you obtain a change of 50 cents (1/2 semitone).

### 4 INPUT Jacks

Accept input of audio signals from some other unit (CD player, cassette deck etc.) that you wish to hear through the HP-1300e/HP-135's speakers.

### 5 OUTPUT Jacks

Provide output of sound produced by the HP-1300e/HP-135.

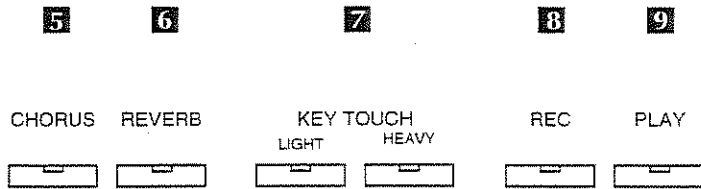

DEMO

### 5 CHORUS Button

Press the CHORUS button (its indicator will light) to add minute pulsations to the sounds you play, and make them seem fatter and more expansive.

You can select from six Chorus Depth levels. (p. 10)

\* Chorus On/Off setting can be set individually for each Voice.

Hold down a Voice button while you press the CHORUS button to store the setting (ON /OFF) along with that Voice.

### 6 REVERB Button

Press the REVERB button (its indicator will light) to add reverberation (spacious ambiance) to the sound.

You can select from six Reverb Depth levels. (p. 10)

\* Reverb On/Off cannot be set individually for each Voice.

### 7 KEYTOUCH Button

Allows you to adjust the keyboard's sensitivity. (p. 10)

### 8 REC Button

Allows you to record your performances. (p. 8)

### 9 PLAY Button

Pressed to play back what you have recorded. (p. 8)

## Turning the Power On

1. Insert the plug on the power cord into an outlet.

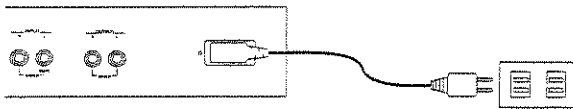

2. Press the POWER button on the left side of the panel. (Press the button again to turn it OFF.)

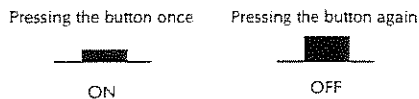

- \* A muting feature comes into effect for a brief interval (about 2 seconds) after power up. During this interval, nothing will be heard if you play the keyboard.
- \* Be sure to use only the power cord supplied with this unit.
- \* Whenever you do not intend to use the piano for an extended period of time, disconnect the power cord from the outlet.

## Using Headphones

To use headphones, insert the plug into the jack located on the left side of the instrument.

- \* The piano's speakers will no longer produce sound once you have headphones connected. This is convenient for private practice or late-night playing.

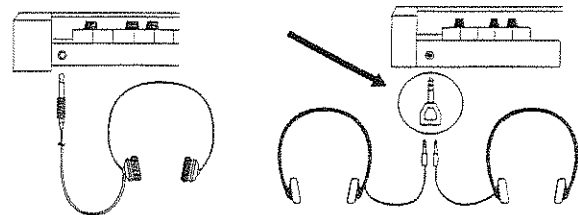

- \* The VOLUME knob on the instrument can be used to adjust the volume as necessary.
- \* We recommend the use of stereo headphones.
- \* Using two headphones  
Should you want to use two headphones, you can buy an adaptor (stereo plug to double stereo jacks, as the one shown in the picture) at your nearest Hi-Fi Dealer.

## Listening to the Demonstration Songs

The HP-1300e/HP-135 contains three demonstration songs in memory which highlight the instrument's capability. To hear them, follow the steps below.

1. While holding down the FUNCTION button, press PLAY button (both buttons will start to flash) and in a few seconds the Demo songs will start to play.

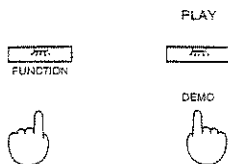

2. When one song finishes, the next one will start playing automatically.

If you wish to listen to only one song, press PLAY button while holding the FUNCTION button. Then within 2-3 seconds, press one of the PIANO, HARPSICHORD and VIBRAPHONE buttons. PIANO gives you the first song, HARPSICHORD the second one and VIBRAPHONE the third one. (The button indicator will be flashing for the song currently playing.)

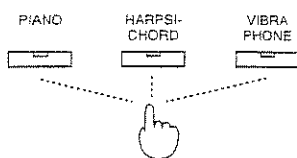

3. To stop playback of one song and have the another play, simply press the another Voice button (where the indicator is not flashing).

To stop playback of the demonstration songs (and return to the standard mode), press the FUNCTION or PLAY button.

Voice Buttons	Composer	Song Title
PIANO	Chopin	from Valse No.6 "Petit chien" op.64-1
HARPSICHORD	Chopin	from Nocturne No.1 op.9-1
VIBRAPHONE	J.S.Bach	from Cantata BWV. 147 arranged by Naoki Nishi

### Profile of the demo song arranger

Naoki Nishi

Born in 1958 in Hiroshima.

Began working professionally at the age of 21. Has so far released 8 albums on which he is featured. He has also taken part in numerous other albums. His broad range of activities have included appearances at a number of jazz festivals in Japan and other parts of the world. In addition to his duties as an instructor at the Tokyo Conservatoire Shoubi, he has provided his services as a demonstrator for Roland since 1990. He is considered to be one of Japan's finest jazz pianist.

## Try Recording What You Play

### How to Create Recordings

Use whatever Voice you like to play whatever song you wish to record. When completed, you will be able to listen to the results, and check how well you played the song.

1. Select the Voice you wish to use for the recording, then make any other selections you wish, such as for Chorus and Reverb. When ready, press the REC button (its indicator will light). This means that the instrument is in stand-by, waiting for recording to begin.

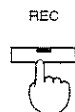

2. Start playing. (Recording will start the moment the first note is played.)
3. When finished, press the REC button again to stop recording. The indicator should go out.

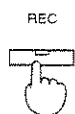

- \* During recording, you can change to any other Voice you wish to use.
- \* When the unit starts running low on memory space, the indicator on the REC button will start flashing. If you continue recording, the REC indicator will begin flashing faster. Once you reach the stage where the unit cannot record any more, the indicator on the REC button will go out, and recording stops automatically.
- \* Once you begin a new recording, all of the performance data previously recorded will be erased. Once erased, performance data cannot be recovered.

### Now try listening to what you just recorded

Press the PLAY button (its indicator will light).



The unit stops automatically after the song has played through. The indicator will then go out. (Press the PLAY button to stop playback at any point.)

- \* The performance data that you record will disappear about 8 hours after power has been turned off. If you need a more permanent form of storage for your songs, you will need to connect an external sequencer (p. 10) and record onto that unit.
- \* To manually erase all recorded performance data, simultaneously press the REC and PLAY buttons.



## Playing with the Key Transposed

If you wish, you can play the instrument with the key 'transposed.' This conveniently allows you to play in a key that matches a vocal accompaniment, without changing your fingering on the keyboard. Transposition is also useful when you are going to play a piece in a key other than C, and wish to play it as if it were in the key of C. This makes it easier to play.

While holding down the FUNCTION button, press either PIANO (♭) or HARPSICHORD (♯) enough times to obtain the amount of transposition you wish.

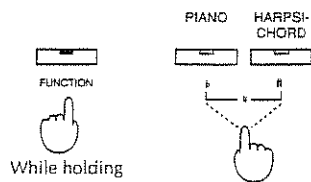

- # With each press, the sound is raised by 1 semitone. (Max. of 5 semitones.)
- ♭ With each press, the sound is lowered by 1 semitone. (Max. of 6 semitones.)

## Playing a piece in some other key with the fingering of C

You need to specify which note you wish to sound when the C key (*do* in the key of C) is pressed. Hold down the FUNCTION button while you press the keynote for the key you wish to transpose to (using the C-B keys in the upper-most of the keyboard). For example, to play an E major piece in the key of C major, you would hold down the FUNCTION button while you press E (*mi*).

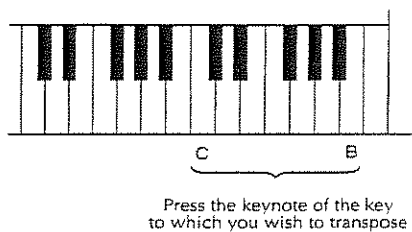

- \* To return to the key of C, press PIANO (♭) and HARPSICHORD (♯) simultaneously while holding down the FUNCTION button.
- \* The indicator on the FUNCTION button will remain lit while transposition is in effect.
- \* To cancel transposition, press the FUNCTION button again, and confirm that its indicator has gone out.
- \* Once you have set the transposition, all you need to do to obtain the same transposition the next time is to press the FUNCTION button.

- \* If you have used the Key Transpose feature to raise the pitch (by 1 to 5 semitones), the keyboard's 5 highest keys (at the far right) will sound one octave lower than normal when playing organ or string sounds.

## Pedal Functions

The specialized stand comes equipped with 2 pedals. The right one is the Damper pedal, and the left one acts as the Soft pedal. (The left pedal can also be switched to become a Sostenuto pedal.)

### Right (Damper Pedal)

While the Damper Pedal is depressed, notes that have been played will continue to sound even after your fingers have been removed from those keys.

### Left (Soft Pedal)

When depressed, you obtain a softer sound.

### (Sostenuto Pedal)

This pedal is used to sustain only the sound of those keys that are pressed at the very moment the pedal is depressed. Notes played afterwards are not effected.

## Using the Left Pedal as a Sostenuto Pedal

If you wish to use the left pedal as a Sostenuto pedal, hold down the FUNCTION button while you depress the right pedal.

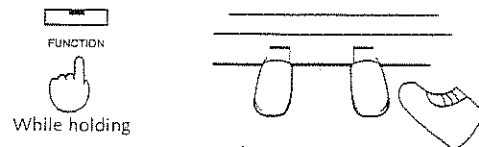

- \* To have the pedal serve as the Soft pedal again, hold down the FUNCTION button while you depress the left pedal.
- \* The Soft pedal and Sostenuto pedal functions cannot be obtained at the same time.
- \* Whenever power is turned on, the instrument is set to provide the Soft pedal function.

## Changing the Depth of the Chorus Effect

You can select from 6 different Chorus levels.

1. Hold down the CHORUS button for a few seconds until you have confirmed that its indicator has started to flash.
2. With the CHORUS button still depressed, press the appropriate Voice button to select the desired depth setting.

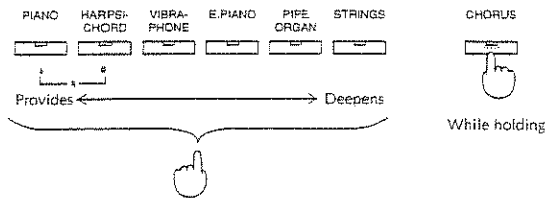

## Applying Reverb to the Sound

You can select from 6 different Reverb levels.

1. Hold down the REVERB button for a few seconds and its indicator will start to flash.
2. With the REVERB button still depressed, press the appropriate Voice button to select the desired depth setting.

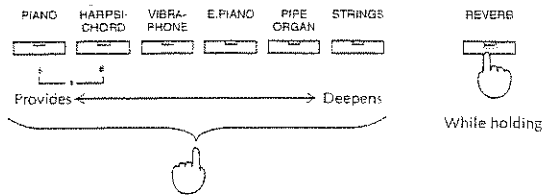

## Key Touch Function

This instrument allows you to select one of three touch settings. These settings determine how the keyboard will respond to certain playing dynamics. Choose the setting which is most comfortable.

### Medium

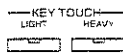

This is the standard setting. The response provided by this setting is generally perceived as being the most natural.

### Light

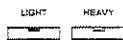

With this setting, the keys will seem lighter to the touch, and fortissimo levels can be achieved with much less effort.

### Heavy

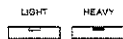

With this setting, the keys will seem heavier to the touch, and you will need to apply even more force than normal to obtain fortissimo levels.

\* When powered up, the instrument will be at the default setting (Medium).

## For Those Who Wish To Use MIDI

Those satisfied with playing the piano by itself need not read the following.

### About MIDI...

The MIDI (Musical Instrument Digital Interface) standard was created to provide for the exchange of performance information among electronic musical instruments and computers.

### The MIDI Connectors

Take a look at the rear panel of your piano. You should be able to quickly find the two MIDI sockets. These connectors enable the piano to 'converse' with other MIDI-equipped units. The two connectors function as follows:

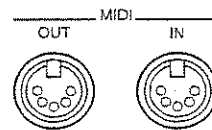

- **MIDI IN Connector**  
This connector is where messages from other MIDI-equipped units are received, and can be likened to the "ears" which listen to what the other instrument has to convey.
- **MIDI OUT Connector**  
From this connector, messages are sent out to other MIDI-equipped units. It can be likened to the "mouth" in the ongoing dialogue between the units.

In order to enable communication between two devices, you need to run a cable, such as shown below, between their respective MIDI connectors.



### Connecting a recorder or sequencer

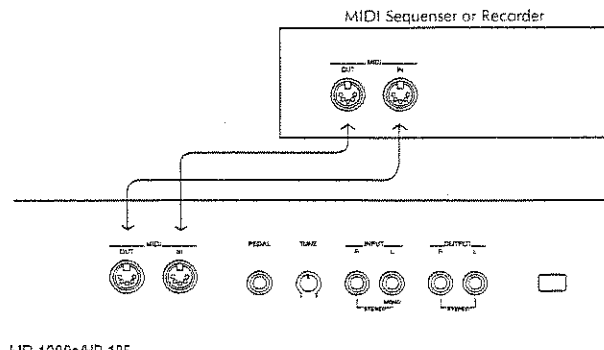

HP-1300e/HP-135

## Setting the MIDI Transmit/Receive Channels

MIDI provides for the use of 16 channels, numbered 1—16. When the channel used by the transmitting unit matches that of a remote receiving unit, you can play sounds contained in the remote unit, or change the sounds it uses.

Hold down the FUNCTION button while you press the VIBRAPHONE button to set the MIDI Transmit/Receive Channel.

1. While the VIBRAPHONE button's indicator is dark, the transmission and reception channels will be set to the same channel. The Transmit channel alone can be set while the VIBRAPHONE button's indicator is blinking; whereas the Receive channel alone can be set while the VIBRAPHONE button's indicator is lit.

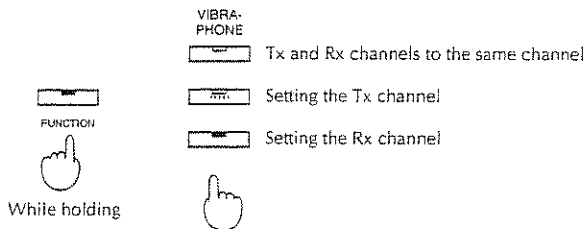

2. With the FUNCTION button still depressed, press the key which corresponds to the desired MIDI channel. (See illustration below.)

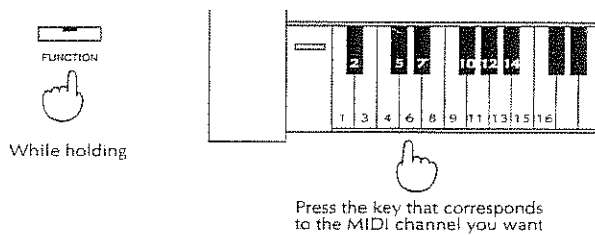

## Omni On/Off

When set to "Omni ON," the HP-1300e/HP-135 will produce sound no matter which channel any performance data is received on. This is convenient for hearing the performance data on all channels at the same time.

To set the unit to Omni ON, hold down the FUNCTION button and press the key at the right end of the keyboard (the highest key). At the same time, both the transmission and reception channels are automatically set to channel 1.

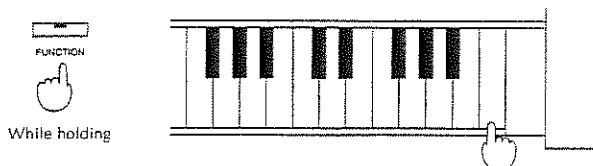

- \* Thereafter, the unit will be placed back into the Omni OFF mode when a specific setting for the Receive channel is made.

## Local On/Off

If you intend to record into a sequencer, set it so its "Soft Thru" function is ON. At the same time, set the piano's Local setting to OFF:

1. Press FUNCTION (the STRINGS button indicator should be dark). (When this indicator is dark, it means that the unit is set to Local ON.)

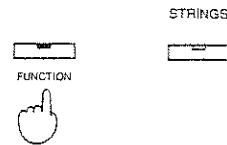

2. With the FUNCTION button still depressed, press the STRINGS button, and confirm that its indicator has lit. (When this indicator is lit, the unit is set to Local OFF.)

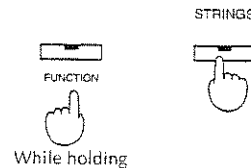

- \* If the HP-1300e/HP-135 is set to "Local ON" while connected to a sequencer set with its "Soft Thru" function "ON," the same notes will be produced twice. This is because the locally produced keyboard notes first sound internally, and then are sounded a second time when the note messages (after having been sent out the HP-1300e/HP-135's MIDI OUT, and been routed through the sequencer) have arrived back again at the HP-1300e/HP-135's MIDI IN. The resulting sound might seem quite unnatural.

- \* Some sequencers, automatically send out a "Local Off" message at power up. There are also sequencers which are ordinarily used while set to Soft Thru Off, so the instrument being used can be left set at Local On.

- \* This piano will always be set at "Local ON" whenever its power is turned on.

- \* Whenever there are no cables connected to this instrument's MIDI connectors, it will always be at "Local ON."

## The Multi-Timbral Mode

When the Multi-Timbral mode is ON, MIDI data arriving on several channels can be received. This allows you to simultaneously play several of the piano's internal sounds.

- When the Multi-Timbral Mode is OFF  
Data that arrives on the specified Receive channel (see page 11) is received and used to play the currently selected Voice.
- When the Multi-Timbral Mode is ON  
Of any MIDI data that arrives, that which arrives on channels 1, 11, 12, 13, 14 and 15 is received. Data on all other channels is ignored.  
The Voice that is used to play the notes will be determined by the Program Change message that is received on the relevant channel. The correspondence between Program Change Numbers and Voices is shown on page 13.

While holding down the FUNCTION button, press the PIPEORGAN button to turn the Multi-Timbral Mode ON or OFF.

With the indicator lit, it is ON.

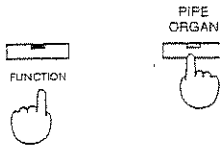

## How Various Types of Messages Function While the Multi-Timbral Mode is ON

- **Pedal Messages**  
Damper, sostenuto and soft pedal messages function independently for any of these channels: 1, 11, 12, 13, 14 or 15.
- **Volume Messages**  
Volume messages control the volume, and function independently for any of these channels: 1, 11, 12, 13, 14 or 15. Such messages, however, have no effect on what is played on this instrument's keyboard.  
The actual volume obtained is determined by both the value of the Volume message, and the position of the Volume knob on this instrument. When a Volume message calls for the maximum value, the actual volume produced will directly reflect the position of the Volume knob.
- **Chorus On/Off Messages**  
Chorus On/Off messages affect independently for each channel 1, 11, 12, 13, 14 or 15.
- **Reverb On/Off Messages**  
Reverb On/Off messages affect all Voices equally, regardless of whether they are received on channel 1, 11, 12, 13, 14 or 15.

\* When the Multi-Timbral Mode is "On," the unit will always be at "Omni OFF."

## Selecting the Transmission/Reception Mode

Three Transmission/Reception Modes have been provided to allow you to select the mode which best matches your needs.

\* **Note and Pedal messages are received/transmitted in every mode.**

Hold down the FUNCTION button while you press the E.PIANO button to set the Transmit/Receive mode. When the E.PIANO button's indicator is dark, you are in Mode 1. When the E.PIANO button's indicator is blinking, you are in Mode 2. When the E.PIANO button's indicator is lit, you are in Mode 3.

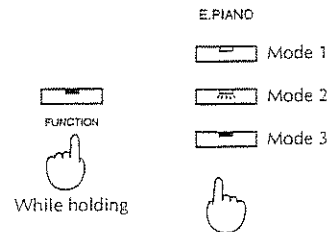

\* When power is turned on, the unit will always be at the Mode 1 setting.

Mode	I	II	III
MIDI Messages	TX RX	TX RX	TX RX
Note Messages	Yes Yes	Yes Yes	Yes Yes
Program Change Messages	Yes Yes	Yes No	Yes* Yes
Control Change Messages			
Volume (7)	No Yes	No Yes	No Yes
Damper (64)	Yes Yes	Yes Yes	Yes Yes
Sostenuto (66)	Yes Yes	Yes Yes	Yes Yes
Soft (67)	Yes Yes	Yes Yes	Yes Yes
Chorus On/Off (93)	No No	No No	Yes Yes
Reverb On/Off (91)	No No	No No	Yes Yes
Master Tune (RPN)	No No	No No	Yes Yes
Roland System Exclusive Messages			
Multi-Timbral Mode	No Yes	No Yes	Yes Yes
Chorus Depth	No Yes	No Yes	Yes Yes
Reverb Depth	No Yes	No Yes	Yes Yes
Brilliance	No Yes	No Yes	Yes Yes

\* In Mode 3, the appropriate Program Change message will be transmitted whenever you press a Voice button. (See the following page.)

## Transmission/Reception of Program Change Messages

### Transmitting

While holding down the FUNCTION button, press the keys corresponding to the Group, Bank, and Number which make up the Program Change message you wish to transmit.

While holding

Press the key that corresponds to the program change number you want

	Number							
Bank	1	2	3	4	5	6	7	8
1	1	2	3	4	5	6	7	8
2	9	10	11	12	13	14	15	16
3	17	18	19	20	21	22	23	24
4	25	26	27	28	29	30	31	32
5	33	34	35	36	37	38	39	40
6	41	42	43	44	45	46	47	48
7	49	50	51	52	53	54	55	56
8	57	58	59	60	61	62	63	64

	Number							
Bank	1	2	3	4	5	6	7	8
1	65	66	67	68	69	70	71	72
2	73	74	75	76	77	78	79	80
3	81	82	83	84	85	86	87	88
4	89	90	91	92	93	94	95	96
5	97	98	99	100	101	102	103	104
6	105	106	107	108	109	110	111	112
7	113	114	115	116	117	118	119	120
8	121	122	123	124	125	126	127	128

\* In the Mode 3 Transmission/Reception mode, the appropriate Program Change message will be transmitted whenever you press a Voice button.

1 PIANO	13 PIANO + VIBRAPHONE	32 HARPSICHORD + STRINGS
3 HARPSICHORD	14 PIANO + E.PIANO	46 VIBRAPHONE + E.PIANO
5 VIBRAPHONE	15 PIANO + PIPEORGAN	47 VIBRAPHONE + PIPEORGAN
6 E.PIANO	16 PIANO + STRINGS	48 VIBRAPHONE + STRINGS
7 PIPEORGAN	29 HARPSICHORD + VIBRAPHONE	55 E.PIANO + PIPEORGAN
8 STRINGS	30 HARPSICHORD + E.PIANO	56 E.PIANO + STRINGS
11 PIANO + HARPSICHORD	31 HARPSICHORD + PIPEORGAN	64 PIPEORGAN + STRINGS

### Receiving

When a Program Change message is received, a change is made to the correspondingly numbered Voice, as shown below.

1 PIANO	13 PIANO + VIBRAPHONE	32 HARPSICHORD + STRINGS
3 HARPSICHORD	14 PIANO + E.PIANO	46 VIBRAPHONE + E.PIANO
5 VIBRAPHONE	15 PIANO + PIPEORGAN	47 VIBRAPHONE + PIPEORGAN
6 E.PIANO	16 PIANO + STRINGS	48 VIBRAPHONE + STRINGS
7 PIPEORGAN	29 HARPSICHORD + VIBRAPHONE	55 E.PIANO + PIPEORGAN
8 STRINGS	30 HARPSICHORD + E.PIANO	56 E.PIANO + STRINGS
11 PIANO + HARPSICHORD	31 HARPSICHORD + PIPEORGAN	64 PIPEORGAN + STRINGS

\* Program Changes except those mentioned above will be ignored.

## Troubleshooting

Whenever you suspect that the instrument is not performing as it should, please consult the following information.

**Q.** No sound heard from speakers.

- A.**
- Have you checked to make sure you don't have the volume set at "MIN"?
  - Do you possibly have headphones connected?
  - If using other connected MIDI devices, have you made sure the power is ON for all such devices?
  - If in the Multi-Timbral mode, do you have the Transmit channel set to something other than 1, 11, 12, 13, 14, or 15 ?

**Q.** The damper effect is constantly applied to notes played (they continue sounding longer than normal). Or, the damper effect cannot be obtained at all.

- A.** Have you checked to make sure the cable from the stand is connected properly to the piano?  
Refer to "Assembling the KS-1300e/135 Stand for the HP-1300e/HP-135," page 4.

**Q.** Notes played on the keyboard are too high (or low) in pitch.

- A.**
- Have you checked to make sure that key transposition is not in effect? (If Key Transpose has been set, the indicator on the FUNCTION button will be lit.)  
To exit the transposed state, press the FUNCTION button. (Its indicator should be out.)
  - Do you have the Master Tuning set appropriately?

**Q.** Data that was in the recorder has disappeared.

- A.**
- The performance data that you record into the recorder will be erased approx. 8 hours after power is turned off. Regrettably, there is no way to restore such data once it has been erased. If you need a more permanent form of storage for your songs, you will need to use a sequencer and store songs on floppy disks.
  - Have you possibly pressed the PLAY and REC buttons at the same time?

**Q.** The pitch differs from what it should be with "ISM" related products, or another manufacturer's sound generating unit.

- A.** Check to make sure that the Tuning knob on the rear of the unit hasn't been inadvertently moved.  
Adjust the tuning knob until the piano's pitch matches that of the external units you are using.

**Q.** Operations you perform using the panel buttons (Chorus/Reverb/Voice selections) cannot be stored into a sequencer.

- A.** Have you made sure you have the Transmission/Reception Mode set to Mode 3? Note that each time power is turned on, the unit will by default be in Mode 1. In order to record operations you perform using the panel buttons, the piano must be set to Mode 3.

## Specifications HP-1300e/HP135

<b>Keyboard</b>	88 weighted keys (with mechanical hammers on HP-135)	<b>Speakers</b>	16 cm X 2
<b>Sound Source</b>	Advanced SA Process	<b>Output</b>	15 W X 2
<b>Voices</b>	Piano	<b>Finish</b>	Simulated Rosewood
	Harpichord	<b>Power Consumption</b>	50 W (120V), 40 W (230, 240V)
	Vibraphone	<b>Dimensions :Piano</b>	1436 (W) X 456 (D) X 176 (H) mm
	Electric Piano	<b>:Stand</b>	1436 (W) X 456 (D) X 638 (H) mm
	Pipe Organ	<b>:Total</b>	1436 (W) X 456 (D) X 814 (H) mm
	Strings	<b>Weight :Piano</b>	32.0 Kg
<b>Effects</b>	Chorus (6 levels)	<b>:Stand</b>	15.3 Kg
	Reverb (6 levels)	<b>:Total</b>	47.3 Kg
<b>Touch Control</b>	Light	<b>Supplied Accessories</b>	Owner's Manual, Power Cable, Keyboard Stand (KS-1300e/KS-135)
	Medium		
	Heavy		
<b>Controls</b>	Volume, Brilliance, Master Tune, Key Transpose	* In the interest of product improvement, the specifications of this unit are subject to change without prior notice.	
<b>Connectors</b>	Output Jacks (Stereo) Input Jacks (Stereo/Mono) Pedal Jacks MIDI IN Connector MIDI OUT Connector Headphones Jack		
<b>Pedals</b>	Damper, Soft / Sostenuto		

# MIDI Implementation Chart

DIGITAL PIANO  
Model HP-1300e/HP-135

Date: May 1996  
Version:1.00

	Function***	Transmitted	Recognized	Remarks
<b>Basic Channel</b>	Default Changed	1 1-16	1 1-16, *4 (1,11,12,13,14,15)	
<b>Mode</b>	Default Messages Altered	Mode 3 OMNI OFF, POLY *****	Mode 3 *5 *3	*2
<b>Note Number</b>	True Voice	15-113 *****	0-127 15-113	
<b>Velocity</b>	Note ON Note OFF	o o 8n v=1-127	o o	
<b>After Touch</b>	Key's Ch's	x x	x x	
<b>Pitch Bend</b>		x	x	
<b>Control Change</b>		6, 38 o 7 x 64 o 66 o 67 o 91 *1 93 *1  100, 101 o  121 x	o o o o o *1 *1  o  o	Data entry Volume Hold 1 Sostenuato Soft Reverb Chorus  RPN LSB, MSB  Reset all controllers
<b>Prog Change</b>	True #	*1 (0-127) *****	*1 (0-127) 0...63	
<b>System Exclusive</b>		o	o	
<b>System Common</b>	Song Pos Song Sel True	x x x	x x x	
<b>System Real Time</b>	Clock Commands	x x	x x	
<b>AUX Messages</b>	Local ON/OFF All Notes OFF Active Sense Reset	x x o x	o o (123-127) o x	
<b>Notes</b>		*1 Able to choose between "o" and "x". *2 When power on OMNI OFF and POLY are sent through the basic channel. *3 When the Multi-Timbral Mode is OFF, recognized as Mode 3 even if receiving in MONO (M=1). Recognized as Mode 1 even if receiving in MONO (M≠1). *4 When the Multi-Timbral Mode is ON. *5 Set to "x" when the Multi-Timbral Mode is ON and set to "o" when the Multi-Timbral Mode is OFF.		

Mode 1 : OMNI ON, POLY  
Mode 3 : OMNI OFF, POLY

Mode 2 : OMNI ON, MONO  
Mode 4 : OMNI OFF, MONO

o : Yes  
x : No

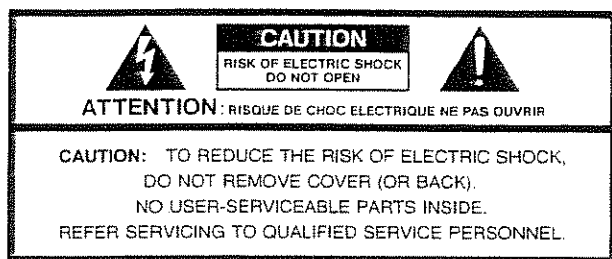

Il simbolo del fulmine in un triangolo equilatero avvisa l'utente della presenza di un punto in cui vi è un alto voltaggio non isolato all'interno dell'apparecchiatura. Vi è quindi il rischio di scosse elettriche per le persone.



Il punto esclamativo all'interno di un triangolo equilatero avvisa l'utente della presenza di un punto importante relativo alla manutenzione nelle istruzioni che accompagnano lo strumento.

ISTRUZIONI ATTINENTI AL RISCHIO D'INCENDIO, DI SCOSSE O DANNI ALLE PERSONE.

## IMPORTANTI ISTRUZIONI PER LA SICUREZZA

Attenzione - Quando utilizzate prodotti elettrici devono sempre essere prese alcune precauzioni, incluse le seguenti:

1. Leggere tutte le istruzioni prima di usare il prodotto.
2. Non utilizzare questo prodotto vicino all'acqua - per esempio vicino ad una vasca da bagno, ad un lavello, su un appoggio umido o vicino ad una piscina, o simili.
3. Questo prodotto dovrebbe essere usato solo con il supporto consigliato dalla casa costruttrice.
4. Questo prodotto, usato solo o in combinazione con un amplificatore, una cuffia o degli altoparlanti, potrebbe produrre un livello sonoro in grado di causare perdita permanente di udito. Non utilizzare a lungo eccessivi volumi o livelli audio inadeguati. Se notate perdita di udito o ronzio nelle orecchie, consultate un otorino.
5. Il prodotto dovrebbe essere posizionato in modo da permettere una ventilazione adeguata.
6. Il prodotto dovrebbe essere posizionato lontano da fonti di calore come caloriferi, stufe o altri prodotti che producono calore.
7. Evitare l'uso del prodotto dove è esposto a polvere.
8. Il prodotto dovrebbe essere collegato ad una linea elettrica del tipo descritto nel manuale d'istruzioni o come marcato sul prodotto stesso.
9. Il cavo di alimentazione dovrebbe essere scollegato dalla presa elettrica quando il prodotto non viene utilizzato per lungo tempo.
10. Non camminare sul cavo di alimentazione.
11. Per scollegare dalla presa elettrica, afferrare la spina e non il cavo.
12. Quando abbinare altri prodotti, la procedura deve essere seguita come da manuale d'istruzioni.
13. Fare attenzione che nessun oggetto cada e nessun liquido penetri nell'apparecchiatura attraverso le aperture.
14. L'assistenza deve essere effettuata solo da personale qualificato quando:
  - A. Il cavo d'alimentazione o le spine sono danneggiate.
  - B. Sono caduti oggetti o sono penetrati liquidi dentro lo strumento.
  - C. Il prodotto è stato esposto a pioggia.
  - D. Il prodotto non sembra funzionare correttamente.
  - E. Il prodotto è caduto o il contenitore è danneggiato.
15. Non effettuare interventi oltre a quelli descritti nel manuale d'uso dello strumento. Tutti gli altri interventi devono essere effettuati da personale qualificato.



# Roland

## Digital Pianos

# HP 1300e / HP 135

## MANUALE D'ISTRUZIONI

Grazie e congratulazioni per la scelta di un Pianoforte Digitale Roland HP-1300e/HP-135. Grazie alla Generazione Sonora digitale Advanced SA, l'HP-1300e/HP-135 riproduce con assoluta fedeltà i bassi potenti e gli acuti più squillanti di un Piano da concerto. E' inoltre dotato di una tastiera dal tocco delizioso che risponde a tutte le sfumature dinamiche. Essendo la sorgente sonora di tipo digitale, il Piano non necessiterà di accordature mantenendo sempre la stessa timbrica. Per queste ed altre ragioni, scoprirete con l'HP-1300e/HP-135 il gusto di suonare un Pianoforte Digitale con caratteristiche del tutto simili ad un Piano tradizionale, il tutto racchiuso in un mobile dal Design moderno e raffinato. Per poter sfruttare tutte le possibilità offerte dall'HP-1300e/HP-135 e per assicurarvi anni d'uso senza inconvenienti, vi preghiamo di leggere interamente questo manuale.

### Caratteristiche

---

- Sei suoni differenti <Pag. 20>  
La selezione dei suoni inizia con un lussuoso Pianoforte acustico che vi permette di suonare teoricamente ogni stile musicale.
- Una Funzione Dual <Pag. 20>  
Possono essere suonate contemporaneamente due voci a scelta tra quelle disponibili.
- Effetti Digitali <Pag. 21>  
Il vostro Piano è dotato di due effetti digitali: il Chorus e il Riverbero.
- Un registratore "Recorder" <Pag. 22>  
Un semplice "Recorder" vi permette di registrare e risuonare la vostra esecuzione.
- La funzione di Tocco di tastiera "Key Touch" <Pag. 24>  
Sono disponibili tre differenti livelli di tocco di tastiera che vi permettono di regolare la risposta dinamica in funzione delle vostre preferenze.
- Pedale Damper <Pag. 23>  
Quando viene premuto il pedale damper, l'HP-1300e/HP-135 simula l'effetto di "sympathetic resonance". Questo effetto avviene all'interno di un Piano acustico quando risuonano le corde adiacenti alle note suonate creando sonorità più ricche.
- Sistema esclusivo di amplificazione a riflessione passiva (solo su HP-135)  
Collocando il vostro HP-135 vicino ad una parete, le frequenze "Medio-Alte" del suono saranno rafforzate grazie alle aperture sul retro dello strumento. Questo sistema garantisce una grande spazialità e naturalezza.
- Funzioni di accordatura  
Nonostante non ci sia la necessità di accordare un Piano elettrico anche dopo averlo trasportato, lo strumento vi offre la possibilità di effettuare accordature differenti per scopi creativi.
- Accordatura Principale <Pag. 20>  
L'accordatura del Piano può essere modificata per permettere l'intonazione con altri strumenti.
- MIDI <da Pag. 24>  
Lo strumento è anche dotato di prese MIDI, interfaccia standard per il collegamento e lo scambio di dati musicali con altri strumenti musicali elettronici o computer.

#### Alcune notizie sull' Advanced SA

I suoni prodotti da questo strumento sono generati da un processo di Sintesi Advanced SA che rappresenta il top della tecnologia Roland per la generazione di suoni di Piano acustico. Il processo di ASA, sviluppo naturale dell'originale SA, ha portato ad una serie di vantaggi con il seguente processo: il suono viene analizzato nelle sue caratteristiche così come prodotto da uno strumento musicale, viene quindi estratto e quindi ri-sintetizzato per soddisfare al massimo le necessità espressive dei musicisti. Il risultato è un metodo di generazione sonora che offre un suono molto realistico di fine tessitura acustica.

Copyright ©1996 by Roland Corporation

Nessuna parte di questo manuale può essere riprodotta in alcuna forma senza il permesso della Roland Corporation

# Montaggio del KS-1300e/135 Supporto per l'HP-1300e/HP-135

Il montaggio necessita di due persone: non tentate da soli!!

\* Quando muovete la parte superiore dello strumento, assicuratevi di mantenerlo in piano: questo per evitare danni alle dita.

## ■ Controllo delle parti

Prima di iniziare il montaggio, controllate che siano presenti le seguenti parti:

- A Parete laterale sinistra ..... 1
- B Parete laterale destra ..... 1
- C Asse pedaliera ..... 1
- D Parete posteriore ..... 1

- ① Viti lunghe (M6 x 54 mm) ..... 4
- ② Viti a punta (M4 x 27 mm) ..... 4
- ③ Pomelli di connessione ..... 2
- ④ Cacciavite mod. Philips ..... 1
- ⑤ Bloccacorda ..... 2

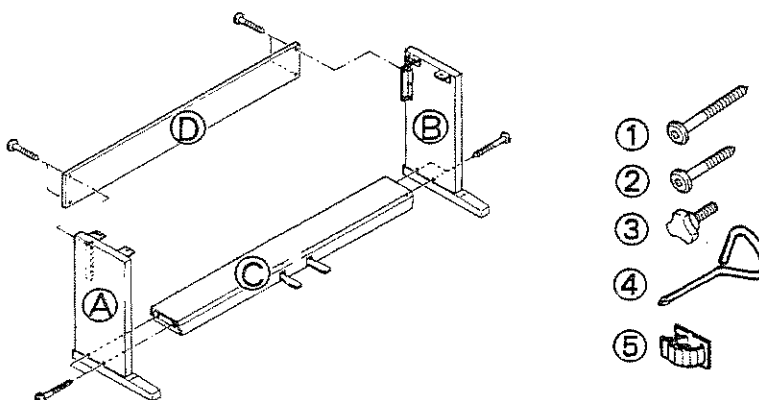

## ■ Procedura di montaggio

### 1 Collegate le pareti laterali (destra e sinistra) all'asse pedaliera

**Nota:** Fate uscire il cavo dei pedali fuori dall'asse pedaliera.

**Nota:** Assicuratevi che le pareti laterali (destra e sinistra) siano orientate correttamente.

1. Usate le viti lunghe ① (M6 x 54 mm) per fissare le pareti laterali all'asse pedaliera (due viti per ogni lato).

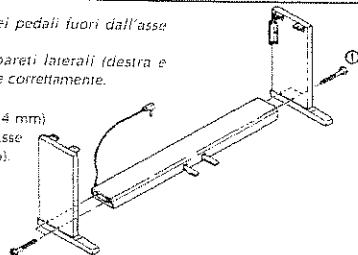

### 2 Fissate la parete posteriore.

2. Usate le viti corte ② (M4 x 27 mm) per fissare la parete posteriore alle pareti laterali (due viti per ogni lato).

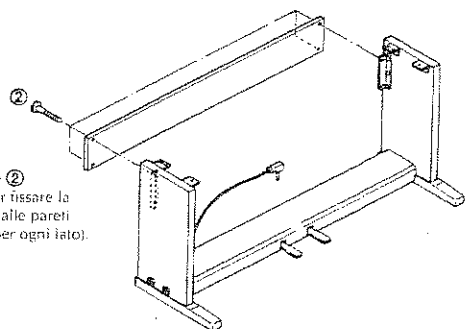

### 3 Collegate il pianoforte allo stand.

**Nota:** Quando posizionate il piano sullo stand, fate molta attenzione alle vostre dita.

3. Allineate le viti che trovate sotto il pianoforte con i fori in metallo dello stand, ed inseritele facendo scivolare il pianoforte nel senso dei fori.

4. Inserirvi i pomelli di connessione ③ negli appositi fori ricavati sotto il pianoforte (uno per lato).

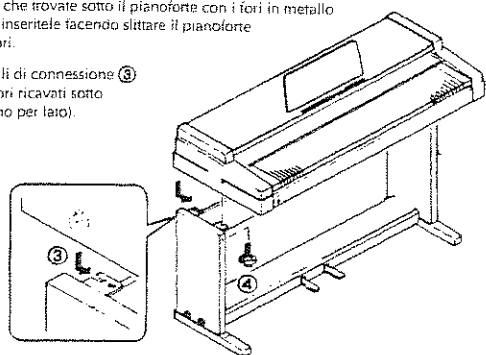

### 4 Fissate il cavo pedale ed il cavo alimentazione con gli appositi bloccacorda.

5. Fissate il cavo pedale ed il cavo alimentazione con gli appositi bloccacorda.

6. Inserite il cavo pedale nell'apposita connessione sul retro del pianoforte.

7. Fissate i bloccacorda nelle appropriate posizioni sul retro del pianoforte (vedi figura), quindi bloccate i cavi (il cavo alimentazione è fornito assieme al pianoforte).

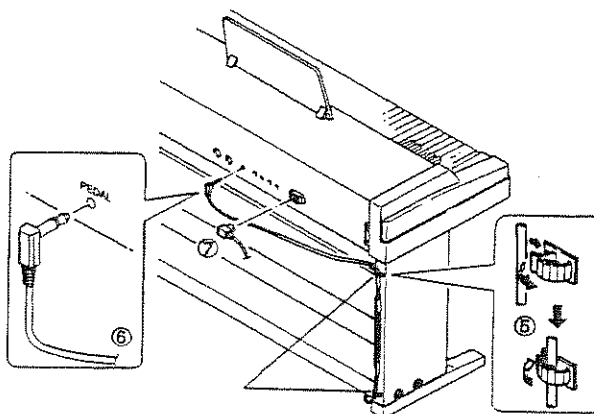

### 5 Regolate la rotella per l'altezza dei pedali.

**Nota:** Se il pianoforte viene posizionato sul tappeto, alzate leggermente la regolazione.

**Nota:** Quando posizionate il pianoforte, fate attenzione a non lasciare sotto il cavo di alimentazione.

8. Una volta montato e posizionato il pianoforte, regolate la rotella per l'altezza dei pedali finché essa non tocchi il pavimento.

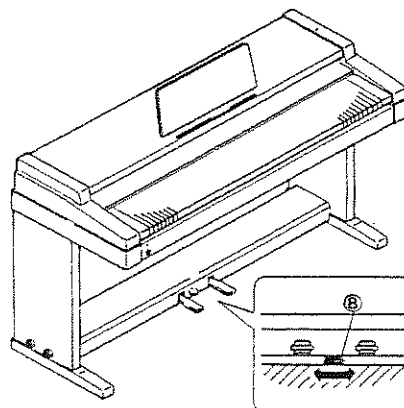

## Sistemazione del leggio

1. Portare il leggio in posizione verticale.

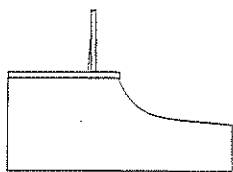

2. Portare i supporti destro e sinistro (A) nella posizione adeguata.

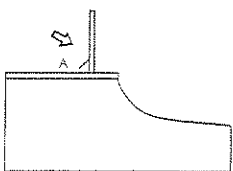

3. Inclinare il leggio finché si appoggia al piano superiore dello strumento.

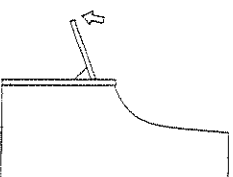

\* Per estrarre il leggio, portare (A) nella posizione originale e quindi sollevare.

## Indice

Importanti istruzioni per la sicurezza .....	16
Caratteristiche .....	17
Montaggio del KS-1300e/135 .....	18
Supporto per HP-1300e/HP-135 .....	18
Sistemazione del leggio .....	19
Note Importanti .....	19
Descrizione dei pannelli .....	20
Pannello Frontale .....	20
Pannello Posteriore .....	20
Accensione .....	21
Uso della cuffia .....	21
Ascolto dei brani Demo .....	22
Provate a registrare quello che state suonando ..	22
Uso della trasposizione .....	23
Suonare un brano in un'altra tonalità con la ditteggiatura in DO .....	23
Funzioni dei pedali .....	23
Uso del pedale di sinistra come sostenuto .....	23
Modifica della profondità del Chorus .....	24
Applicare il Riverbero ai suoni .....	24
Funzione Key Touch .....	24
Per quali scopi potrete utilizzare il MIDI .....	24
A proposito del MIDI .....	24
Settaggio dei canali di Ricezione/Trasmissione	25
Omni On/Off .....	25
Local On/Off .....	25
Il Modo Multitimbrico .....	26
Selezione del modo di Trasmissione/Ricez. ...	26
Ricezione/Trasmissione dei messaggi di Program Change .....	27
Risoluzione dei problemi .....	28
Specifiche .....	28
Carta di implementazione MIDI .....	29

## Note Importanti

### ALIMENTAZIONE

- Quando effettuate dei collegamenti con altre apparecchiature spegnete prima tutti gli apparecchi. Questo vi aiuterà a prevenire danni o malfunzionamenti.
- Non usare questa unità sulla stessa linea elettrica di apparecchi che generano disturbi di linea come motori o varilight.

### POSIZIONAMENTO

- Non esporre l'unità ad elevate temperature (es. luce solare diretta in veicoli chiusi). Evitare di depositare l'unità in ambienti polverosi o umidi o su aree soggette a forti vibrazioni.
- Questa unità può interferire con le ricezioni radio televisive. Non usare l'unità nelle vicinanze di questi apparecchi.
- Assicurarsi di posizionare lo strumento su un livello stabile ed in piano in modo che la tastiera lavori in modo corretto e non si verifichi un'innaturale pressione dei tasti.

### MANUTENZIONE

- Per la pulizia quotidiana, passate sull'apparecchio un panno morbido e asciutto (o leggermente inumidito con acqua). Per la rimozione dello sporco più difficile, usate un detergente neutro e delicato. Asciugate bene con un panno asciutto.
- Non usate benzina, diluenti, alcool o solventi di nessun genere. Eviterete scolorimenti e/o deformazioni.

### ALTRE PRECAUZIONI

- Proteggete l'unità da colpi violenti.
- Non lasciate che oggetti o liquidi di qualsiasi genere penetrino nell'unità. In una simile eventualità, interrompete immediatamente l'utilizzo e rivolgetevi al più presto al personale specializzato.

# Descrizione Pannello

## Pannello Posteriore

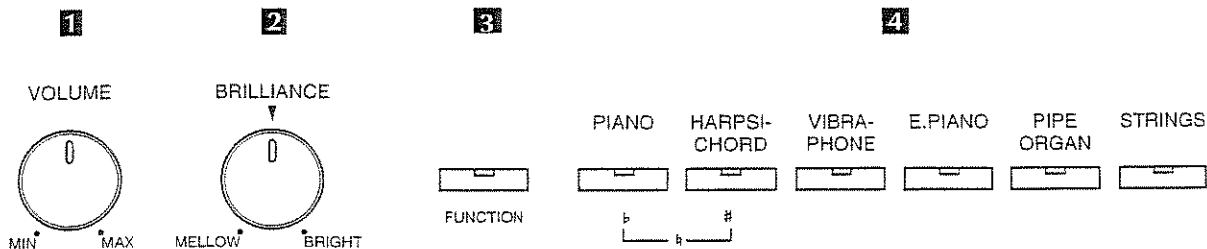

### 1 Potenziometro VOLUME

In posizione "MAX" il volume sarà al massimo.

### 2 Potenziometro BRILLIANCE (Brillantezza)

Il suono aumenterà la brillantezza portando il potenziometro verso BRIGHT.

### 3 Tasto FUNCTION (Funzione)

Il tasto FUNCTION viene utilizzato in combinazione con altri per svolgere le seguenti procedure :

- Suonare i brani DEMO (p. 22)
- Trasporre la tonalità (p. 23)
- Assegnare le funzioni al pedale (p. 23)
- Settare i canali MIDI di Trasmissione/Ricezione (p. 25)
- Settare l'Omni in ON o in OFF (p. 25)
- Settare il Local in ON o in OFF (p. 25)
- Settare il Modo Multitimbrico (p. 26)
- Settare il Modo MIDI (p. 26)
- Trasmissione/Ricezione dei messaggi di Program Chg. (p. 27)

### 4 Tasto VOICE (Voce)

Utilizzate questi tasti per selezionare il suono desiderato.

PIANO	Suono di Piano da concerto.
HARPSICHORD	Suono di Clavicembalo con tastiera sensibile alla dinamica.
VIBRAPHONE	Suono di Vibrafono con gamma estesa.
E. PIANO	Timbro di Piano Elettrico trasparente e luminoso.
PIPE ORGAN	Organo Liturgico.
STRINGS	Suono di un Ensemble di archi.

Premendo contemporaneamente i tastini di due Voci, tali voci suoneranno contemporaneamente (Questa funzione viene detta DUAL).

\* Il settaggio del Chorus quando vengono utilizzate due voci contemporaneamente viene settato dal relativo tastino posto sulla destra.

## Pannello Posteriore

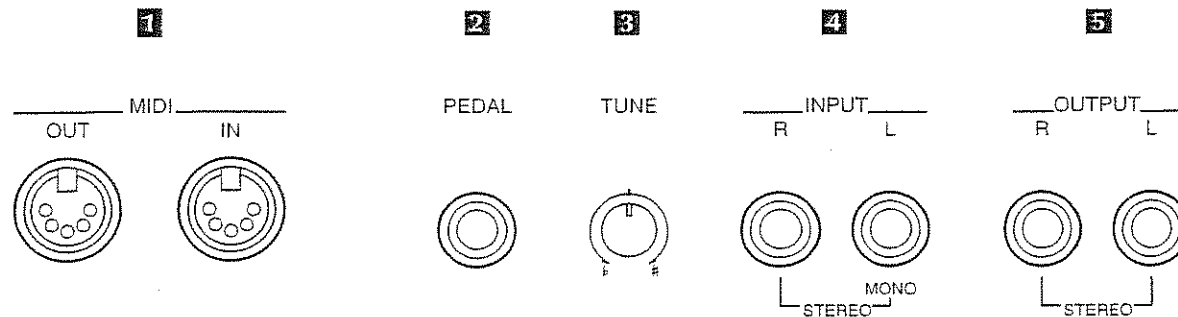

### 1 Connettori MIDI

Vengono inseriti i connettori MIDI usati per il collegamento con altri strumenti elettronici.

### 2 Jack PEDAL

Vengono collegati i pedali forniti con lo strumento.

### 3 Potenziometro TUNE (Accordatura)

Permette l'accordatura generale dello strumento. Con il potenziometro in posizione centrale, il LA centrale della tastiera avrà una frequenza di 440 Hz. Portare il potenziometro in direzione "#" per aumentare l'accordatura, e verso "b" per diminuirla. Ruotando il potenziometro in entrambe le direzioni si otterrà una modifica di accordatura di 50/100 (1/2 semitono).

### 4 Jacks IN (Ingresso)

Si utilizzano per poter amplificare tramite gli altoparlanti dell'HP-1300e/HP-135 altre sorgenti Audio di altri apparecchi (CD, Registratori a cassette, ecc.).

### 5 Jacks OUTPUT (Uscita)

Da questi Jack può essere prelevato il segnale Audio dell'HP-1300e/HP-135 per essere eventualmente amplificato.

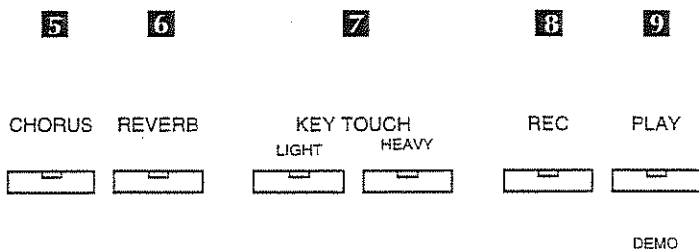

### 5 Tasto CHORUS

Premere il tasto CHORUS (si illuminerà) per aggiungere articolazione al suono e renderlo più ricco ed espanso. Potrete selezionare una tra 6 differenti profondità di chorus. (p. 24)

\* I settaggi di Chorus ON/OFF possono essere impostati per ciascuna voce.

Tenendo premuto CHORUS premere il tasto della voce desiderata per impostare l'effetto in On o Off.

### 7 Tasto KEYTOUCH

Vi permette di regolare la sensibilità della tastiera. (p. 24)

### 8 Tasti REC

Vi permette di registrare le vostre esecuzioni. (p. 22)

### 9 Tasto Play

Viene premuto per risuonare quello che avete registrato (p. 22)

### 6 Tasto REVERB (Riverbero)

Premere REVERB (l'indicatore si illuminerà) per aggiungere riverberazione al suono.

Potrete selezionare uno tra 6 differenti profondità di riverbero. (p. 24)

\* Il Riverbero On/Off non può essere settato individualmente per ogni voce.

## Accensione

1. Inserire la spina in una presa elettrica (220 V)

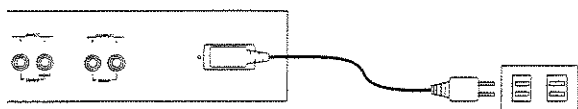

2. Premere il pulsante POWER posto sulla sinistra. (Ripremerlo per spegnere)

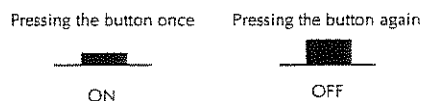

\* Dopo l'accensione si abiliterà una funzione di MUTE (circa 2 secondi), durante la quale non si potrà suonare la tastiera.

\* Utilizzare solo il cavo di alimentazione fornito.

\* Ogni volta che non utilizzerete il Piano per un lungo periodo di tempo, scollegare il cavo dalla presa elettrica.

## Uso della Cuffia

Per utilizzare la cuffia, inserirla nell'apposito Jack sulla parte sinistra dello strumento.

\* Quando viene inserita la cuffia, gli altoparlanti verranno automaticamente esclusi per potere utilizzare lo strumento soprattutto nelle ore notturne.

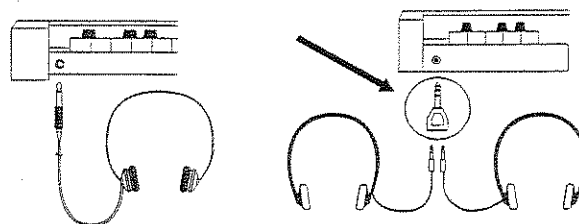

\* Il potenziometro del VOLUME potrà essere utilizzato comunque per regolare il livello in cuffia.

\* Raccomandiamo l'uso di cuffie stereofoniche.

\* Uso di due cuffie.

Per utilizzare due cuffie, rivolgetevi al rivenditore Hi-Fi più vicino per acquistare un adattatore (da presa stereo a due prese jack) del tipo mostrato nel disegno.

## Ascolto dei brani Demo

L'HP-1300e/HP-135 contiene tre brani dimostrativi che evidenziano le potenzialità dello strumento. Per poterli ascoltare seguire la seguente procedura.

1. Tenendo premuto il tasto FUNCTION, premere PLAY (entrambe cominceranno a lampeggiare), dopo alcuni istanti i brani Demo inizieranno.

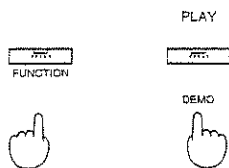

2. Quando termina un brano, il successivo inizierà automaticamente. Se desiderate ascoltare solo un brano, premere PLAY tenendo premuto FUNCTION, quindi, entro 2 o 3 secondi premere uno dei tasti PIANO, HARPSICHORD o VIBRAPHONE. Il tasto PIANO selezionerà il primo brano, HARPSICHORD il secondo e VIBRAPHONE il terzo. (L'indicatore luminoso del tasto indicherà l'attuale brano).

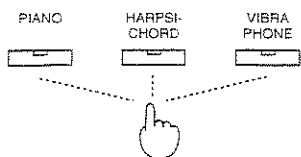

3. Per terminare l'esecuzione di un brano ed iniziare quella di un altro, premere un tasto Voice in cui l'indicatore è spento.

Per uscire definitivamente dai brani Demo, premere il tasto FUNCTION o PLAY.

Tasto Voice	Compositore	Titolo
PIANO	Chopin	dal Walzer No.6 " Petit chien" op.64-1
HARPSICHORD	Chopin	dal Notturmo No.1 op.9-1
VIBRAPHONE	J.S.Bach	dalla Cantata BWV. 147 arrangiato da Naoki Nishi

### Profilo dell'arrangiatore dei brani demo

Naoki Nishi

Nato nel 1958 a Hiroshima.

Cominciò a lavorare come professionista all'età di 21 anni. Ha già realizzato 8 dischi solistici e ha preso parte alla realizzazione di altri album. La sua attività comprende varie apparizioni in numerosi festival Jazz in Giappone e in altre parti del mondo, e inoltre è insegnante al conservatorio di Tokio. Svolge attività di dimostratore per Roland dal 1990. E' considerato uno dei maggiori pianisti Jazz giapponesi.

## Provate a registrare quello che state suonando

### Come creare una registrazione

Potrete usare qualunque timbro per suonare qualunque tipo di musica. Quando avrete terminato potrete ascoltare il risultato verificando l'esattezza della vostra esecuzione.

1. Selezionate il timbro da usare per la registrazione, quindi selezionate eventualmente il Riverbero o il Chorus. Quando siete pronti, premete REC (si accenderà il LED), lo strumento sarà in posizione di attesa pronto per registrare.



2. Iniziate a suonare. (La registrazione comincerà con la prima nota suonata).
3. Quando avrete terminato, premete nuovamente REC per fermare la registrazione, il LED si spegnerà.



- \* Durante la registrazione potrete cambiare il timbro che state usando.
- \* Quando la memoria sta per esaurire, il LED REC inizierà a lampeggiare. Se continuate a registrare, continuerà a lampeggiare più velocemente. Quando la memoria sarà completamente esaurita, il LED si spegnerà e la registrazione terminerà automaticamente.
- \* Quando iniziate una nuova registrazione, i dati precedentemente registrati verranno cancellati e non potranno più essere richiamati.

### Ascolto della registrazione effettuata

Premete PLAY (il relativo LED si accenderà).



Lo strumento terminerà automaticamente l'esecuzione del brano quando questo sarà stato suonato per intero. L'indicatore si spegnerà. (Premete PLAY per terminare l'esecuzione)

- \* I dati registrati si cancelleranno dopo 8 ore dallo spegnimento dello strumento. Se necessitati la loro memorizzazione dovrete collegare un sequencer esterno (p.24) e quindi memorizzare i dati con tale apparecchio.
- \* Per cancellare manualmente tutti i dati premere simultaneamente i tasti REC e PLAY.

## Uso della trasposizione (Key Transpose)

Se lo desiderate, potrete suonare con lo strumento trasposto in un'altra tonalità. Ciò significa che potrete ad esempio accompagnare un brano suonando in DO mentre il vocalista o gli altri strumenti suonano in un'altra tonalità.

Per ottenere la trasposizione che desiderate, tenendo premuto FUNCTION, premete PIANO (♭) o HARPSICHORD (#) tante volte quanti semitoni volete trasporre.

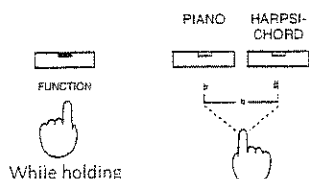

- # Ogni pressione aumenta la tonalità di un semitono. (Max. 5 semitoni)
- ♭ Ogni pressione diminuisce il suono di un semitono. (Max. 6 semitoni)

## Suonare un brano in un'altra tonalità con la ditteggiatura di DO.

Dovete specificare quale nota deve suonare quando premete il DO. Tenendo premuto FUNCTION, suonate la nota per la tonalità desiderata (Le note vanno dal DO al SI dell'ultima ottava). Per esempio, se desiderate che il piano suoni in MI maggiore mentre eseguite il brano in DO, dovrete tenere premuto FUNCTION e premere il MI.

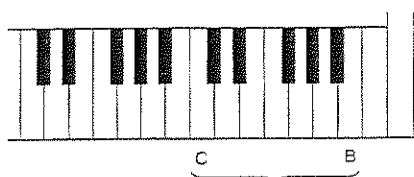

Press the keynote of the key to which you wish to transpose

- \* Per ritornare nella tonalità di DO, premete (♭) e HARPSICHORD (#) contemporaneamente mentre tenete premuto FUNCTION. Potrete anche suonare il DO (ultima ottava alta) mentre tenete premuto FUNCTION.
- \* Il LED del tasto FUNCTION resterà acceso finché la trasposizione è inserita.
- \* Per annullare la trasposizione, premere nuovamente FUNCTION e assicuratevi che il relativo LED si spenga.

- \* Quando avrete determinato la trasposizione, per riottenerla dopo essere ritornati in quella originale dovrete soltanto premere FUNCTION.
- \* Se avete determinato una trasposizione verso l'alto (da 1 a 5 semitoni), le ultime note a destra suoneranno un'ottava sotto per i timbri di Organo e Archi (String).

## Funzioni dei Pedali

Lo stand fornito è dotato di due pedali. Quello di destra è il Damper, quello di sinistra è il Soft. (Il pedale di sinistra può essere settato per essere usato come Sostenuto).

### Destra (Pedale Damper)

Quando questo pedale viene premuto, tutte le note successive proseguiranno il suono anche dopo aver rilasciato le dita.

### Sinistra (Pedale Soft)

Quando viene premuto si ottiene un suono più leggero.

### (Pedale Sostenuto)

Viene usato per sostenere il suono delle note premute contemporaneamente al pedale; su quelle successive non si avrà alcun effetto.

## Uso del pedale di sinistra come Sostenuto

Se desiderate utilizzare il pedale di sinistra come sostenuto, premete FUNCTION mentre tenete abbassato il pedale di destra.

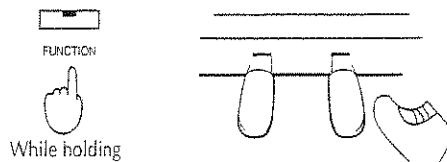

- \* Per utilizzare nuovamente il pedale di sinistra come Soft, premere FUNCTION mentre tenete abbassato il pedale stesso.
- \* Le funzioni di Soft e Sostenuto non possono essere ottenute contemporaneamente.
- \* Ogni volta che lo strumento viene spento, il pedale riassume la funzione di Soft.

## Modifica della profondità del Chorus

Potrete scegliere tra 6 differenti effetti di Chorus.

1. Premere Chorus finché l'indicatore comincia a lampeggiare.
2. Tenendo premuto il Chorus, selezionare con i tasti dei suoni il valore di profondità desiderato.

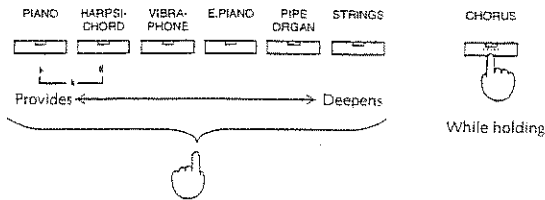

## Applicare il Riverbero ai suoni

Potrete scegliere tra 6 differenti tipi di Riverbero.

1. Premere Reverb finché l'indicatore comincia a lampeggiare.
2. Tenendo premuto Reverb, selezionare con i tasti dei suoni il valore di profondità desiderato.

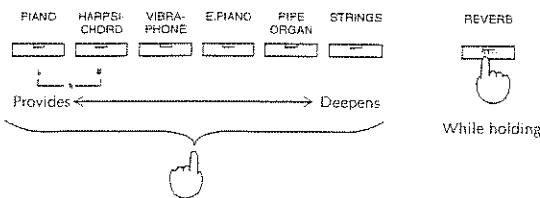

## Funzione Key Touch

Questo strumento vi permette di selezionare una tra tre sensibilità al tocco, ossia di modificare il tipo di risposta alle varie dinamiche. Scegliete il valore a voi più gradito.

### Medium

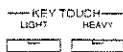

È il valore standard in cui la risposta al tocco è la più naturale.

### Light

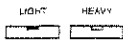

Con questo valore, i tasti vi sembreranno più sensibili, ossia anche con un tocco molto leggero otterrete dei suoni piuttosto forti.

### Heavy



Con questo valore la tastiera è meno sensibile, quindi è necessario applicare una pressione maggiore del normale per ottenere dei suoni forti.

\* Quando accendete lo strumento, il valore di sensibilità è Medium.

## Per quali scopi potrete utilizzare il MIDI

Tutti coloro che non necessitano di ulteriori suoni oltre a quelli presenti nello strumento non avranno bisogno di leggere la seguente parte di manuale.

### A proposito del MIDI...

Lo standard MIDI (Musical Instrument Digital Interface) venne creato per permettere di scambiare dati tra vari strumenti musicali elettronici e computer.

### I connettori MIDI

Date un'occhiata al pannello posteriore del vostro Piano, individuerete con facilità due connettori MIDI. Tali connettori permettono al vostro Piano di "colloquiare" con altre apparecchiature MIDI. Questi due connettori funzionano come segue:

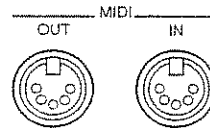

- Connettore MIDI IN

Questo connettore riceve i messaggi MIDI da altri strumenti e li traduce in note o altri messaggi.

- Connettore MIDI OUT

Da questo connettore, i messaggi MIDI vengono trasmessi ad altri apparecchi che potranno così essere "pilotati" dal nostro strumento.

Per permettere la comunicazione MIDI tra due strumenti necessitate di un cavo apposito da collegare alle rispettive prese.



### Collegamento ad un sequencer.

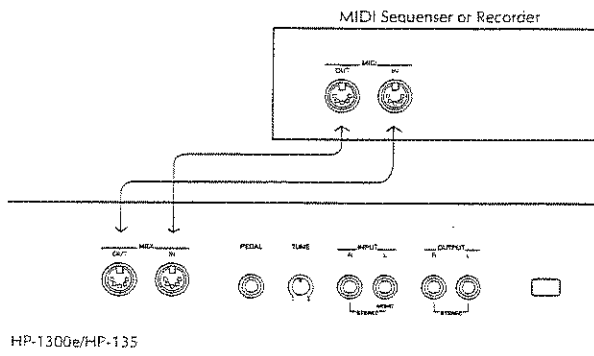

HP-1300e/HP-135



## Selezione del Canale MIDI di Trasmissione e Ricezione.

Il MIDI prevede l'uso di 16 canali differenti numerati da 1 a 16. Quando il canale dello strumento ricevente è lo stesso di quello che trasmette, quest'ultimo potrà suonare i suoni contenuti nel primo.

Per selezionare il canale di Trasmissione/Ricezione, premere FUNCTION mentre premete VIBRAPHONE.

1. Mentre il LED del tasto VIBRAPHONE è spento, il canale di Trasmissione/Ricezione sarà lo stesso. Un canale di trasmissione differente potrà essere modificato quando il LED lampeggia, mentre un differente canale di ricezione potrà essere modificato mentre il LED è acceso.

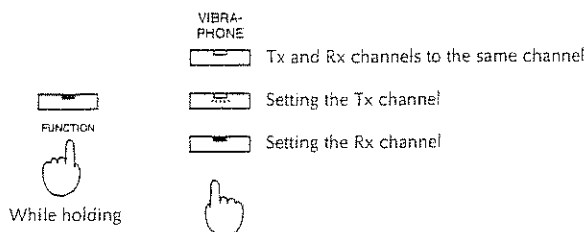

2. Mentre mantenete premuto FUNCTION, premere il tasto del canale MIDI desiderato.

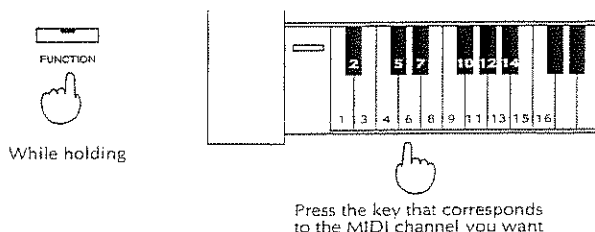

## Omni On/Off

Quando il valore di Omni è "ON", l'HP-1300e/HP-135 riprodurrà tutti i messaggi MIDI che giungeranno alla presa MIDI IN indifferentemente dal canale MIDI di tali dati. Questa funzione è utile se si vuole ascoltare i messaggi MIDI di più canali contemporaneamente.

Per portare lo strumento in modalità Omni ON, tenere premuto FUNCTION e premere il tasto più a destra sulla tastiera. Allo stesso tempo il canale MIDI di trasmissione/ricezione verrà settato automaticamente a 1.

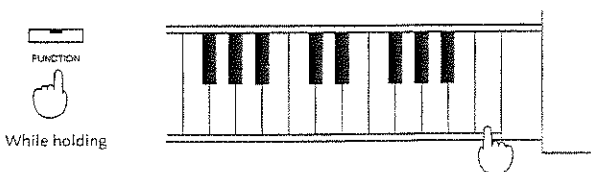

\* Dopo aver settato uno specifico canale di ricezione, lo strumento verrà riportato in condizione Omni OFF.

## Local On/Off

Se intendete effettuare una registrazione su sequencer, settare la relativa funzione di Soft Thru su ON. Settare quindi il selettore Local del Piano in OFF:

1. Premere FUNCTION (il LED STRING dovrebbe essere spento). (Quando l'indicatore è spento la funzione di local è ON).

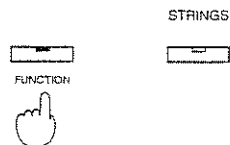

2. Tenendo premuto FUNCTION, premere il tasto STRING accertandosi che il LED si accenda. (Quando il LED è acceso, lo strumento è in Local OFF).

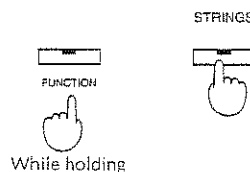

\* Se l'HP-1300e/HP-135 è in Local ON e viene collegato un sequencer con la funzione Soft Thru attiva, le stesse note verranno suonate doppiamente in quanto verranno riprodotte prima "localmente" quelle della tastiera e successivamente quelle provenienti dal MIDI IN. Ossia le note usciranno dalla presa MIDI OUT e quindi tramite il sequencer rientreranno nell'HP-1300e/HP-135 suonando nuovamente. Il suono che risulterà sarà innaturale.

\* Alcuni sequencer, trasmettono il messaggio di Local Off automaticamente all'accensione. Altri sequencer vengono utilizzati con il Soft Thru in OFF, quindi non è necessario posizionare il Local in OFF.

\* Questo Piano si porterà automaticamente in Local ON ogni volta che viene riacceso.

\* Ogni volta che non vi sono cavi collegati ai connettori MIDI dello strumento, la funzione di Local si porterà in ON.

## Il Modo Multitimbrico

Quando il Modo Multitimbrico è in ON, possono essere ricevuti messaggi MIDI su più canali. Questa modalità vi permette di suonare contemporaneamente più suoni interni di Piano.

- Quando il Modo Multitimbrico è in OFF  
I dati in arrivo su un canale MIDI di Ricezione (vedi pag. 25) specifico vengono utilizzati per suonare la voce selezionata.
- Quando il Modo Multitimbrico è in ON  
I dati in arrivo sui canali MIDI 1, 11, 12, 13, 14 e 15 vengono ricevuti, altri canali vengono ignorati. Il timbro da utilizzare su ogni canale è determinato dal messaggio di Program Change ricevuto su tale canale. La corrispondenza tra i Program Change e i Timbri è mostrata a pag. 27.

Per portare il Modo Multitimbrico in ON o OFF, premere PIPE ORGAN tenendo premuto FUNCTION. Se il LED è acceso il Modo è in ON.

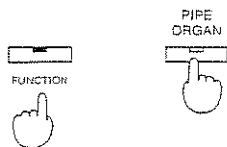

### Funzioni dei vari tipi di messaggi quando il Modo Multitimbrico è in ON.

- **Messaggi dei Pedali**  
I messaggi di pedale Damper, Sostenuto e Soft vengono trasmessi in modo separato per i ognuno dei canali: 1, 11, 12, 13, 14 o 15.
  - **Messaggi di Volume**  
I messaggi di Volume controllano il volume in modo indipendente per ognuno dei canali MIDI: 1, 11, 12, 13, 14 o 15. Questi messaggi non hanno comunque nessun effetto sulle note suonate direttamente dalla tastiera.  
Il Volume attuale viene determinato da entrambe il valore del messaggio di Volume MIDI e la posizione del potenziometro di volume posto su pannello. Quando viene richiamato un valore massimo di volume, si otterrà un volume che rispecchia la posizione del potenziometro.
  - **Messaggi di Chorus On/Off**  
I messaggi di Chorus On/Off interessano indipendentemente i canali MIDI: 1, 11, 12, 13, 14 or 15.
  - **Messaggi di Riverbero On/Off**  
I messaggi di Riverbero On/Off interessano indipendentemente i canali MIDI: 1, 11, 12, 13, 14 or 15.
- \* Quando il Modo Multitimbrico è in "On", l'unità si setta automaticamente in "Omni-OFF".

## Selezione del modo Transmission/ Reception (Trasmissione/Ricezione)

Il piano è dotato di tre modi di Trasmissione/Ricezione per meglio soddisfare le vostre esigenze.

- \* I messaggi di Nota e Pedale vengono Ricevuti/Trasmessi in tutti i Modi.

Premere FUNCTION mentre premete E.PIANO per settare il modo di Trasmissione/Ricezione. Quando il LED E.PIANO è spento, siete nel Modo 1, quando lampeggia in Modo 2, mentre se è acceso siete in Modo 3.

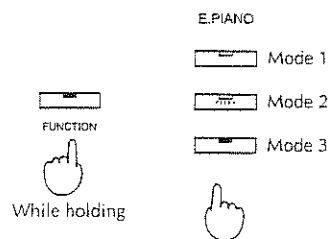

- \* Quando il Piano viene acceso si posiziona automaticamente in Modo 1.

Modo		I	II	III
Messaggi MIDI		TX RX	TX RX	TX RX
Messaggi di Nota		Si Si	Si Si	Si Si
Messaggi di Program Change		Si Si	Si No	Si* Si
Messaggi di Control Change				
Volume (7)		No Si	No Si	No Si
Damper (64)		Si Si	Si Si	Si Si
Sostenuto (66)		Si Si	Si Si	Si Si
Soft (67)		Si Si	Si Si	Si Si
Chorus On/Off (93)		No No	No No	Si Si
Riverbero On/Off (91)		No No	No No	Si Si
Master Tune (32)		No No	No No	Si Si
Messaggi di Sistema Esclusivo Roland				
Modo Multi-Timbrico		No Si	No Si	Si Si
Profondità del Chorus		No Si	No Si	Si Si
Profondità del Riverbero		No Si	No Si	Si Si
Brilliance		No Si	No Si	Si Si

- \* Nel Modo 3, verrà trasmesso un appropriato Program Change ogni volta che selezionate un Timbro (Vedere le pagine seguenti).

## Trasmissione e Ricezione dei messaggi di Program Change

### Trasmissione

Mentre premete FUNCTION, premere il corrispondente tasto di Group, Bank e Number che richiama il Program Change da trasmettere.

	Number							
Bank	1	2	3	4	5	6	7	8
1	1	2	3	4	5	6	7	8
2	9	10	11	12	13	14	15	16
3	17	18	19	20	21	22	23	24
4	25	26	27	28	29	30	31	32
5	33	34	35	36	37	38	39	40
6	41	42	43	44	45	46	47	48
7	49	50	51	52	53	54	55	56
8	57	58	59	60	61	62	63	64

	Number							
Bank	1	2	3	4	5	6	7	8
1	65	66	67	68	69	70	71	72
2	73	74	75	76	77	78	79	80
3	81	82	83	84	85	86	87	88
4	89	90	91	92	93	94	95	96
5	97	98	99	100	101	102	103	104
6	105	106	107	108	109	110	111	112
7	113	114	115	116	117	118	119	120
8	121	122	123	124	125	126	127	128

\* In Modo 3, Modo Trasmissione/Ricezione, verrà trasmesso l'appropriato Program Change ogni volta che richiamate un timbro.

1 PIANO	13 PIANO + VIBRAPHONE	32 HARPSICHORD + STRINGS
3 HARPSICHORD	14 PIANO + E.PIANO	46 VIBRAPHONE + E.PIANO
5 VIBRAPHONE	15 PIANO + PIPEORGAN	47 VIBRAPHONE + PIPEORGAN
6 E.PIANO	16 PIANO + STRINGS	48 VIBRAPHONE + STRINGS
7 PIPEORGAN	29 HARPSICHORD + VIBRAPHONE	55 E.PIANO + PIPEORGAN
8 STRINGS	30 HARPSICHORD + E.PIANO	56 E.PIANO + STRINGS
11 PIANO + HARPSICHORD	31 HARPSICHORD + PIPEORGAN	64 PIPEORGAN + STRINGS

### Ricezione

Quando viene ricevuto un Program Change, viene modificato il timbro corrente seguendo lo schema della tabella sottostante.

1 PIANO	13 PIANO + VIBRAPHONE	32 HARPSICHORD + STRINGS
3 HARPSICHORD	14 PIANO + E.PIANO	46 VIBRAPHONE + E.PIANO
5 VIBRAPHONE	15 PIANO + PIPEORGAN	47 VIBRAPHONE + PIPEORGAN
6 E.PIANO	16 PIANO + STRINGS	48 VIBRAPHONE + STRINGS
7 PIPEORGAN	29 HARPSICHORD + VIBRAPHONE	55 E.PIANO + PIPEORGAN
8 STRINGS	30 HARPSICHORD + E.PIANO	56 E.PIANO + STRINGS
11 PIANO + HARPSICHORD	31 HARPSICHORD + PIPEORGAN	64 PIPEORGAN + STRINGS

\* Tutti i Program Change diversi da quelli elencati verranno ignorati.

## Risoluzione dei Problemi

Ogni volta che sospettate che lo strumento si stia comportando come non dovrebbe, consultate le seguenti informazioni.

P. Nessun suono dagli altoparlanti

R. • Siete sicuri che il Volume non sia al minimo?

- Avete la cuffia collegata?
- Se state utilizzando altre apparecchiature MIDI, siete sicuri che siano accese?
- Se siete in Modo Mutitimbrico, siete sicuri di aver settato il canale di trasmissione su 1, 11, 12, 13, 14, o 15?

P. L'effetto di Damper è costantemente applicato alle note suonate (continuano suonare oltre il normale). Oppure l'effetto do Damper non viene per niente ottenuto.

R. I cavi provenienti dal supporto sono stati collegati correttamente?

Fate riferimento a "Montaggio del supporto KS-1300e/135 per il Piano HP-1300e/HP-135" a pag. 18.

P. Le note suonate sulla tastiera hanno un'intonazione troppo alta o troppo bassa.

R. • Siete sicuri di non aver inserito la trasposizione? (Se è inserita il relativo LED sarà acceso)

Per disabilitare la trasposizione premere FUNCTION. (Il LED si spegnerà)

- Il Master Tuning (Intonazione Generale) è regolato correttamente?

P. I dati memorizzati con il Recorder sono scomparsi.

R. • I dati registrati con il recorder vengono cancellati 8 ore dopo aver spento lo strumento.

Non c'è modo di ristorare i dati persi in questo modo. Se necessitate di memorizzare i dati in modo permanente dovrete utilizzare un sequencer esterno e salvare i brani su Floppy Disk.

- Avete inavvertitamente premuto i tasti PLAY e REC contemporaneamente?

P. L'intonazione differisce da quella che dovrebbe essere relativa ai prodotti "ISM" o da quella di altri strumenti.

R. • Verificare di non aver mosso inavvertitamente il potenziometro di accordatura generale posto sul pannello posteriore.

- Regolare eventualmente tale potenziometro fino ad ottenere l'accordatura desiderata.

P. Le operazioni eseguite sui tasti del pannello frontale (Chorus/Riverbero/Timbri) non vengono memorizzate all'interno di un sequencer.

R. • Il modo di trasmissione/ricezione è settato su 3? Ricordate che spegnendo il Piano il Modo viene settato a 1. Per memorizzare le operazioni di pannello il modo deve essere resettato su 3.

## Specifiche HP-1300e/HP-135

<b>Tastiera</b>	88 tasti pesati (con meccanica di martelletti sul modello HP-135)	<b>Pedali</b>	Damper, Soft / Sostenuto
<b>Generazione Sonora</b>	Advanced SA Process	<b>Altoparlanti</b>	16 cm X 2
<b>Timbri</b>	Piano	<b>Uscita</b>	15 W X 2
	Harpsichord	<b>Finiture</b>	Simil Palissandro
	Vibraphone	<b>Assorbimento</b>	50 W (120V), 40 W (230, 240V)
	Electric Piano	<b>Dimensioni :Piano</b>	1436 (W) X 456 (D) X 176 (H) mm
	Pipe Organ	<b>:Supporto</b>	1436 (W) X 456 (D) X 638 (H) mm
	Strings	<b>:Totali</b>	1436 (W) X 456 (D) X 814 (H) mm
<b>Effetti</b>	Chorus (6 livelli)	<b>Peso :Piano</b>	32.0 Kg
	Riverbero (6 livelli)	<b>:Supporto</b>	15.3 Kg
<b>Controlli di Tocco</b>	Light	<b>:Totale</b>	47.3 Kg
	Medium	<b>Accessori Forniti:</b>	Manuale d'Uso, cavo di alimentazione, Supporto (KS-1300e/135)
	Heavy		
<b>Controlli</b>	Volume, Brilliance, Master Tune,		
	Key Transpose		
<b>Connettori</b>	Jack d'uscita (Stereo)		
	Jack d'ingresso (Stereo/Mono)		
	Jack Pedali		
	Connettori MIDI IN		
	Connettori MIDI OUT		
	Connettore Cuffia		

\* Nell'interesse delle miglione di prodotto, le specifiche di questo strumento possono subire modifiche senza preavviso.

## Carta di Implementazione MIDI

Funzione***		Trasmessa	Ricevuta	Note
<b>Basic Channel</b>	Default Changed	1 1-16	1 1-16 *4(1,11,12,13,14,15)	
<b>Mode</b>	Default Messages Altered	Modo 3 OMNI OFF, POLY *****	Modo 3 O, *4 (x) 15-113	
<b>Note Number</b>	True Voice	*****	0-127 15-113	
<b>Velocity</b>	Note ON Note OFF	0 0 8n v=1-127	0 0	
<b>After Touch</b>	Key's Ch's	X X	X X	
<b>Pitch Bend</b>		X	X	
<b>Control Change</b>		6,38 O 7 X 64 O 66 O 67 O 91 * 93 *	O O O O O * *	Data Entry Volume Hold 1 Sostenuto Soft Riverbero Chorus
		100,101 O 121 X	O O	RPN LSB, MSB Reset all controllers
<b>Prog Change</b>	True #	*1 (0-127) *****	* 1 (0-127) 0...63	
<b>System Exclusive</b>		O	O	
<b>System Common</b>	Song Pos Song Sel True	X X X	X X X	
<b>System Real Time</b>	Clock Command	X X	X X	
<b>AUX Mes.</b>	Local ON/OFF All Notes OFF Active Sense Reset	X X O X	O O O (123-127) X	
<b>Notes</b>		*1 Able to choose between "o" and "x". *2 When power on OMNI OFF and POLY are sent through the basic channel. *3 When the Multi-Timbral Mode is OFF, recognized as Mode 3 even if receiving in MONO (M=1). Recognized as Mode 1 even if receiving in MONO (M≠1). *4 When the Multi-Timbral Mode is ON. *5 Set to "x" when the Multi-Timbral Mode is ON and set to "o" when the Multi-Timbral Mode is OFF.		

Mode 1 : OMNI ON, POLY  
Mode 3 : OMNI OFF, POLY

Mode 2 : OMNI ON, MONO  
Mode 4 : OMNI OFF, MONO

o : Yes  
x : No

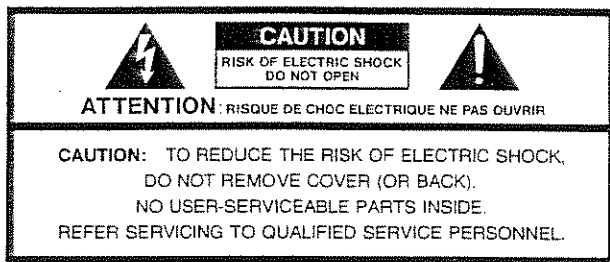

El símbolo del relámpago con una flecha dentro de un triángulo equilátero alerta al usuario de la presencia de un "voltaje peligroso" no aislado dentro del mueble del producto que puede ser suficiente como para constituir un peligro de descarga eléctrica para las personas.



El signo de exclamación dentro de un triángulo equilátero alerta al usuario de la presencia de instrucciones de mantenimiento importantes en el manual que acompaña al producto.

## INSTRUCCIONES ACERCA DEL RIESGO DE FUEGO, DESCARGA ELÉCTRICA Y DAÑOS A PERSONAS

# INSTRUCCIONES DE SEGURIDAD

PRECAUCIÓN - Cuando utilice productos eléctricos debe tener en cuenta precauciones básicas, incluyendo las siguientes:

1. Antes de utilizar el producto, lea las instrucciones.
2. No utilice este producto en lugares cercanos al agua por ejemplo, cerca de una bañera, una jofaina, un fregadero, en un lugar húmedo o cerca de una piscina.
3. Sólo debe utilizar este producto con un soporte que sea el recomendado por el fabricante.
4. Este producto tanto por sí solo como en combinación con un amplificador y unos auriculares o unos altavoces, puede producir unos niveles de sonido que pueden provocar una pérdida permanente en la capacidad auditiva. No lo utilice durante mucho rato a un volumen muy alto que no le resulte cómodo al oído. Si experimenta una pérdida de la capacidad auditiva o experimenta zumbidos en la orejas, hágase visitar por un otorrinolaringólogo.
5. Este producto debe estar colocado de manera que no se interfiera su ventilación.
6. Este producto debe encontrarse alejado de fuentes de calor como radiadores u otros productos que irradian calor.
7. Evite utilizar este producto en lugares en que esté expuesto al polvo
8. Debe conectar el producto a una toma de corriente del tipo indicado en las instrucciones de funcionamiento o en el mismo producto.
9. Debe desconectar de la toma de corriente de la pared el cable de corriente si no va a utilizarlo durante mucho tiempo.
10. No pise el cable de alimentación.
11. Cuando desconecte el cable, no tire del mismo. Tire del conector.
12. Cuando lo instale junto con algún otro instrumento debe seguir el procedimiento indicado en el manual de instrucciones
13. Debe tener cuidado de que no entren objetos ni se derramen líquidos en el interior del producto a través de las aberturas.
14. Debe llevar el producto al personal del servicio técnico cuando:
  - A: El cable de alimentación o el conector estén dañados.
  - B: Hayan entrado objetos, derramando líquidos en el interior del producto o haya sido expuesto a la lluvia.
  - C: El producto no funcione normalmente o cuando se produzca un gran cambio en las prestaciones o,
  - D: El producto haya sufrido algún golpe, o cuando el mueble esté dañado.
15. No intente arreglar el producto realizando acciones no descritas en el manual de instrucciones. Todo el mantenimiento que no sea el descrito debe realizarlo el personal del servicio técnico.

# Roland

## Digital Pianos

# HP 1300e / HP 135

## MANUAL DE INSTRUCCIONES

Gracias y felicidades por la elección de Piano Digital Roland HP-1300e/HP-1135

Gracias a que utiliza una fuente de sonido digital de Proceso SA Avanzado, el HP-1300e/HP-135 reproduce fielmente la potencia de los graves y el brillo de los agudos de un gran piano de concierto. Por otra parte viene equipado con un teclado el cual es un placer tocarlo - un teclado que al tocarlo responde a cualquier dinámica. Debido a que la fuente de sonido del instrumento es digital, el piano no necesita afinarse para mantener su calidad de sonido. Por estas y otras muchas razones, Vd. podrá disfrutar ahora de todo lo que esperaba de un piano tradicional - todo esto dentro de un paquete compacto fácil de utilizar y con un diseño ideal para el estilo de vida moderno.

A fin de obtener un gran partido de todas las numerosas funciones del HP-1300e/HP-135 y poder disfrutar de él durante años sin ningún problema.

### Funciones

---

- Seis Sonidos Diferentes <Página 34>  
La selección de sonidos, comienza con un gran piano de lujo, permitiéndole tocar prácticamente cualquier estilo musical
- Una Función Dual <Página 34>  
Pueden combinarse dos Voces (Superpuestas) y tocarse a la vez.
- Efectos Digitales <Página 35>  
Su nuevo piano viene equipado con dos efectos digitales: Chorus y Reverb.
- Un «Grabador» <Página 36>  
Un grabador fácil de utilizar le permite grabar y reproducir la música que Vd. interpreta.
- Una función Toque de Tecla <Página 38>  
Dispone de tres niveles de «Toque» que permiten al interprete ajustar el tacto del teclado a su forma de tocar.
- Un Pedal Damper (Sustain) <Página 37>  
Cuando el pedal Sustain está apretado, el HP-1300e/HP-135 ofrece una simulación realista de la «resonancia por simpatía.» Este efecto ocurre cuando las cuerdas (en un piano acústico) adyacentes a las notas tocadas también resuenan (vibran), creando una sonoridad expansiva más rica.
- Sistema de altavoz de reflexion pasiva "exclusivo" (solamente para el HP-135)  
Colocando el HP-135 cerca de la pared los "Agujeros Pasivos" posteriores proporcionan un refuerzo del sonido de las frecuencias "Medio-Agudas", reflectando el sonido a través de la superficie de la pared. Este sistema garantiza un efecto de sonido extremadamente amplio y natural.
- Funciones de Afinación  
Aunque no es necesario afinar un piano eléctrico regularmente, o después de haber sido movido, el instrumento permite utilizar afinaciones alternativas para una mayor creatividad.
- Afinación General <Página 34>  
La afinación General del piano puede cambiarse para que coincida con la afinación de otros instrumentos musicales.
- Capacidad MIDI <desde la Página 38>  
El instrumento también permite el uso del MIDI, un interface standard diseñado para ofrecer la posibilidad de transferir información de interpretación entre instrumentos musicales electrónicos y ordenadores.

#### Sobre las Fuentes de Sonido con Proceso SA Avanzado

Los sonidos producidos por el instrumento han sido creados utilizando el «Proceso SA Avanzado», el cual representa la mejor y más puntera tecnología digital de Roland. El proceso ASA (SA Avanzado) desarrollado como una extensión natural del proceso SA original, envuelve una serie de esfuerzos: primero, un análisis de las propiedades esenciales del sonido generado por instrumentos musicales, después una extracción y finalmente una resíntesis diseñada para facilitar las necesidades expresivas de los músicos. El resultado es un método de generación de sonido que proporciona una sutil textura y un sonido realístico.

Copyright © 1996 by Roland Corporation

Todos los derechos reservados. Ninguna parte de esta publicación podrá ser reproducida sin permiso escrito de Roland Corporation.

# Montaje del Soporte KS-1300e/135 para el HP-1300e/HP-135

Se necesitan dos personas para llevar a cabo el montaje. Nunca intente el montaje solo

\* Para mover la unidad principal asegúrese de mantenerla recta mientras la eleva. Tenga mucho cuidado a fin de evitar pillarse los dedos o herirse un pié accidentalmente si se le cayera la unidad.

## Compruebe las piezas

⊙ Antes de empezar el montaje, compruebe que tiene todas las piezas.

- Ⓐ Panel lateral (izquierdo) . . . . . 1
- Ⓑ Panel lateral (derecho) . . . . . 1
- Ⓒ Panel de los Pedales . . . . . 1
- Ⓓ Panel Central . . . . . 1

- ① Tornillos largos (M6 x 54 m) . . . . . 4
- ② Tornillos cortos (M4 x 27 mm) . . . . . 4
- ③ Palomillas . . . . . 2
- ④ Destornillador Phillips . . . . . 1
- ⑤ Abrazaderas de cable . . . . . 2

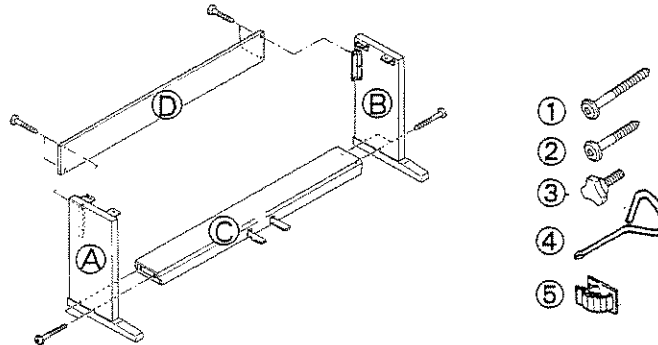

## Procedimiento para el Montaje

**1 Monte los paneles laterales (izquierda y derecha) en el panel para pedales**

\* Extienda el cable del pedal fuera del panel de pedales.  
 Nota: Asegúrese de que los paneles laterales están orientados correctamente: las placas metálicas están en la parte interior

① Utilice los tornillos largos (M6 x 54mm) para sujetar los paneles laterales al panel posterior. (Utilice dos tornillos para cada lado)

The metal fittings on the inside.

**2 Monte el panel central**

② Utilice los tornillos cortos (M4 x 27mm) para sujetar el panel central a los paneles laterales. (Utilice dos tornillos para cada lado.)

**3 Monte el piano en el soporte**

Nota: Cuando coloque el piano en el soporte, tenga cuidado de no pillarse los dedos. Evite cogerlo de los extremos del piano.)

③ Encare los tornillos (uno en cada lado) situados en la parte interior del piano con los soportes de la placa metálica. Deslice el piano para que los tornillos entren dentro de los soportes.

④ Eleve el piano y utilice las dos palomillas para sujetar el piano al soporte. (Un tornillo en cada lado de la parte derecha e izquierda.)

Estas palomillas deben apretarse solamente cuando el piano esté en la posición definitiva. Al mover el instrumento, tenga cuidado de que éste no golpee sobre el suelo.

**4 Sujetar el cable del pedal con las abrazaderas de cable y conecte el cable del pedal y el de corriente.**

⑤ Fije la abrazadera de cable en la parte trasera del panel lateral izquierdo del soporte. Sujete el cable del pedal con la abrazadera de cable.

⑥ Conecte el cable del pedal en el jack de pedal del Panel trasero del piano.

⑦ Conecte el cable de corriente en el enchufe de AC del panel trasero del piano. El cable de corriente se incluye con el piano.

**5 Gire la tuerca de Ajuste**

\* Cuando Vd. termine de montar el soporte, gire la tuerca de ajuste hasta que toque el suelo.

Nota: Si el piano está situado sobre moqueta, gire la tuerca de ajuste un poco más.

Nota: Cuando coloque el piano en su emplazamiento definitivo, asegúrese de no pillar el cable de corriente debajo del piano.

⑧ Gire la tuerca de ajuste hasta que toque el suelo.



## Instalación del Atril

1. Mueva el atril hasta ponerlo en posición vertical.

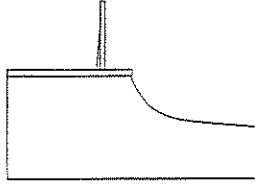

2. Mueva las patillas de la derecha e izquierda (A) hacia fuera hasta la posición apropiada.

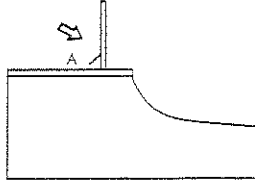

3. Inclíne el atril ligeramente hacia atrás hasta que se apoye firmemente contra el piano.

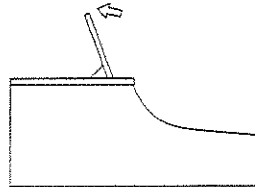

- \* Para plegar el atril, primero mueva (A) hacia atrás hasta sus posiciones originales, después baje el atril. Tenga cuidado de no pillarse los dedos.

## Contenido

Precauciones de Seguridad .....	30
Funcion .....	31
Montaje del Soporte KS-1300e/135 para el HP-1300e/HP-135 .....	32
Instalación del Atril .....	33
Notas Importantes .....	33
Descripción del Panel .....	34
Panel Frontal .....	34
Panel Posterior .....	34
Activar la Unidad .....	35
Usar Auriculares .....	35
Escuchar la Autodemostración .....	36
Intentar Grabar lo que Vd. Toca .....	36
Tocar con la Tecla Transpuesta .....	37
Tocar una pieza en cualquier otra tonalidad con la digitación de DO .....	37
Funciones de pedal .....	37
Utilizar el Pedal Izquierdo como Pedal Sostenuto ..	37
Cambiar la Profundidad del Chorus .....	38
Aplicar Reverb al Sonido .....	38
Función Toque de Tecla .....	38
Para Aquellos que Deseen Utilizar MIDI .....	38
Sobre el MIDI .....	38
Ajustar los Canales MIDI de Transmisión/Recepcion ..	39
Omni On/Off .....	39
Local On/Off .....	39
El Modo Multi-Tímbric .....	40
Seleccionar el Modo Transmisión/Recepción .....	40
Mensajes .....	41
Solución a Pequeños Errores .....	42
Especificaciones .....	42
Tabla de Aplicación MIDI .....	43

## Notas Importantes

Además de los consejos listados en Precauciones de Seguridad (página 44), por favor lea y tenga en cuenta lo siguiente:

### Alimentación

- Cuando realice cualquier conexión con otros aparatos, primero desactive siempre el equipo; con esto evitará provocar daños o malfuncionamientos.
- No utilice esta unidad en el mismo circuito de corriente que otros aparatos que produzcan ruidos eléctricos, como un motor o un sistema de iluminación variable.

### Situación

- No exponga la unidad a temperaturas extremas (p. e., la luz directa del sol dentro de un vehículo cerrado). Evite utilizar o guardar la unidad en sitios con polvos o húmedos o lugares sometidos a niveles altos de vibración.
- Esta unidad puede interferir la recepción de radio y televisión. No la utilice cerca de estos tipos de receptores.
- Asegúrese de tener siempre el instrumento colocado sobre una superficie plana y que permanezca estable. De otra manera, si se toca mientras está torcido, Vd. corre el riesgo de provocar daños en el teclado como resultado de un grado de fuerza no natural aplicado a ciertas partes de él.

### Mantenimiento

- Para la limpieza diaria, limpie la unidad con un paño suave y seco (o ligeramente humedecido con agua). Para eliminar la suciedad adherida, utilice un detergente suave y neutro. A continuación, seque completamente la unidad con un paño seco y suave.
- No utilice nunca gasolina, alcohol o disolventes de ningún tipo para evitar el riesgo de una pérdida de color o deformación.

### Precauciones Adicionales

- Proteja la unidad contra golpes fuertes.
- No permita que penetre dentro de la unidad cualquier clase de objetos o líquidos. En el caso de que esto ocurriera, deje de utilizar inmediatamente la unidad. Contacte con el personal de servicio especializado lo antes posible.

## Descripción del Panel Frontal

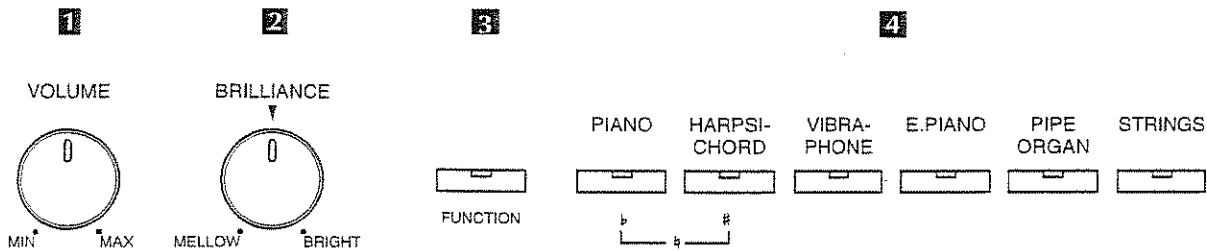

### 1 Botón VOLUME

El volumen superior será cuando esté ajustado en «MAX»

### 2 Botón BRILLIANCE

El sonido se volverá más brillante al girar el botón hacia BRIGHT.

### 3 Botón FUNCTION

Cuando se utiliza el botón FUNCION en combinación con otros botones, permite ejecutar las siguientes funciones:

- Tocar las canciones de demostración (p.36)
- Transponer a otras tonalidades (p.37)
- Asignar funciones de pedal (p.37)
- Ajustar los canales MIDI de Transmisión/Recepción (p.39)
- Ajustar Omni Activado o desactivado (p.39)
- Ajustar Local Activado o desactivado (p.39)
- Ajustar el modo Multi-Tímbrico (p.40)
- Ajustar el modo MIDI (p.40)
- Transmisión/Recepción de Mensajes de Cambio de Programas (p.41)

### 4 Botones de Voz <D>

Utilice estos botones para seleccionar el sonido que desee

PIANO	Sonido de un gran piano de concierto.
HARPSICHORD	Un sonido de harpsichord con una marcada sensibilidad y refinamiento.
VIBRAPHONE	El sonido de un gran vibráfono.
E.PIANO	Proporciona el timbre de un piano eléctrico brillante y transparente.
PIPE ORGAN	Organo de tubos de Catedral.
STRINGS	El sonido de un delicioso grupo de cuerdas.

Pulse simultáneamente dos botones cualquiera de Voz para disponer de dos sonidos combinados y tocarlos juntos. (Esto se conoce como la función DUAL.)

\* El ajuste de Chorus que se aplicará a los dos sonidos superpuestos será el ajuste realizado para el botón de Voz de la izquierda

## Panel Posterior

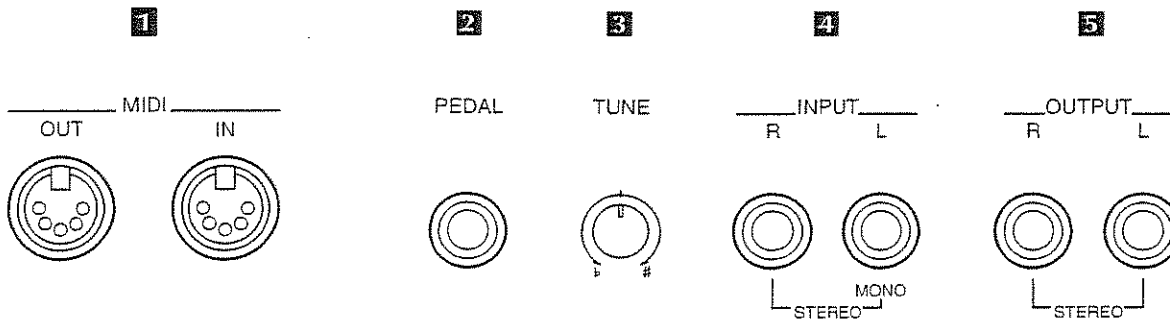

### 1 Conectores MIDI

Acepta los cables MIDI para conectar instrumentos electrónicos externos.

### 2 Jack para PEDAL

Aquí es donde Vd. conectará los pedales suministrados.

### 3 Botón TUNE

Permite ajustar la afinación general. Con el botón en la posición central, la tecla central LA del teclado tendrá una frecuencia de 440 Hz.

Moviendo el botón hacia «#» aumenta la afinación, y hacia «b» la disminuye. Girando el botón hacia ambos extremos, Vd. obtendrá un cambio de 50 centésimas (1/2 semitono).

### 4 Jacks INPUT

Acepta la entrada de señales de audio de cualquier otra unidad (Reproductor CD, pletina, etc.) que Vd. desee escuchar a través de los altavoces del HP-1300e/HP-135.

### 5 Jacks OUTPUT

Facilita la salida del sonido producido por el HP-1300e/HP-135.

**5****6****7****8****9**

DEMO

**5 Botón Chorus**

Pulse el botón <B>CHORUS<D> (su indicador se iluminará) para añadir leves pulsaciones al sonido y hacerlo parecer más gordo y más extenso.

Vd. puede seleccionar entre seis niveles de Profundidad de Chorus. (p.38)

- El ajuste de Chorus On/Off puede realizarse individualmente para cada Voz. Mantenga pulsado un botón de Voz mientras pulsa el botón CHORUS para almacenar el ajuste (ON/OFF) solo en esa Voz.

**6 Botón Reverb**

Pulse el botón REVERB (su indicador se iluminará) para añadir reverberación (ambiente espacioso) al sonido.

Vd. puede seleccionar entre seis niveles de Profundidad de Reverb. (p.38)

- \* El ajuste de Reverb On/Off no puede realizarse individualmente para cada Voz.

**7 Botón Toque de Tecla**

Le permite ajustar la sensibilidad del teclado. (p.38)

**8 Botón REC**

Le permite grabar sus interpretaciones. (p.36)

**9 Botón PLAY**

Pulselo para reproducir lo que Vd. ha grabado. (p.36)

## Activar la Unidad

1. Introduzca el enchufe del cable a una toma de corriente.

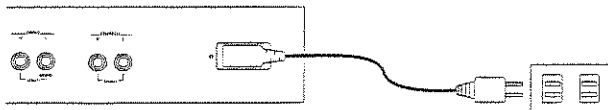

2. Pulse el botón POWER de la parte izquierda del panel. (Pulse de nuevo el botón para apagarla.)

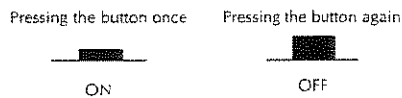

- \* Después de activar la unidad, ocurrirá una función de muteado durante un pequeño intervalo (sobre 2 segundos). Durante este intervalo, si Vd. toca el teclado no se escuchará nada.
- \* Asegúrese de utilizar solo el cable de corriente suministrado con esta unidad.
- \* Cuando Vd. no vaya a utilizar la unidad durante un extenso periodo de tiempo, desconecte el cable de la toma de corriente.

## Utilizar Auriculares

Para utilizar auriculares, inserte el conector en el jack situado en la parte izquierda del instrumento.

- \* Una vez haya conectado los auriculares, no se producirá sonido desde los altavoces del piano. Esto es conveniente para cuando Vd. toque a altas horas de la noche.

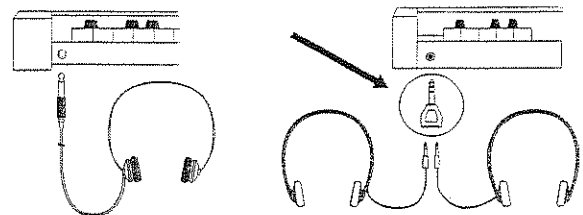

- \* Puede utilizarse el botón VOLUME del instrumento para ajustar el volumen necesario.
- \* Le recomendamos que utilice auriculares stereo.
- \* Utilizar dos auriculares  
Si quiere utilizar 2 auriculares, Ud. puede comprar un adaptador (jack estéreo a doble jack estéreo, como el que se muestra en el dibujo) a su distribuidor Hi-Fi más cercano.

## Escuchar la Autodemostración

El HP-1300e/135 contiene en su memoria tres canciones de demostración que destacan las posibilidades del instrumento. Para escucharlas, realice los pasos siguientes.

1. Mientras mantiene pulsado el botón **FUNCTION**, pulse el botón **PLAY** (ambos botones parpadearán) y en unos segundos las Canciones de Demostración empezarán a sonar.

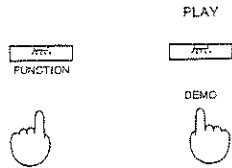

2. Cuando acaba una canción, la siguiente empieza a sonar automáticamente.

Si Vd. desea escuchar solo una canción, pulse el botón **PLAY** mientras mantiene pulsado el botón **FUNCTION**. A continuación a los 2 o 3 segundos, pulse uno de los botones de **PIANO**, **HARPSICHORD** o **VIBRAPHONE**. El **PIANO** le proporciona la primera canción, el **HARPSICHORD** la segunda y el **VIBRAPHONE** la tercera. (El indicador del botón correspondiente a la canción que está sonando parpadeará).

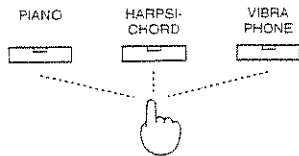

3. Para detener la escucha de una canción, y comenzar otra, pulse simplemente otro botón de Voz (cuyo indicador no esté parpadearando).

Para detener la escucha de las canciones de demostración (y volver al modo standard), pulse el botón **FUNCTION** o **PLAY**.

Botones de Voz	Compositor	Título
PIANO	Chopin	del Valse No.6 "Petit chien" op.64-1
HARPSICHORD	Chopin	del Nocturno No.1 op.9-1
VIBRAPHONE	J.S.Bach	de la Cantata BWV. 147 arreglado por Naoki Nishi

### Perfil del arreglista de la Autodemostración

Naoki Nishi. Nace en Hiroshima en 1958. Comienza a trabajar profesionalmente a la edad de 21 años. Hasta el momento ha estrenado 8 álbumes en los cuales él es el autor, y ha tomado parte en otros numerosos álbumes. En su extensa gama de actividades se incluyen apariciones en numerosos festivales de jazz en Japón y en otras partes del mundo. Además de sus obligaciones como instructor del Conservatorio Shoubi de Tokio, proporciona sus servicios como demostrador de Roland desde 1990. Naoki Nishi está considerado como uno de los mejores pianistas de jazz de Japón. Try Recording What You Play

## Intentar Grabar lo que Vd. Toca

### Como Crear Grabaciones

Utilice la Voz que quiera para tocar cualquier canción que Vd. desee grabar. Una vez grabada, podrá escuchar los resultados y comprobar que tal tocó Vd. la canción.

1. Seleccione la Voz que desea utilizar para la grabación, a continuación, si lo desea, efectúe otras selecciones como las de Chorus y Reverb.

Una vez preparado, pulse el botón **REC** (el indicador se iluminará). Esto significa que el instrumento está preparado, esperando a que empiece la grabación.



2. Empiece a tocar. (La grabación comenzará en el momento en que se toque la primera nota.)

3. Una vez finalizada, pulse el botón **REC** de nuevo para detener la grabación. El indicador debe apagarse.



\* Durante la grabación, puede cambiar a cualquier otra voz que Vd. desee utilizar.

\* Cuando la capacidad de memoria de la unidad empiece a agotarse el indicador del botón **REC** parpadeará. Si Vd. continua grabando, el indicador **REC** parpadeará más rápido.

Una vez que Vd. alcance el estado en el que la unidad no puede grabar nada más, el indicador del botón **REC** se apagará, y la grabación se parará automáticamente.

\* Una vez que Vd. comience una nueva grabación, toda la información de interpretación previamente grabada se borrará. Una vez borrada, esta información no puede recuperarse.

### Ahora intente escuchar lo que acaba de grabar

Pulse el botón **PLAY** (su indicador se iluminará).



La unidad se para automáticamente una vez ha sonado completamente la canción. El indicador se apagará.

(Pulse el botón **PLAY** para detener la canción en cualquier punto).

\* La información de interpretación que Vd. grabe desaparecerá unas 8 horas después de haber sido apagada la unidad. Si Vd. necesita una forma más permanente de almacenaje para sus canciones, necesitará conectar un secuenciador externo (p.38) y grabarlas en esa unidad.

\* Para borrar manualmente toda la información de interpretación grabada, pulse simultáneamente los botones **REC** y **PLAY**.

## Tocar con la Tecla Transpuesta

Si lo desea, Vd. puede tocar el instrumento con la tecla «transpuesta». Esto le permite tocar apropiadamente en una tonalidad que coincida con la de un acompañamiento vocal, sin tener que cambiar su digitación en el teclado. La transposición es también útil cuando Vd. va a tocar una pieza en una tonalidad diferente a DO, y quiere tocarla como si estuviera en la tonalidad de DO. Esto la hace más fácil de tocar.

Mientras mantiene pulsado el botón **FUNCTION**, pulse los botones **PIANO** (♭) o **HARPSICHORD** (#) las veces necesarias para obtener la cantidad de transposición que Vd. desee.

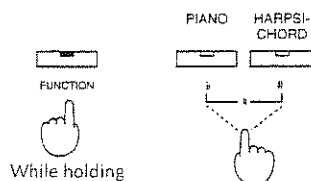

- # Con cada pulsación, el sonido aumenta 1 semitono. (Max. de 5 semitonos.)
- ♭ Con cada pulsación, el sonido disminuye 1 semitono. (Max. de 6 semitonos.)

## Tocar una pieza en cualquier otra tonalidad con la digitación de DO

Vd. necesita especificar que nota desea que suene al pulsar la tecla DO (do en tonalidad de DO). Mantenga pulsado el botón **FUNCTION** mientras pulsa la nota en el teclado para la tonalidad a la que desea transponerla (utilizando las teclas de DO a SI de la octava superior del teclado). Por ejemplo, para tocar una pieza en Mi mayor en la tonalidad de DO, Vd. debe mantener pulsado el botón **FUNCTION** mientras pulsa la tecla MI.

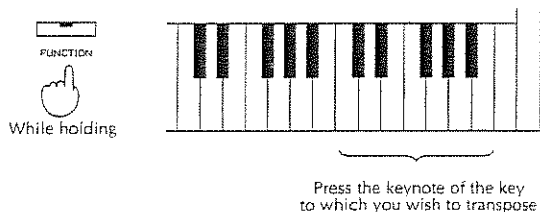

- \* Para volver a la tonalidad de DO, pulse simultáneamente **PIANO** (♭) y **HARPSICHORD** (#) mientras mantiene pulsado el botón **FUNCTION** o, mantenga pulsado el botón **FUNCTION** mientras pulsa la tecla DO en la octava más alta del teclado.
- \* El indicador del botón **FUNCTION** permanecerá iluminado mientras esté activado el efecto de transposición.
- \* Para cancelar la transposición, pulse el botón **FUNCTION** de nuevo, y confirme que su indicador se ha apagado.
- \* Una vez que Vd. ha ajustado la transposición, todo lo que necesita hacer la próxima vez para obtener la misma transposición es pulsar el botón **FUNCTION**.

\* Si Vd. ha utilizado la función de Transposición de Tecla para aumentar la afinación (de 1 a 5 semitonos), las cinco teclas más altas del teclado (completamente a la derecha) sonarán una octava más baja de lo normal cuando toque con los sonidos de órgano o cuerdas.

## Funciones de Pedal

El soporte del piano viene equipado con 2 pedales. El derecho es el pedal de Sustain, el izquierdo actúa como pedal Celeste. (El pedal izquierdo puede conmutarse para que actúe como pedal Sostenuto.)

### Derecho (Pedal Sustain)

Mientras se mantiene pulsado el pedal Sustain, las notas que se han tocado continuarán sonando incluso después de que Vd. haya retirado sus dedos de las teclas.

### Izquierdo (Pedal Celeste)

Cuando está pulsado, Vd. obtiene un sonido apagado.

### (Pedal Sostenuto)

Este pedal se utiliza para mantener sólo el sonido de aquellas teclas que se han tocado en el mismo momento que se ha pulsado el pedal. Las notas tocadas después no quedarán afectadas.

## Utilizar el Pedal Izquierdo como Pedal Sostenuto

Si Vd. desea utilizar el pedal izquierdo como pedal Sostenuto, mantenga pulsado el botón **FUNCTION** mientras pulsa el pedal derecho.

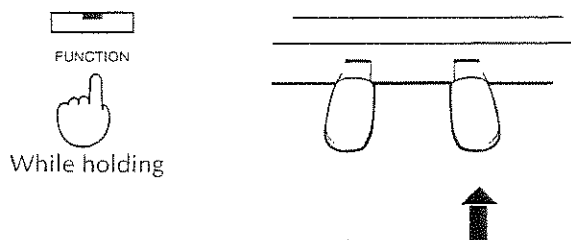

- \* Para tener de nuevo el pedal actuando como pedal Celeste, mantenga pulsado el botón **FUNCTION** mientras pulsa el pedal izquierdo.
- \* Las funciones de pedal Celeste y Sostenuto no pueden actuar al mismo tiempo.
- \* Cada vez que se enciende la unidad, esta se ajusta a la función de pedal Celeste.

## Cambiar la Profundidad del Chorus

Vd. puede elegir entre 6 niveles diferentes de Chorus.

1. Mantenga pulsado durante unos segundos el botón **CHORUS** hasta que Vd. confirme que su indicador ha comenzado a parpadear.
2. Con el botón **CHORUS** todavía pulsado, pulse el botón de Voz apropiado para seleccionar el ajuste de profundidad deseado.

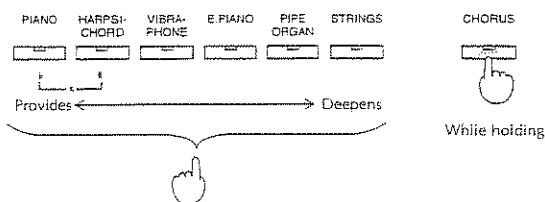

## Aplicar Reverb al Sonido

Vd. puede elegir entre 6 niveles diferentes de Reverb.

1. Mantenga pulsado durante unos segundos el botón **REVERB** y su indicador comenzará a parpadear.
2. Con el botón **REVERB** todavía pulsado, pulse el botón de Voz apropiado para seleccionar el ajuste de profundidad deseado.

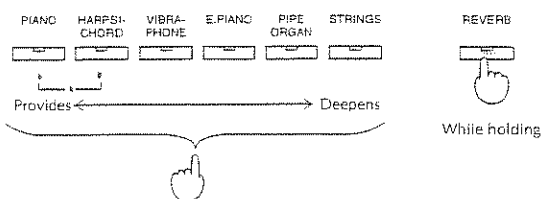

## Función Toque de Tecla

Este instrumento le permite seleccionar uno de los tres ajustes de toque. Estos ajustes determinan como responderá el teclado a ciertos toques dinámicos. Decida el ajuste que sea más confortable para Vd.

### Medium

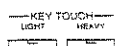

Este es el ajuste standard. La respuesta que proporciona este ajuste es conocida generalmente como la más natural.

### Light

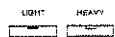

Con este ajuste, las teclas parecen más suaves al toque y pueden obtenerse unos niveles fortissimo con mucho menos esfuerzo.

### Heavy

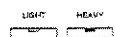

Con este ajuste, las teclas parecen más duras al toque y Vd. deberá aplicar incluso más fuerza de la normal para obtener niveles fortissimo.

\* Cuando se enciende el instrumento, este se ajusta por defecto en Medium.

## Para Aquellos que Deseen Utilizar MIDI

Aquellas personas satisfechas de tocar el piano por si solo, no necesitan leer lo siguiente.

### Sobre el MIDI

El standard MIDI (Interface Digital para Instrumentos Musicales) fué creado para proporcionar el intercambio de información de interpretación entre instrumentos musicales electrónicos y ordenadores.

### Los Conectores MIDI

Mire el panel posterior de su piano. Rápidamente encontrará los dos conectores MIDI. Estos conectores le permiten al piano «conversar» con otras unidades equipadas con MIDI. Los dos conectores funcionan de la siguiente manera:

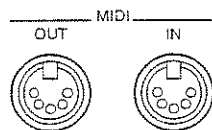

- Conector MIDI IN  
Este conector es donde se reciben los mensajes de otras unidades MIDI y puede parecerse a las «orejas» las cuales escuchan lo que el otro instrumento ha transmitido.
- Conector MIDI OUT  
Desde este conector, se envían los mensajes a otras unidades MIDI. Este conector puede parecerse a la «boca» en el diálogo realizado entre las unidades.

Para disponer de la comunicación entre las dos unidades, Vd. necesita instalar un cable, como el que se muestra a continuación, entre los respectivos conectores MIDI.

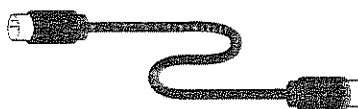

### Conectar un grabador o secuenciador.

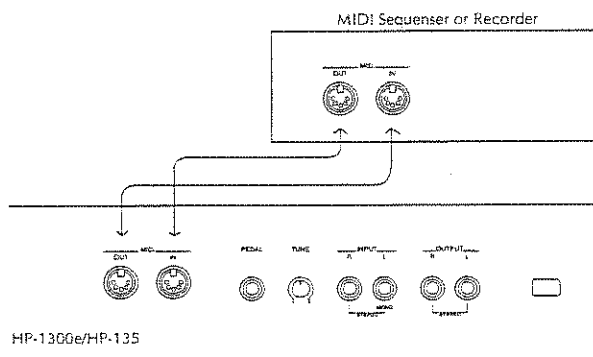

HP-1300e/HP-135

## Ajustar los Canales MIDI de Transmisión / Recepción

El MIDI facilita la utilización de 16 canales, numerados del 1 al 16. Cuando el canal utilizado para la unidad transmisora coincide con el de la unidad receptora, Vd. puede tocar los sonidos de la unidad externa, o cambiar los sonidos que utiliza.

Mantenga pulsado el botón **FUNCTION** mientras Vd. pulsa el botón **VIBRAPHONE** para ajustar el Canal MIDI de Transmisión/Recepción.

1. Mientras el indicador del botón **VIBRAPHONE** está apagado, los canales de Transmisión/Recepción estarán ajustados en el mismo canal. El canal de transmisión puede ajustarse mientras el indicador del botón **VIBRAPHONE** está parpadeando; en tanto que el canal de recepción puede ajustarse mientras el indicador del botón **VIBRAPHONE** está iluminado.

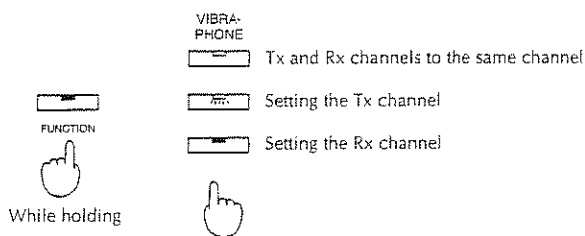

2. Con el botón **FUNCTION** todavía pulsado, pulse la tecla a la que corresponde el canal MIDI deseado. Ver ilustración inferior.)

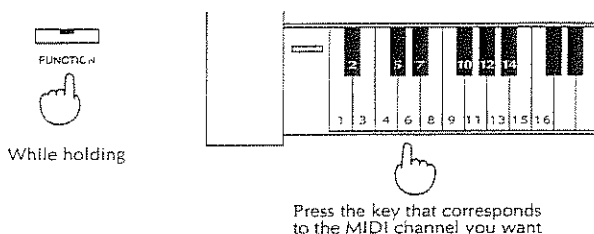

## Omni On/Off

Cuando se ajusta en «Omni On», el HP-1300e/HP-135 reproducirá la información de interpretación sin tener en cuenta por que canal se recibe. Esto es conveniente para escuchar la información de interpretación de todos los canales a la vez.

Para ajustar la unidad en Omni On, mantenga pulsado el botón **FUNCTION** y pulse la última tecla a la derecha del teclado (la nota más aguda). Al mismo tiempo, ambos canales de transmisión y recepción se ajustan automáticamente al canal 1.

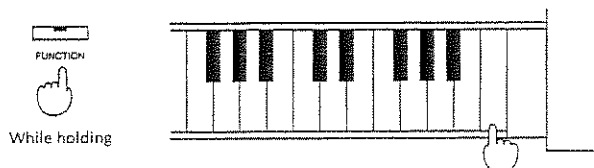

- \* Cuando se realice un ajuste específico para el canal de Recepción, la unidad volverá al modo Omni Off

## Local On/Off

Si Vd. intenta grabar en un secuenciador, ajústelo para que su función «Soft Thru» esté en ON. Al mismo tiempo, ajuste el Local del piano en OFF.

1. Pulse **FUNCTION** (el indicador del botón **STRINGS** debe estar apagado). (Cuando este indicador está apagado, significa que la unidad está ajustada en Local ON.)

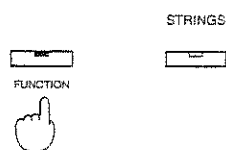

2. Con el botón **FUNCTION** todavía apretado, pulse el botón **STRINGS** y confirme que su indicador está iluminado. (Cuando está iluminado, la unidad está ajustada en Local OFF.)

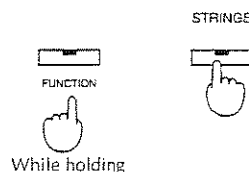

- \* Si el HP-1300e/HP-135 está ajustado en «Local On» mientras está conectado a un secuenciador que a su vez tiene ajustada su función «Soft Thru» en «On», las mismas notas se reproducirán dos veces. Esto es porque las notas producidas por el teclado suenan internamente primero y entonces vuelven a sonar una segunda vez cuando los mensajes de nota (después de haber sido enviados desde el MIDI OUT del HP-1300e/HP-135 y haber pasado a través del secuenciador) vuelven a llegar otra vez al MIDI IN del HP-1300e/HP-135. El sonido resultante es totalmente innatural.

- \* Algunos secuenciadores, cuando son conectados envían automáticamente un mensaje de «Local Off». Hay otros secuenciadores que se utilizan normalmente mientras están ajustados en Soft Thru Off, de manera que el instrumento que se está utilizando puede dejarse ajustado en Local On.

- \* Este piano se ajustará siempre en «Local On» cada vez que se active.

- \* Cuando no haya ningún cable MIDI conectado a este instrumento, siempre estará en «Local On».

## Modo Multi-Tímbrico

Cuando está activado el modo Multi-Tímbrico, puede recibirse la información MIDI que llega a través de varios canales. Esto le permite hacer sonar simultáneamente varios sonidos internos del piano.

- Cuando el modo Multi-Tímbrico está Desactivado La información que llega a través del canal de Recepción específico (Ver página 39) es recibida y utilizada para tocar la actual Voz seleccionada.
- Cuando el modo Multi-Tímbrico está Activado Cualquier información MIDI que llegue a través de los canales 1, 11, 12, 13, 14 y 15 se recibe. La información del resto de canales se ignora. La Voz que se utiliza para tocar las notas viene determinada por el mensaje de Cambio de Programa que se recibe en el canal correspondiente. La correspondencia entre los Números de Cambio de Programa y las Voces se muestran en la página 41.

Mientras mantiene pulsado el botón **FUNCTION**, pulse el botón **PIPE ORGAN** para activar o desactivar el Modo Multi-Tímbrico. Con el indicador iluminado, está activado.

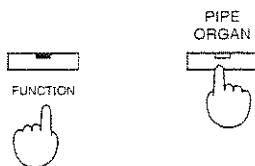

### Como Actúan Varios Tipos de Mensajes Mientras el Modo Multi-Tímbrico está Activado

- **Mensajes de Pedal**  
Los mensajes de Pedal Sustain, Sostenuto y Celeste actúan independientemente para cualquiera de estos canales: 1, 11, 12, 13, 14 o 15.
  - **Mensajes de Volumen**  
Los mensajes de Volumen controlan el volumen, y actúan independientemente para cualquiera de estos canales: 1, 11, 12, 13, 14 o 15. Sin embargo, estos mensajes no actúan sobre lo que se toca en el teclado de este instrumento. El volumen real obtenido se determina por los valores del mensaje de Volumen y la posición del botón de Volumen de este instrumento.
  - **Mensajes de Chorus On/Off**  
Los mensajes de Chorus On/Off afectan independientemente para cada canal 1, 11, 12, 13, 14 o 15.
  - **Mensajes de Reverb On/Off**  
Los mensajes de Reverb On/Off afectan igualmente a todas las Voces sin tener en cuenta por cual de los canales 1, 11, 12, 13, 14 o 15 son recibidos.
- \* Cuando el Modo Multi-Tímbrico está «activado», la unidad está siempre en «Omni Off.»

## Seleccionar el Modo de Transmisión/Recepción

Hay tres Modos de Transmisión/Recepción los cuales le permiten seleccionar el modo que coincida mejor con sus necesidades.

- \* Los mensajes de Nota y Pedal son recibidos/transmitidos en cada uno de los modos.

Mantenga pulsado el botón **FUNCTION** mientras pulsa el botón **E. PIANO** para ajustar el modo Transmisión/Recepción. Cuando el indicador del botón **E. PIANO** está apagado Vd. está en el modo 1. Cuando el indicador del botón **E. PIANO** está parpadeando Vd. está en el modo 2. Cuando el indicador del botón **E. PIANO** está encendido Vd. está en el modo 3.

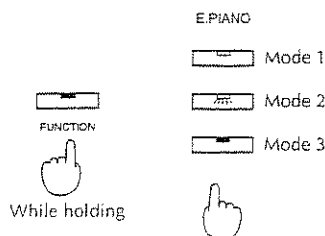

- \* Cuando se activa la unidad, esta se ajusta por defecto en el Modo 1

Mode		I	II	III	
MIDI Messages		TX	RX	TX	RX
Note Messages		Yes	Yes	Yes	Yes
Program Change Messages		Yes	Yes	Yes	No
Control Change Messages		Yes*	Yes	Yes	Yes
Volume (7)		No	Yes	No	Yes
Damper (64)		Yes	Yes	Yes	Yes
Sostenuto (66)		Yes	Yes	Yes	Yes
Soft (67)		Yes	Yes	Yes	Yes
Chorus On/Off (93)		No	No	No	Yes
Reverb On/Off (91)		No	No	No	Yes
Master Tune (RPN)		No	No	No	Yes
Roland System Exclusive Messages					
Multi-Timbral Mode		No	Yes	No	Yes
Chorus Depth		No	Yes	No	Yes
Reverb Depth		No	Yes	No	Yes
Brilliance		No	Yes	No	Yes

- \* En el Modo 3, cuando Vd. pulsa un botón de Voz, se transmite el mensaje de Cambio de Programa apropiado. (Consulte la siguiente página.)



## Transmisión/Recepción de Mensajes de Cambio de Programa

### Transmitir

Mientras mantiene pulsado el botón **FUNCTION**, pulse las teclas correspondientes al Grupo, Banco y Número que conforman el mensaje de Cambio de Programa que Ud. desea transmitir.

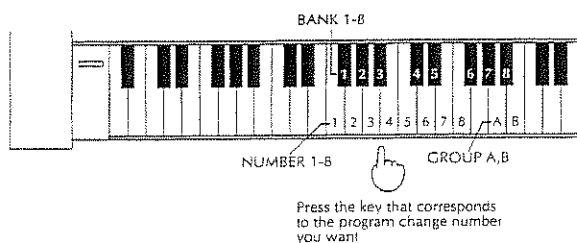
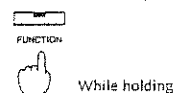

Group A		Number							
		1	2	3	4	5	6	7	8
1	Bank	1	2	3	4	5	6	7	8
2	Bank	9	10	11	12	13	14	15	16
3	Bank	17	18	19	20	21	22	23	24
4	Bank	25	26	27	28	29	30	31	32
5	Bank	33	34	35	36	37	38	39	40
6	Bank	41	42	43	44	45	46	47	48
7	Bank	49	50	51	52	53	54	55	56
8	Bank	57	58	59	60	61	62	63	64

Group B		Number							
		1	2	3	4	5	6	7	8
1	Bank	65	66	67	68	69	70	71	72
2	Bank	73	74	75	76	77	78	79	80
3	Bank	81	82	83	84	85	86	87	88
4	Bank	89	90	91	92	93	94	95	96
5	Bank	97	98	99	100	101	102	103	104
6	Bank	105	106	107	108	109	110	111	112
7	Bank	113	114	115	116	117	118	119	120
8	Bank	121	122	123	124	125	126	127	128

\* En el Modo 3 de Transmisión/Recepción cuando Ud. pulsa un botón de Voz, se transmite el mensaje de Cambio de Programa apropiado.

1 PIANO	13 PIANO + VIBRAPHONE	32 HARPSICHORD + STRINGS
3 HARPSICHORD	14 PIANO + E.PIANO	46 VIBRAPHONE + E.PIANO
5 VIBRAPHONE	15 PIANO + PIPEORGAN	47 VIBRAPHONE + PIPEORGAN
6 E.PIANO	16 PIANO + STRINGS	48 VIBRAPHONE + STRINGS
7 PIPEORGAN	29 HARPSICHORD + VIBRAPHONE	55 E.PIANO + PIPEORGAN
8 STRINGS	30 HARPSICHORD + E.PIANO	56 E.PIANO + STRINGS
11 PIANO + HARPSICHORD	31 HARPSICHORD + PIPEORGAN	64 PIPEORGAN + STRINGS

### Recibir

Cuando se recibe un mensaje de Cambio de Programa, se selecciona la Voz correspondiente al número de cambio de programa recibido.

1 PIANO	13 PIANO + VIBRAPHONE	32 HARPSICHORD + STRINGS
3 HARPSICHORD	14 PIANO + E.PIANO	46 VIBRAPHONE + E.PIANO
5 VIBRAPHONE	15 PIANO + PIPEORGAN	47 VIBRAPHONE + PIPEORGAN
6 E.PIANO	16 PIANO + STRINGS	48 VIBRAPHONE + STRINGS
7 PIPEORGAN	29 HARPSICHORD + VIBRAPHONE	55 E.PIANO + PIPEORGAN
8 STRINGS	30 HARPSICHORD + E.PIANO	56 E.PIANO + STRINGS
11 PIANO + HARPSICHORD	31 HARPSICHORD + PIPEORGAN	64 PIPEORGAN + STRINGS

\* Se ignorarán todos los Cambios de Programa excepto los mencionados en la tabla anterior.

## Solución a pequeños Errores

En cualquier momento que Vd. sospeche que el instrumento no funciona de forma correcta, por favor consulte la siguiente información:

- P. No se escucha ningún sonido a través de los altavoces.
- R. • ¿Se ha asegurado Vd. que no tiene el volumen ajustado a "MIN"?
- ¿Es posible que tenga conectados los auriculares?
  - Si utiliza otras unidades MIDI conectadas, ¿Se ha asegurado de que estén activadas todas las unidades?
  - Si está en el Modo Multi-Tímbrico, ¿Tiene Ud. ajustado el canal de Transmisión de la unidad MIDI conectada a algún otro que no sea 1, 11, 12, 13, 1, 0 15?
  - ¿Tiene conectados Cables MIDI a la unidad estando ésta ajustada en "Local OFF"?
- P. El efecto de Sustain se aplica constantemente a las notas tocadas (continúa sonando más de lo normal). O, el efecto Sustain no se obtiene en absoluto.
- R. • ¿Ha comprobado si está conectado apropiadamente el cable del soporte del piano?  
Remítase al Montaje del Soporte HP-1300e/HP-135 para el HP-1300e/HP-135 página 32.
- P. Las notas tocadas en el teclado tiene la afinación demasiado alta (o baja)
- R. • ¿Has comprobado si está activada la tecla de Transposición? (Si se ha ajustado la tecla de transposición, el indicador del botón FUNCTION estará iluminado)  
Para salir del estado de transposición, pulse el botón FUNCTION. (Su indicador debe apagarse.)
- ¿Tiene ajustada la Afinación General apropiadamente?
- P. Ha desaparecido la información del grabador
- R. • La información de interpretación desapareciera del grabador aproximadamente unas 8 horas después de haber desactivado la unidad. Lamentablemente, no hay forma posible de recuperar esa información una vez ha sido perdida. Si Vd. necesita una forma de almacenar más permanente, Vd. necesitará utilizar un secuenciador para grabar sus canciones en diskettes.
- ¿Puede ser que haya pulsado Vd. el botón REC y PLAY al mismo tiempo?
- P. La afinación de esta unidad difiere a la de alguna de las otras unidades que están sonando simultáneamente.
- R. Asegurarse de que no haya movido sin querer el botón de Afinación de la parte trasera del piano.  
Ajuste el botón de Afinación hasta que la afinación del piano coincida con la de las unidades que Vd. está utilizando.
- P. Las operaciones realizadas utilizando los botones del panel (como las selecciones Chorus/Reverb/Voz) no se pueden grabar en un secuenciador.
- R. • ¿Ha comprobado si está el Modo Transmisión/Recepción ajustado en el modo 3?. Observe que cada vez que conecta el piano, este se ajusta por defecto en el modo 1. Para grabar las operaciones que Vd. realiza utilizando los botones del panel, el piano debe estar ajustado en el modo 3.

## Especificaciones HP-1300e/HP-135

<b>Teclado</b>	88 Teclas contrapesadas (con mecanismo de martillo en el HP-135)	<b>Pedales</b>	Sustain, Sostenuto/Celeste
<b>Fuente de Sonido</b>	Proceso SA Avanzado	<b>Altavoces</b>	16cm x 2
<b>Voces</b>	Piano	<b>Salida</b>	15W x 2
	Harpichord	<b>Acabado</b>	Palosanto
	Vibraphone	<b>Consumo de Corriente</b>	50W (120V), 40W (230, 240V)
	Electric Piano	<b>Dimensiones</b>	
	Pipe Organ	<b>Piano</b>	1436 (A) x 456 (P) x 176 (Al) mm
	Strings	<b>Soporte</b>	1436 (A) x 456 (P) x 638 (Al) mm
<b>Efectos</b>	Chorus (6 niveles)	<b>Total</b>	1436 (A) x 456 (P) x 814 (Al) mm
	Reverb (6 niveles)	<b>Peso</b>	
<b>Control de Toque</b>	Ligero	<b>Piano</b>	32.0 Kg.
	Medio	<b>Soporte</b>	15.3 Kg.
	Duro	<b>Total</b>	47.3 Kg.
<b>Grabador</b>	1pista (aprox. 2000 notas)	<b>Accesorios Suministrados</b>	
<b>Controles</b>	Volumen, Brillo, Afinación General		Manual del Usuario, Cable de Corriente, Soporte de Teclado (KS-1300e/135)
<b>Conectores</b>	Jacks Output (Stereo) Jacks Input (St./Mono) Jacks de Pedal Conector MIDI IN Conector MIDI OUT Jack Auriculares		

\* En interés de la mejora del producto, las especificaciones de esta unidad están sujetas a cambio sin previo aviso.

# Tabla de Aplicación MIDI

PIANO DIGITAL  
Modelo HP-1300e/HP-135

Fecha: May 1996  
Versión:1.00

Función		Transmitido	Reconocido	Observaciones
<b>Canal Básico</b>	De origen Cambiado	1 1-16	1 1-16,*4 (1,11,12,13,14,15)	
<b>Modo</b>	Mensajes De origen Alterado	Mode 3 OMNI OFF, POLY *****	Mode 3 *5 3	*2
<b>Número Nota</b>	Voces Reales	15-113 *****	0-127 15-113	
<b>Velocidad</b>	Nota ON Nota OFF	o o 8n v=1-127	o o	
<b>After Touch</b>	de Tecla de Canal	x x	x x	
<b>Pitch Bend</b>		x	x	
<b>Cambio de Control</b>	6, 38	o	o	Entrada de Datos Volumen Hold 1 Sostenuto Soft Reverb Chorus
	7	x	o	
	64	o	o	
	66	o	o	
	67	o	o	
	91	x *1	x *1	
	93	x *1	x*1	
	100, 101	o	o	RPN LSB, MSB
	121	x	o	Reset todos los Controladores
<b>Cambio de Programa</b>	Real #	o *****	o *1 0...63	
<b>System Exclusive</b>		o	o	
<b>System Common</b>	Song Pos. Song Sel Real	x x x	x x x	
<b>System Real Time</b>	Clock Commands	x x	x x	
<b>Mensajes AUX</b>	Local ON/OFF All notes OFF Active Sense Reset	x x o x	o o (123-127) o x	
<b>Notas</b>	*1 Permite elegir entre "o" y "x" *2 Cuando está activado, OMNI OFF y POLY se envían a través del canal básico. *3 Cuando el Modo Multi-Tímbrico está en OFF, reconocido como Modo 3 incluso si se recibe en modo MONO (M=1). Reconocido como Modo 1 si se recibe en modo Mono (M1) *4 Cuando el Modo Multi-Tímbrico está en ON. *5 Ajuste a "x" cuando el Modo Multi-Tímbrico está en ON y ajuste a "o" cuando el Modo Multi-Tímbrico está en OFF.			

Modo 1 : OMNI ON, POLY  
Modo 3 : OMNI OFF, POLY

Modo 2 : OMNI ON, MONO  
Modo 4 : OMNI OFF, MONO

o : Yes  
x : No

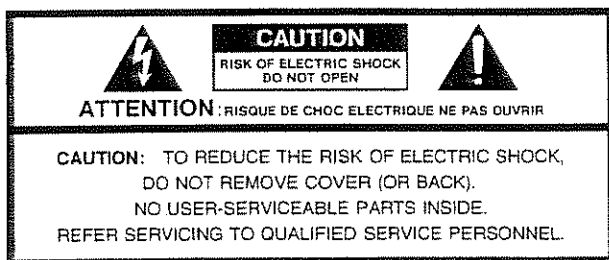

Der Blitz in einem gleichseitigen Warndreieck soll den Anwender darauf hinweisen, daß ungeschützte "gefährliche Spannungen" im Geräteinneren vorhanden sind, die hoch genug sind, um Personen einen elektrischen Schlag zu versetzen.



Das Ausrufezeichen in einem gleichseitigen Warndreieck soll den Anwender darauf aufmerksam machen, daß die wichtigen Bedienungs- und Wartungs-Anweisungen in den Begleitpapieren zum Gerät enthalten sind.

## HINWEISE ZUR VERMEIDUNG VON FEUER, STROMSCHLAG ODER VERLETZUNG VON PERSONEN

# WICHTIGE SICHERHEITS-INSTRUKTIONEN

**WARNUNG:** Bei der Anwendung elektrischer Geräte sind immer einige grundsätzliche Vorsichtsmaßnahmen zu beachten, einschließlich folgender:

1. Lesen sie vor dem Gebrauch des Gerätes alle Instruktionen sorgfältig durch.
2. Verwenden Sie dieses Produkt nicht in der Nähe von Wasser, z. B. neben einer Badewanne, Wasserbassin, Küchenabfluß, auf feuchtem Grund oder neben einem Swimming Pool oder dergleichen.
3. Dieses Produkt sollte nur mit einem vom Hersteller empfohlenen Ständer betrieben werden.
4. Dieses Erzeugnis kann entweder von sich aus oder in Kombination mit einem Verstärker und Kopfhörern oder Lautsprechern Schallpegel produzieren, die einen dauernden Gehörschaden zur Folge haben können. Arbeiten Sie nicht über einen längeren Zeitraum bei hohem Lautstärkepegel oder mit einem Pegel, der unangenehm ist. Sollten Sie einen Gehörschaden feststellen, oder tritt ein Pfeifen oder Rauschen im Ohr auf, so suchen Sie bitte einen Ohrenarzt oder Hörspezialisten auf.
5. Dieses Gerät sollte so aufgestellt werden, daß eine ausreichende Belüftung gewährleistet ist.
6. Diese Gerät sollte nicht direkt in der Nähe von Wärmequellen wie Heizkörpern, Öfen oder anderen wärmeerzeugenden Einrichtungen aufgestellt werden.
7. Der Betrieb an staubigen Plätzen sollte vermieden werden.
8. Das Gerät sollte nur an Stromnetzen betrieben werden, die in der Bedienungsanleitung beschrieben oder auf dem Produkt vermerkt sind.
9. Das Netzkabel des Gerätes sollte aus der Steckdose gezogen werden, wenn das Gerät über einen längeren Zeitraum hinweg nicht betrieben wird.
10. Nicht auf das Netzkabel treten.
11. Beim Herausziehen nicht am Kabel ziehen, sondern am Stecker selbst.
12. Wird das Gerät mit anderen verbunden, so sollte nach der Beschreibung in der Bedienungsanleitung verfahren werden.
13. Achten Sie darauf, daß keine Gegenstände in das Gerät fallen und durch die Öffnungen keine Flüssigkeit in das Geräteinnere gelangt.
14. Das Produkt sollte durch qualifiziertes Fachpersonal gewartet werden, wenn:
  - A: Das Netzkabel oder der Stecker beschädigt ist; oder B: Objekte in das Gerät gefallen sind oder Flüssigkeit hineingeschüttet wurde; oder
  - C: Das Produkt Regen ausgesetzt war; oder
  - D: Das Gerät anscheinend nicht normal arbeitet oder Änderungen im Betriebsverhalten aufzeigt; oder
  - E: Das Produkt hinuntergefallen oder das Gehäuse beschädigt ist.
15. Nehmen Sie keine eigenen Reparaturversuche über den in den Wartungshinweisen angegebenen Bereich hinaus vor. Alle weiteren Service-Arbeiten sollten qualifiziertem Fachpersonal vorbehalten bleiben.

# Roland

## Digital Pianos

# HP 1300e / HP 135

## BEDIENUNGSANLEITUNG

Wir bedanken uns für Ihre Entscheidung zu dem Roland HP-1300e/HP-135 Digital Piano. Das HP-1300e/HP-135 reproduziert dank der Advanced SA-Klangerzeugung nahezu originalgetreu die kraftvollen Bässe und die brilliansten Höhen eines Konzertflügels. Darüberhinaus ist es mit einer Tastatur ausgestattet, die das Spielen zum reinen Vergnügen macht, da sie auf jede Dynamik reagiert. Und da es sich um ein Instrument mit digitaler Klangerzeugung handelt, muß es niemals nachgestimmt werden. Aus diesen und vielen anderen Gründen können Sie sich an all den Dingen erfreuen, die Sie von einem traditionellen Klavier erwarten - in Verbindung mit dem anwenderfreundlichen, kompakten Format, das ohne weiteres zu einem modernen Lebensstil paßt. Wir empfehlen Ihnen, vor Inbetriebnahme dieses Handbuchs aufmerksam zu lesen, damit Sie alle Möglichkeiten des Instruments ausschöpfen können. Mit ein wenig Aufmerksamkeit wird das HP-1300e/HP-135 über viele Jahre hinweg fehlerfrei seinen Dienst tun.

### Besondere Merkmale

---

- \* Sechs verschiedene Klangfarben <Seite 48>Die Auswahl der Klangfarben, die auch einen luxuriösen Konzertflügel beinhaltet, erlaubt Ihnen das Spielen von Musik praktisch aller Stilrichtungen.
- \* Dual-Funktion <Seite 48>Mit dieser Funktion können zwei beliebige Klangfarben kombiniert und zusammengespielt werden.
- \* Digitale Effekte <Seite 49>Ihr neues Instrument ist mit zwei Digitaleffekten ausgestattet; Chorus und Hall.
- \* Recorder <Seite 50>Ein leicht bedienbarer Recorder erlaubt die Aufnahme und Wiedergabe Ihrer Darbietung.
- \* Veränderbare Anschlagempfindlichkeit <Seite 52>Zur Auswahl stehen drei Stufen für die Anschlagempfindlichkeit. So können Sie das Instrument im Anschlagverhalten optimal Ihren Spielgewohnheiten anpassen.
- \* Dämpfungspedal <Seite 51>Wenn das Dämpfungspedal des Digital Pianos gedrückt wird, bildet es das "Sympathetic Resonance"-Verhalten eines akustischen Klaviers nach, das heißt, daß mehr Saiten als nur die angeschlagenen mitschwingen. Auf diese Weise kommt das Instrument zu seinem ihm eigenen vollen Klangbild.
- \* Einzigartiges "passives Reflexionssystem" (nur für das Modell HP-135). Beim Entwurf des HP-135 sind wir davon ausgegangen, daß Sie es wahrscheinlich mit der Rückseite zu Wand stellen. In dem Fall garantieren die beiden "Passivöffnungen" auf der Rückseite, daß die hohen Mittenfrequenzen an die Wand gestrahlt und von dort reflektiert werden. Daraus ergibt sich dann ein sehr breites und zugleich natürliches Klangbild.
- \* Stimmungs-Möglichkeiten Obwohl man ein E-Piano nicht regelmäßig nachstimmen muß, lassen sich mit diesem Instrument andere Stimmungen leicht Ihren Bedürfnissen anpassen.  
  
Gesamtstimmung <Seite 48>Die Gesamtstimmung des Instruments kann zur Anpassung an andere Musikinstrumente verändert werden.
- \* MIDI-Möglichkeiten <ab Seite 52>Ihr Instrument verfügt auch über Anschlußmöglichkeiten für MIDI, eine standardisierte Form der gegenseitigen Datenübertragung von elektronischen Musikinstrumenten und Computern.

#### Advanced SA-Klangerzeugung

Alle Klänge Ihres Instruments basieren auf der "Advanced SA"-Klangerzeugung, in der sich die wichtigsten Erkenntnisse der modernen Digital-Technologie von Roland vereinigen. Das ASA-Verfahren ist eine Weiterentwicklung der SA-Klangersynthese und beinhaltet eine ganze Reihe von Leistungsmerkmalen: Zunächst die Analyse der von Musikinstrumenten erzeugten Klangbilder, dann die Erstellung des Klanges und schließlich die Re-Synthese, in der das Klangbild auf die hohen Ausdruckserwartungen heutiger Musiker zugeschnitten wird. Das Ergebnis dieser akribischen Arbeit ist ein Klangbild mit ausgesprochen feinen Strukturen und absolut realistischen Klangfarben.

© 1996 by ROLAND CORPORATION

Alle Rechte vorbehalten. Nachdruck, auch auszugsweise, sowie Vervielfältigungen jeglicher Art nur mit schriftlicher Genehmigung von ROLAND CORPORATION

# Montage des KS-1300e/135 Roland Digital Piano-Ständers für das HP-1300e/HP-135

Der Zusammenbau sollte unbedingt zu zweit vorgenommen werden. Versuchen Sie es bitte nicht allein.

\* Wenn Sie das Digital Piano bewegen wollen, sorgen Sie dafür, daß Sie es waagrecht halten, wenn Sie es anheben. Verfahren Sie sehr vorsichtig, um gequetschte Finger oder Zehen durch versehentliches Fallenlassen zu vermeiden.

## Überprüfung der Teile

⊙ \* Bevor Sie mit der Montage beginnen, überprüfen Sie bitte die Einzelteile auf Vollständigkeit.

- Ⓐ Seitenteil (links) ..... 1
- Ⓑ Seitenteil (rechts) ..... 1
- Ⓒ Pedalleiste ..... 1
- Ⓓ Mittelstück ..... 1

- ① lange Schrauben (M6 x 54 mm) ..... 4
- ② kurze Schrauben (M4 x 27 mm) ..... 4
- ③ Verbindungsschrauben ..... 2
- ④ Plus Schraubendreher ..... 1
- ⑤ Kabelklemmen ..... 2

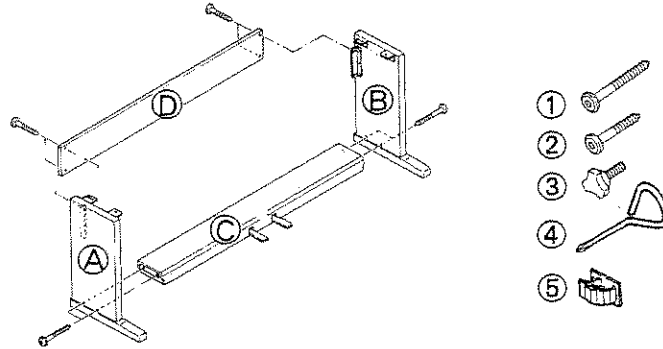

## Montageanleitung

**1 Befestigen Sie die Seitenteile (links und rechts) an der Pedalleiste.**

\* Ziehen Sie das Pedalkabel aus der Pedalleiste.  
Hinweis: Stellen Sie sicher, daß Sie die Seitenteile richtig ausgerichtet haben: die Metallbeschläge sind an der Innenseite.

① Verwenden Sie für die Befestigung der Seitenteile an der Pedalleiste die langen Schrauben (M6 x 54 mm, zwei an jeder Seite).

The metal fittings on the inside.

**2 Befestigen Sie das Mittelstück.**

② Verwenden Sie für die Befestigung des Mittelstücks an den Seitenteilen die kurzen Schrauben (M4 x 27 mm, zwei an jeder Seite).

**3 Befestigen Sie das Digital Piano auf dem Ständer.**

Hinweis: Wenn Sie das Digital Piano auf dem Ständer befestigen, klemmen Sie sich nicht die Finger. (Halten Sie nicht die Enden des Instruments fest.)

③ Richten Sie die Schrauben, die sich an der Unterseite des Digital Pianos befinden (eine auf jeder Seite), auf die Nuten in den Metallbeschlägen der Seitenteile aus und verschieben Sie ④ Heben Sie das HP-Modell an und befestigen Sie es mit Hilfe der zwei Griffschrauben (eine pro Seite) auf dem Ständer.

Diese Schrauben sollten erst dann fest angezogen werden, wenn sich das Digital Piano an seiner eingültigen Position befindet. Vorsicht! Wenn Sie das Instrument transportieren, heben Sie dieses an beiden Seiten an. Vermeiden Sie es, das Digital Piano über den Boden zu ziehen bzw. zu schieben.

**4 Befestigen Sie das Pedalkabel mit den Kabelklemmen und schließen Sie Pedal- und Netzkabel an.**

⑤ Befestigen Sie die Kabelklemmen auf der linken Rückseite des Ständers und fixieren Sie dann das Pedalkabel mit Hilfe der Klemmen.

⑥ Schließen Sie das Pedalkabel an den Buchsen auf der Rückseite des Digital Pianos an.

⑦ Schließen Sie das Netzkabel an der Buchse auf der Rückseite des Instruments an. Das Netzkabel gehört zum Lieferumfang.

**5 Justieren Sie die Einstellschraube.**

\* Nach erfolgreicher Montage des HP-1300e drehen Sie jetzt bitte so lange an der Einstellschraube, bis diese den Boden berührt.

Hinweis: Wenn das Instrument auf einem Teppich aufgestellt wird, drehen Sie die Einstellschraube ein wenig weiter.

Hinweis: Wenn Sie das Gerät aufstellen, achten Sie bitte darauf, daß das Netzkabel nicht unter dem Instrument eingeklemmt wird.

⑤ Drehen Sie so lange an der Einstellschraube, bis diese den Boden berührt.

## Befestigung des Notenständers

1. Bringen Sie den Notenständer in senkrechte Position:

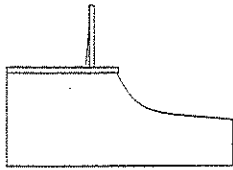

2. Bringen Sie die Beine links und rechts (A) in die richtige Position:

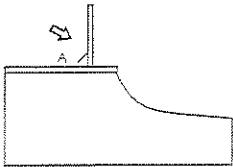

3. Legen Sie den Ständer leicht zurück, bis er fest am Instrument anliegt.

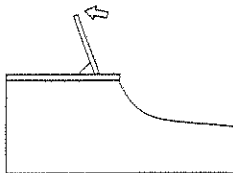

\* Um den Notenständer flachzulegen, bewegen Sie zunächst die Beine (A) in ihre ursprünglichen Positionen und legen dann den Notenständer zurück. Seien Sie vorsichtig, um nicht Ihre Finger zu verletzen.

## Wichtige Hinweise

In Ergänzung zu den Punkten der Sicherheits-Instruktionen auf Seite 58 lesen und beachten Sie bitte auch noch folgende Hinweise:

### Stromversorgung

\* Schalten Sie die Stromzufuhr aller Geräte aus, bevor Sie irgendwelche Anschlüsse herstellen. Das dient dazu, eine mögliche Beschädigung oder Fehlfunktion zu verhindern. \* Benutzen Sie nicht die gleiche Steckdose, an der schon ein anderes potentiell störendes Gerät, z.B. ein Motor oder ein regelbares Beleuchtungssystem angeschlossen ist.

### Aufstellung

\* Setzen Sie das Gerät keinen hohen Temperaturen aus (z. B. direkter Sonnenbestrahlung in einem geschlossenen Auto). Vermeiden Sie den Betrieb in staubiger und feuchter Umgebung und platzieren Sie es nicht so, daß es starken Vibrationen ausgesetzt ist.

\* Beachten Sie, daß das Instrument nicht in der Nähe von magnetischen Streufeldern (z. B. Fernseher, Radio etc.) betrieben wird.

\* Stellen Sie sicher, daß das Instrument auf einer ebenen und stabilen Oberfläche steht. Wenn es in gekippter Position gespielt wird, besteht das Risiko von Beschädigungen, da einige Teile mit

## Inhaltsverzeichnis

Wichtige Sicherheits-Instruktionen .....	44
Ausstattungsmerkmale .....	45
Montage des KS-1300e/KS-135-Ständers für das HP-1300e/HP-135 .....	46
Befestigung des Notenständers .....	47
Wichtige Hinweise .....	47
Beschreibung der Bedienelemente .....	48
Vorderseite .....	48
Rückseite .....	48
Verhalten des Gerätes .....	49
Verwendung eines Kopfhörers .....	49
Anhören der Demo-Songs .....	50
Recorder-Funktionen .....	50
Tastatur-Transposition .....	51
Spielen eines Songs in einer anderen Tonart mit den Tönen von C-Dur .....	51
Pedalfunktionen .....	51
Verwendung des linken Pedals als Haltepedal .....	51
Veränderung der Intensität des Chorus-Effekts ...	52
Hinzufügen des Hall-Effekts .....	52
Änderung der Anschlagsempfindlichkeit .....	52
MIDI-Anwendungen .....	52
Über MIDI .....	52
Einstellen der MIDI-Übertragungs- und Empfangskanäle .....	53
Omni On/Off .....	53
Local On/Off .....	53
Der Multi-Timbral-Modus .....	54
Anwahl des Übertragungs-/Empfangs-Modus ..	54
Übertragung und Empfang von Programmwechsel-Meldungen .....	55
Fehlersuche .....	56
Technische Daten .....	56
MIDI-Implementationsstabelle .....	57

unverhältnismäßiger Kraft bedient werden könnten.

### Wartung/Reinigung

\* Benutzen Sie für die Reinigung ein weiches, trockenes (oder ein geringfügig mit Wasser angefeuchtetes) Tuch. Um hartnäckige Schmutzflecken zu entfernen, sollten Sie einen milden Neutralreiniger verwenden. Reiben Sie das Gerät anschließend sofort mit einem weichen Tuch trocken.

\* Benutzen Sie auf keinen Fall Benzol, Verdünner, Alkohol oder jegliche Art von Lösungsmitteln zur Reinigung, um das Risiko von Verfärbung und Verformung zu vermeiden.

### Weitere Vorsichtsmaßnahmen

\* Schützen Sie das Instrument vor starken Erschütterungen.

\* Sorgen Sie dafür, daß keine Gegenstände oder Flüssigkeiten in das Gehäuse gelangen. Unterbrechen Sie in solchen Fällen die Stromzufuhr sofort und wenden Sie sich so bald wie möglich an Ihren Fachhändler.

# Bedienungselemente

## Frontseite

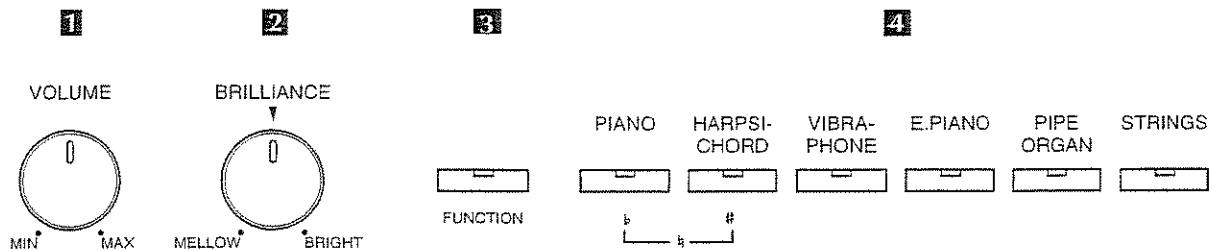

### 1 VOLUME-Regler

In Stellung "MAX" ist die Lautstärke am größten.

### 2 BRILLIANCE-Regler

Der Klang wird heller, je weiter der Regler in Richtung BRIGHT gedreht wird.

### 3 FUNCTION-Taster

Der FUNCTION-Taster ermöglicht in Kombination mit anderen Tastern die folgenden Einstellungen:

- Abspielen der Demo-Songs (S. 50)
- Transposition in andere Tonarten (S.51)
- Einrichten der Pedal-Funktionen (S. 51)
- Einstellen der MIDI-Übertragungs- und Empfangs-Kanäle (S. 53)
- Einstellen von Omni ON/OFF (S. 53)
- Einstellen von Local ON/OFF (S. 53)
- Einstellen des Multi-Timbral-Modus (S. 54)
- Einstellen des MIDI-Modus (S. 54)
- Übertragung und Empfang von Programmwechsel-Meldungen (S.55)

### 4 VOICE-Taster

Verwenden Sie diese Taster zur Anwahl der Klangfarben.

PIANO	der nahezu authentische Klang eines Konzertflügels
HARPSICHORD	ein anspruchsvoll klingendes Cembalo, unverzichtbar für das Spielen von Barockmusik
VIBRAPHONE	der Klang eines großen Vibraphons
E. PIANO	der typische Klang eines brillianten E-Pianos
PIPE ORGAN	Klang einer großen Pfeifenorgel
STRINGS	ein Streicherensemble-Klang

Um Klangfarben miteinander zu kombinieren, brauchen Sie nur zwei VOICE-Taster gleichzeitig zu drücken (Dieses ist die DUAL-Funktion).

\* In der DUAL-Funktion ist die Chorus-Einstellung der linken Stimme aktiv.

## Rückseite

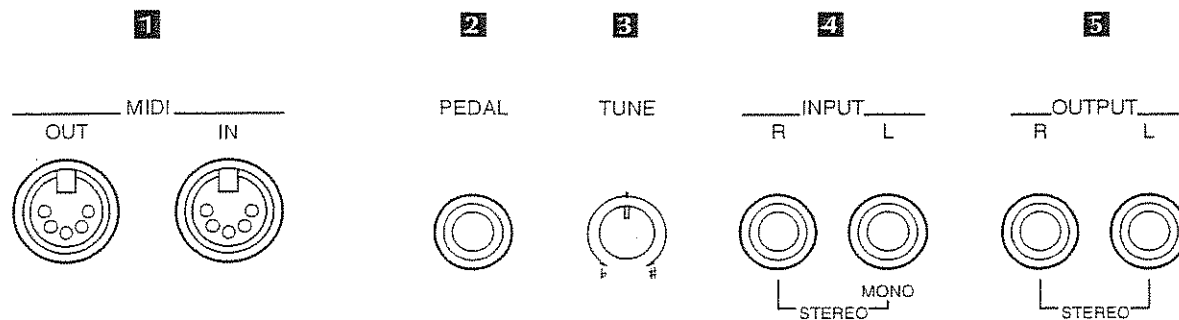

### 1 MIDI-Buchsen

Hier werden die MIDI-Kabel zur Verbindung mit anderen elektronischen Instrumenten angeschlossen.

### 2 PEDAL-Buchsen

hier schließen Sie das mitgelieferte Pedal an.

### 3 TUNE-Regler

Mit Hilfe dieses Reglers kann die Tonhöhe (Gesamtstimmung) geregelt werden. In der Mittenstellung des Reglers besitzt die Tonhöhe der "A"-Taste in der Mitte der Tastatur eine Frequenz von 440.0 Hz. Durch Drehen des Reglers in Richtung "#" wird die Tonhöhe erhöht, durch Drehen in Richtung "b" wird sie erniedrigt. Durch

Drehen des Reglers bis zum Anschlag in beide Richtungen kann jeweils eine Tonhöhenveränderung von ca. 50 Cent (der Hälfte eines Halbtons) erzielt werden.

### 4 INPUT-Buchsen

An diese Buchsen werden Audio-Signale eines anderen Gerätes (CD-Player, Cassettendeck etc.) weitergeleitet, die über die Lautsprecher des Digital Pianos verstärkt werden sollen.

### 5 OUTPUT-Buchsen

Sie dienen zum Anschluß an einen Verstärker.



**5****6****7****8****9**

CHORUS REVERB

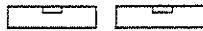
KEY TOUCH  
LIGHT HEAVY

REC



PLAY



DEMO

**5 CHORUS-Taster**

Der Chorus-Effekt wird durch den CHORUS-Taster aktiviert; es leuchtet dann eine Kontrollanzeige auf. Der Chorus-Effekt fügt den Klangfarben Schwebungen hinzu und läßt sie dadurch voluminöser erscheinen.

Sie können die Intensität des Chorus in sechs Stufen wählen. (S. 52)

- \* Chorus On/Off kann für jede Klangfarbe getrennt eingestellt werden. Wenn Sie einen VOICE-Taster drücken, während Sie den CHORUS-Taster gedrückt halten, können Sie die Einstellung für den Chorus (On/Off) mit der jeweiligen Klangfarbe abspeichern.

**6 REVERB-Taster**

Der Hall-Effekt wird durch den REVERB-Taster aktiviert; es leuchtet dann die Anzeige auf. Der REVERB-Effekt fügt der Klangfarbe Hall hinzu und gibt ihm größere Räumlichkeit. Sie können die Intensität des Halls in sechs Stufen wählen. (S. 52)

- \* Hall On/Off kann nicht für jede Klangfarbe getrennt eingestellt werden.

**7 KEYTOUCH-Taster**

Mit diesem Taster regeln Sie die Anschlagempfindlichkeit. (S. 52)

**8 REC-Taster**

Er erlaubt die Aufnahme Ihres Spiels. (S. 50)

**9 PLAY-Taster**

Mit seiner Hilfe geben Sie die Aufnahme wieder. (S. 50)

## Einschalten

1. Schließen Sie das Netzkabel an eine Steckdose an.

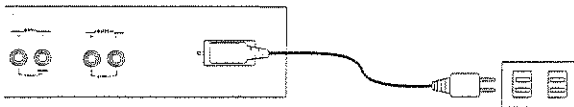

2. Drücken Sie den POWER-Taster an der linken Seite der Bedienfläche. (Nochmaliger Druck auf den Taster schaltet das Gerät aus.)

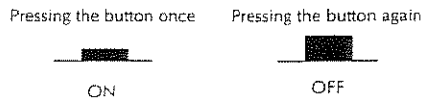

- \* Das Instrument wird für einen kurzen Moment (ca. 2 sec.) nach dem Einschalten stummgeschaltet. Während dieser Zeit ist beim Anschlagen der Tastatur kein Ton zu hören.
- \* Verwenden Sie nur das mitgelieferte Netzkabel.
- \* Wenn Sie das Instrument voraussichtlich für längere Zeit nicht betreiben, ziehen Sie das Netzkabel aus der Steckdose.

## Verwendung eines Kopfhörers

Wenn Sie einen Kopfhörer verwenden wollen, stecken Sie bitte den Stecker in die Buchse an der linken Seite des Instruments.

- \* Wenn ein Kopfhörer mit dem Instrument verbunden ist, sind die eingebauten Lautsprecher automatisch abgeschaltet. Dadurch können Sie noch nachts spielen, ohne jemand zu stören.

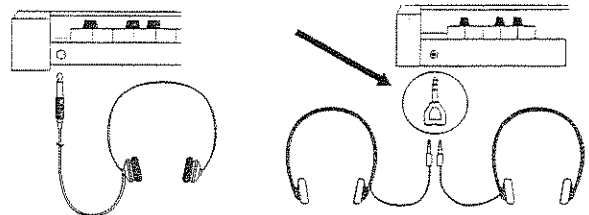

- \* Mit dem Volumenregler des Instruments können Sie die Lautstärke regeln.
- \* Wir empfehlen die Verwendung eines Stereo-Kopfhörers.
- \* Verwendung von zwei Kopfhörern. Wenn Sie zwei Kopfhörer verwenden möchten, sollten Sie sich bei einem Audiohändler nach einem Adapter erkundigen (Stereo-Klinke zu zwei Stereo-Klinkenbuchsen, siehe Abbildung).

## Anhören der Musikbeispiele

Im HP-1300e/HP-135 sind drei Musikbeispiele gespeichert, die die Leistungsfähigkeit des Instruments unter Beweis stellen. Um sie abzuspielen, gehen Sie bitte folgendermaßen vor:

1. Drücken Sie FUNCTION und PLAY gleichzeitig (beide Anzeigen beginnen zu blinken). Nach einigen Sekunden beginnt die Wiedergabe.

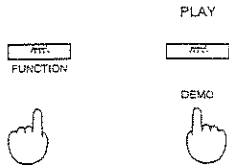

2. Wenn ein Song beendet ist, startet der nächste automatisch. Wenn Sie nur einen Song hören wollen, drücken Sie FUNCTION und PLAY gleichzeitig. Innerhalb der nächsten 2-3 Sekunden drücken Sie dann entweder PIANO, HARPSICHORD oder VIBRAPHONE. PIANO wählt das erste, HARPSICHORD das zweite und VIBRAPHONE das dritte Musikstück. (Die Anzeige des entsprechenden Tasters blinkt.)

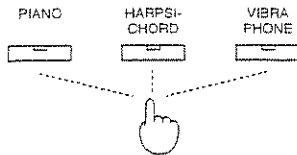

3. Um die Wiedergabe eines Musikstücks zu unterbrechen und ein anderes zu starten, drücken Sie einfach einen anderen VOICE-Taster (dessen Anzeige nicht blinkt).

Um die Wiedergabe eines Musikstücks zu unterbrechen (und in den Normal-Modus zurückzukehren), drücken Sie FUNCTION oder PLAY.

Voice-Taster	Komponist	Titel
PIANO	Chopin	aus Valse No.6 "Petit chien" op.64-1
HARPSICHORD	Chopin	aus Nocturne No.1 op.9-1
VIBRAPHONE	J.S.Bach	aus der Kantate BWV. 147 Arrangiert von Naoki Nishi

## Recorder-Funktionen

### Aufnahme einer Darbietung

Sie können einen Ihrer Lieblingsongs mit einer beliebigen Klangfarbe einspielen. Anschließend können Sie sich dann das Ergebnis anhören und überprüfen, wie gut Sie das Musikstück eingespielt haben.

1. Wählen Sie zunächst die Klangfarbe, die Sie für die Aufnahme benutzen wollen. Nehmen Sie dann alle anderen Einstellungen vor, z. B. Chorus und Hall. Drücken Sie dann REC. (Die Anzeige leuchtet auf.) Dies signalisiert die Aufnahmebereitschaft.



2. Beginnen Sie zu spielen. (Die Aufnahme beginnt, sobald die erste Taste gedrückt wird.)
3. Am Ende der Aufnahme drücken Sie REC erneut, um die Aufnahme zu beenden. (Die Anzeige geht aus)



\* Während der Aufzeichnung ist auch das Wechseln von Klangfarben möglich.

\* Sobald der Speicherplatz knapp wird, beginnt die rote Anzeige des REC-Tasters zu blinken. Wird die Aufzeichnung weiter fortgesetzt, blinkt die REC-Taste in kürzeren Abständen. Wenn keine weiteren Töne mehr aufgenommen werden können, erlischt die Anzeige des REC-Tasters, und die Aufzeichnung wird automatisch abgebrochen.

\* Wenn Sie eine neue Aufnahme machen wollen, werden die alten Daten gelöscht. Einmal gelöschte Daten können nicht mehr gerettet werden.

### Wiedergabe der Darbietung

Drücken Sie PLAY (Die Anzeige leuchtet).



Das Instrument stoppt automatisch, wenn das Ende des Musikstücks erreicht ist. (Die Anzeige geht aus.) (Drücken Sie PLAY, um die Wiedergabe an beliebiger Stelle zu beenden.)

\* Die in diesem Instrument aufgezeichneten Daten bleiben bis zu 8 Stunden nach dem Ausschalten erhalten. Wenn Sie Ihre Musikstücke dauerhaft sichern wollen, müssen Sie sie mit einem externen Sequencer (S. 52) aufzeichnen.

\* Um alle Daten zu löschen, drücken Sie gleichzeitig REC und PLAY.

## Tastatur-Transposition

Wenn Sie es wünschen, können Sie mit einer "transponierten" Tastatur spielen. Diese Möglichkeit erlaubt es Ihnen, einen Sänger in einer ihm angenehmen Tonart zu begleiten, ohne Ihr Spiel auf der Tastatur zu verändern. Die Transposition ist auch nützlich, wenn Sie ein Stück, das in einer anderen Tonart als C-Dur geschrieben ist, so spielen wollen, als ob es C-Dur wäre. Das erleichtert das Spielen.

Während Sie FUNCTION gedrückt halten, drücken Sie entweder PIANO (b) oder HARPSICHORD (#), je nachdem, wie es die gewünschte Transposition erfordert.

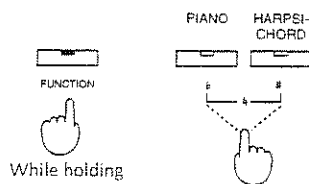

- # Die Tonhöhe wird mit jedem Tastendruck um einen Halbtonschritt erhöht (Maximal um 5 Halbtonschritte).
- b Die Tonhöhe wird mit jedem Tastendruck um einen Halbtonschritt erniedrigt (Maximal um 6 Halbtonschritte).

## Spielein eines Musikstücks in einer anderen Tonart mit den Tönen von C-Dur

Sie müssen zunächst kennzeichnen, welcher Ton erklingen soll, wenn Sie die Taste C drücken (der Grundton von C-Dur). Drücken Sie FUNCTION und zusätzlich die Taste in der obersten Oktave, die der Tonart entspricht, in die Sie transponieren wollen. Wenn Sie beispielsweise ein E-Dur-Stück mit den Tönen von C-Dur spielen wollen, drücken Sie FUNCTION und zusätzlich die E-Taste.

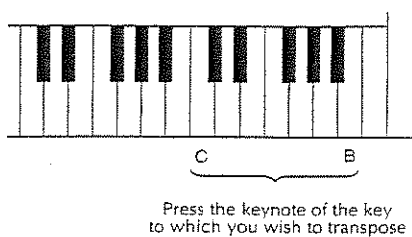

- \* Wenn Sie zusätzlich zum FUNCTION-Taster PIANO (b) und HARPSICHORD (#) drücken, kehren Sie zu C-Dur zurück. Oder Sie drücken einfach FUNCTION und zusätzlich die C-Taste der obersten Oktave.
- \* Immer, wenn die Tastatur-Transposition aktiv ist, leuchtet die Anzeige des FUNCTION-Tasters.
- \* Um zur Standard-Tonhöhe zurückzukehren, drücken Sie wieder FUNCTION (Die Anzeige erlischt).

- \* Wenn Sie wieder genauso transponieren wollen, drücken Sie FUNCTION.
- \* Wenn Sie die Tastatur-Transpositions-Funktion zur Erhöhung verwenden, klingen die fünf höchsten Töne (ganz rechts auf der Tastatur) eine Oktave tiefer als normal, wenn Sie in der ORGAN- oder STRING-Klangfarbe spielen.

## Pedal-Funktionen

The specialized stand comes equipped with 2 pedals. The right one is the Damper pedal, and the left one acts as the Soft pedal. (The left pedal can also be switched to become a Sostenuto pedal.)

### Rechts (Dämpfungs-Pedal)

Wenn Sie das Dämpfungspedal drücken, klingen die gespielten Töne auch nach dem Loslassen der Tasten weiter.

### Links (Leise-Pedal)

Das Drücken des Leisepedals verleiht den von Ihnen gespielten Tönen ein weicheres Klangbild.

### (Sostenuto-Pedal)

Mit diesem Pedal werden nur die Töne, die Sie im Moment der Pedalbetätigung spielen, gehalten.

## Verwendung des linken Pedals als Sostenuto-Pedal

Wenn Sie das linke Pedal als Sostenuto-Pedal verwenden wollen, drücken Sie FUNCTION und gleichzeitig das rechte Pedal.

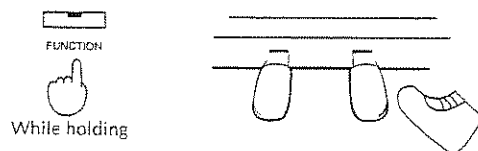

- \* Um das Pedal wieder als Leisepedal zu verwenden, drücken Sie FUNCTION und gleichzeitig das linke Pedal.
- \* Die Funktionen des rechten und linken Pedals stehen nicht gleichzeitig zur Verfügung.
- \* Wenn Sie das Instrument einschalten, ist die Leisepedal-Funktion voreingestellt.

## Veränderung der Intensität des Chorus-Effekts

Sie können zwischen 6 verschiedenen Chorus-Einstellungen wählen.

1. Halten Sie CHORUS einige Sekunden lang gedrückt, bis die Anzeige zu blinken beginnt.
2. Drücken Sie jetzt zusätzlich den entsprechenden VOICE-Taster, der der gewünschten Intensität entspricht.

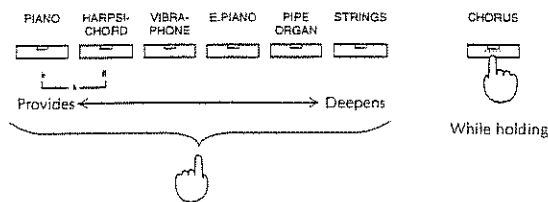

## Hinzufügen des Hall-Effekts

Sie können zwischen 6 verschiedenen Hall-Einstellungen wählen.

1. Halten Sie REVERB einige Sekunden lang gedrückt, bis die Anzeige zu blinken beginnt.
2. Drücken Sie jetzt zusätzlich den entsprechenden VOICE-Taster, der der gewünschten Intensität entspricht.

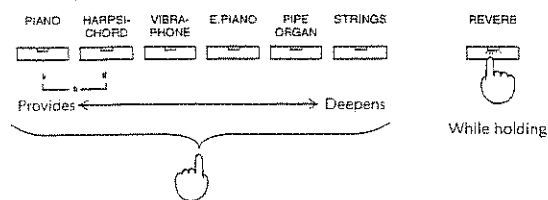

## Anschlagempfindlichkeit

Das Instrument ermöglicht Ihnen die Wahl zwischen drei Einstellungen. Diese Einstellungen bestimmen, wie die Tastatur auf ihre persönliche Spieltechnik reagiert. Wählen Sie die Einstellung, die Ihren Vorstellungen am weitesten entspricht.

### Mittel

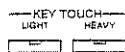

Dieses ist die Standard-Einstellung. Das Spielgefühl wird im allgemeinen als natürlich empfunden.

### Leicht

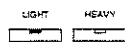

In dieser Einstellung reagieren die Tasten "leichter" auf den Anschlag. Ein Fortissimo kann so mit geringem Kraftaufwand erreicht werden.

### Heavy

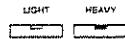

In dieser Einstellung reagieren die Tasten "schwerer" auf den Anschlag. Ein Fortissimo benötigt so höheren Kraftaufwand als normalerweise.

\* Wenn Sie das Instrument einschalten, ist die mittlere Einstellung voreingestellt.

## MIDI-Anwendungen

### Über MIDI...

MIDI (Musical Instrument Digital Interface) ist ein Standard, der es elektronischen Musikinstrumenten und Computern gestattet, Daten untereinander auszutauschen.

### MIDI-Anschlüsse

An der Geräte-Rückseite befinden sich zwei MIDI-Buchsen. Diese Buchsen versetzen das HP-1300e/HP-135 in die Lage, sich mit anderen MIDI-Geräten "zu unterhalten". Die beiden Buchsen haben folgende Funktionen:

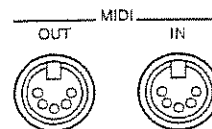

- MIDI IN

Die von einem externen Instrument übertragenen MIDI-Meldungen werden an dieser Buchse empfangen. Man kann sie sich als die "Ohren" vorstellen, die auf das hören, was das andere Instrument übermittelt.

- MIDI OUT Connector

Von dieser Buchse aus können die MIDI-Meldungen des Digital Pianos an ein externes Instrument übertragen werden. Sie fungiert als "Mund" für den Dialog zwischen den Instrumenten.

Um die Kommunikation zwischen den Instrumenten herzustellen, brauchen Sie MIDI-Kabel zum Verbinden der Buchsen.



### Verbindung mit einem Recorder oder Sequencer

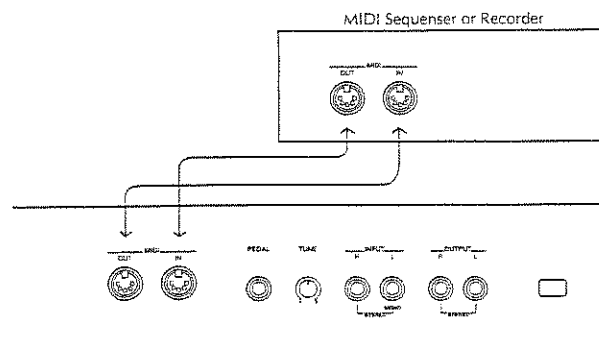

HP-1300e/HP-135

## Einstellen der MIDI-Übertragungs- und Empfangs-Kanäle

Bei MIDI erfolgt der Datenaustausch über 16 verschiedene Kanäle, die von 1 bis 16 nummeriert sind. Dabei müssen die MIDI-Kanäle von Empfangs- und Übertragungsgerät übereinstimmen, damit die Sie auf dem angesteuerten Instrument spielen oder seine Klangfarben wechseln können.

Drücken Sie gleichzeitig FUNCTION und VIBRAPHONE, um den MIDI-Übertragungs- und Empfangs-Kanal einzustellen.

1. Wenn die VIBRAPHONE-Anzeige dunkel ist, sind Übertragungs- und Empfangs-Kanal auf denselben Kanal gestellt. Der Übertragungs-Kanal allein kann bei blinkender VIBRAPHONE-Anzeige eingestellt werden, der Empfangs-Kanal allein bei leuchtender VIBRAPHONE-Anzeige.

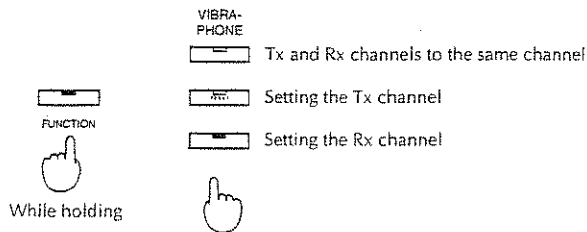

2. Während Sie FUNCTION noch gedrückt halten, drücken Sie zusätzlich die Taste, die dem gewünschten MIDI-Kanal entspricht (gemäß der Illustration).

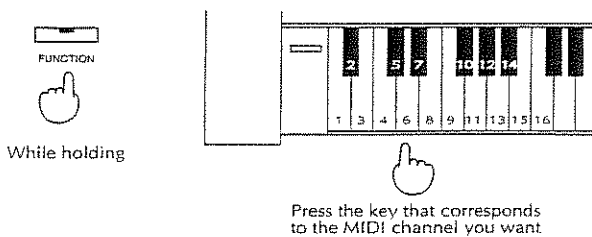

## Omni On/Off

In der Einstellung "Omni On" wird Klang auf Ihrem Instrument unabhängig von dem MIDI-Kanal erzeugt, auf dem die MIDI-Daten empfangen werden. Diese Einstellung bietet sich an, wenn man die Daten aller Kanäle gleichzeitig hören will.

Wenn Sie die Einstellung Omni On herstellen wollen, halten Sie FUNCTION gedrückt und drücken zusätzlich die höchste Taste auf der Tastatur (ganz rechts). Dadurch werden gleichzeitig Übertragungs- und Empfangs-Kanal auf Kanal 1 gesetzt.

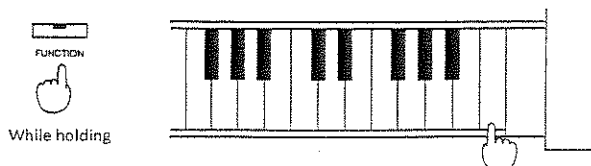

- \* Sobald der Empfangs-Kanal neu eingestellt wird, schaltet das Gerät auf Omni OFF zurück.

## Local On/Off

Wenn Sie eine Aufnahme in einen Sequencer einspielen wollen, aktivieren Sie bei ihm die "Soft Thru"-Funktion. Das Instrument bringen Sie wie folgt in die Einstellung "Local OFF":

1. Drücken Sie FUNCTION (die STRINGS-Anzeige sollte dunkel sein). (Wenn sie dunkel ist, bedeutet das, daß das Instrument sich in der Local ON-Einstellung befindet.)

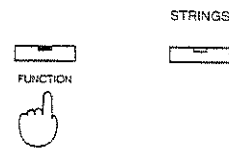

2. Während Sie FUNCTION noch gedrückt halten, drücken Sie zusätzlich STRINGS und achten Sie darauf, daß die Anzeige des Tasters leuchtet. (Wenn sie leuchtet, bedeutet das, daß das Instrument sich in der Local OFF-Einstellung befindet.)

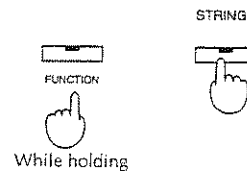

- \* Wenn sich das Digital Piano in der "Local ON"-Einstellung befindet und mit einem Sequencer verbunden ist, bei dem die "Soft Thru ON"-Einstellung aktiviert ist, werden die Töne doppelt erzeugt. Die Ursache liegt darin, daß das HP-1300e/HP-135 die Töne doppelt spielt, nämlich einmal direkt über die Tastatur und gleichzeitig noch einmal als Ergebnis der Daten, die über MIDI OUT des Gerätes ausgegeben, dann im Sequencer weiter verarbeitet und (durch die "Soft Thru ON"-Funktion) an MIDI IN zurückgegeben wurden. Das Ergebnis ist ein unnatürlicher Klang.

- \* Einige Sequencer, senden automatisch einen "Local Off"-Befehl, sobald sie eingeschaltet werden. Andere werden normalerweise in der Soft Thru Off-Einstellung betrieben, so daß das Instrument in der Local ON-Einstellung bleiben kann.

- \* Das Digital Piano wird in die Local ON-Einstellung versetzt, sobald es eingeschaltet wird.

- \* Wenn sich in den MIDI-Buchsen kein Stecker befindet, ist das HP-1300e/HP-135 automatisch in der Einstellung "Local On".

- \* Local ON."

## Der Multi-Timbral-Modus

Bei eingeschaltetem Multi-Timbral-Modus können MIDI-Daten auf verschiedenen Kanälen empfangen werden und damit gleichzeitig verschiedene interne Klangfarben des Instruments steuern.

- \* Bei ausgeschaltetem Multi-Timbral-Modus Die Daten werden über den vorgewählten Empfangskanal (vergl. Seite 53) empfangen und über die gewählte Klangfarbe wiedergegeben.
- \* Bei eingeschaltetem Multi-Timbral-Modus Nur diejenigen Daten werden empfangen, die über die MIDI-Empfangskanäle 1,11,12,13,14 und 15 in das Instrument gelangen. Alle anderen Daten bleiben unberücksichtigt. Die Klangfarbe, mit der Ihre Aufnahme wiedergegeben wird, wird durch die Programmwechsel-Meldung festgelegt, die das Instrument auf dem entsprechenden MIDI-Kanal empfängt. Die Abhängigkeit zwischen Programmwechsel-Nummern und den dadurch angewählten Klangfarben ist auf Seite 55 dargestellt.

Während Sie FUNCTION gedrückt halten, drücken Sie zusätzlich PIPE ORGAN, um zwischen Multi-Timbral-Modus ON oder OFF hin- und herzuschalten. Wenn die Anzeige leuchtet, ist die Einstellung Multi-Timbral-Modus ON aktiv.

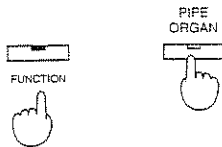

### Funktionsweise verschiedener Meldungen im Multi-Timbral-ON-Modus

- \* **Pedal-Meldungen**  
Dämpfungs-, Halte- und Leisepedal wirken unabhängig für jeden einzelnen Kanal: 1,11,12,13,14 oder 15.
- \* **Volume-Meldungen**  
Volume-Meldungen beeinflussen die Lautstärke und wirken unabhängig für jeden der folgenden Kanäle: 1,11,12,13,14 und 15. Diese Meldungen wirken nicht auf die Töne, die auf der Tastatur gespielt werden. Die aktuelle Lautstärke hängt sowohl vom Wert der Volume-Meldung als auch von der Position des VOLUME-Reglers ab. Wenn über die Volume-Meldungen die Höchstwerte empfangen werden, so bezeichnet das die Stellung des VOLUME-Reglers.
- \* **Chorus On/Off-Meldungen**  
Chorus On/Off-Meldungen wirken unabhängig für jeden einzelnen Kanal: 1,11,12,13,14 oder 15.
- \* **Reverb On/Off-Meldungen**  
wirken auf alle Klänge gleichzeitig, unabhängig davon, ob sie auf 1,11,12,13,14 oder 15 empfangen werden.

- \* Bei eingeschaltetem Multi-Timbral-Modus wird das Gerät in den "Omni OFF"-Zustand versetzt.

## Der Übertragungs-/Empfangs-Modus

Sie können zwischen drei Übertragungs-/Empfangs-Modi denjenigen auswählen, der Ihren Vorstellungen am besten entspricht.

- \* **Noten- und Pedal-Meldungen werden unabhängig vom gewählten Modus empfangen und übertragen.**

Während Sie zum Einstellen des Übertragungs-/Empfangs-Modus FUNCTION gedrückt halten, drücken Sie zusätzlich E.PIANO. Bei dunkler Anzeige ist Modus 1 aktiviert, bei blinkender Anzeige Modus 2 und bei leuchtender Anzeige Modus 3.

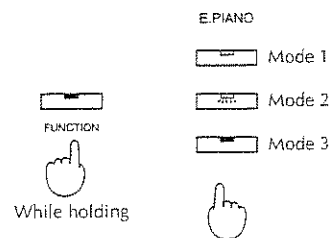

- \* Wenn Sie das Instrument einschalten, ist der Modus 1 voreingestellt.

Modus	1		2		3	
MIDI-Meldungen	TX	RX	TX	RX	TX	RX
Noten-Meldungen	ja	ja	ja	ja	ja	ja
Programmwechsel-Meldungen	ja	ja	ja	nein	ja*	ja
Kontrollwechsel-Meldungen						
Volume (Lautstärke) (7)	nein	ja	nein	ja	nein	ja
Damper (Dämpfungsp.) (64)	ja	ja	ja	ja	ja	ja
Sostenuto (Haltep.) (66)	ja	ja	ja	ja	ja	ja
Soft (Leisep.) (67)	ja	ja	ja	ja	ja	ja
Chorus On/Off (93)	nein	nein	nein	nein	ja	ja
Reverb On/Off (91)	nein	nein	nein	nein	ja	ja
Master Tune (32)	nein	nein	nein	nein	ja	ja
(Gesamtstimmung)						
Roland System Exclusive-Meldungen						
Multi Timbral-Modus	nein	ja	nein	ja	ja	ja
Chorus-Tiefe	nein	ja	nein	ja	ja	ja
Reverb-Tiefe	nein	ja	nein	ja	ja	ja
Brilliance	nein	ja	nein	ja	ja	ja

- \* Wenn Sie im Modus 3 einen VOICE-Taster drücken, wird die entsprechende Programmwechsel-Meldung übertragen (siehe folgende Seite).

## Übertragung und Empfang von Programmwechsel-Meldungen

### Übertragung

Während Sie FUNCTION gedrückt halten, drücken Sie zusätzlich die Tasten, die der jeweiligen Gruppe, Bank und Nummer entsprechen, die die gewünschte Programmwechsel-Meldung bewirken.

	Number							
1	1	2	3	4	5	6	7	8
2	9	10	11	12	13	14	15	16
3	17	18	19	20	21	22	23	24
4	25	26	27	28	29	30	31	32
5	33	34	35	36	37	38	39	40
6	41	42	43	44	45	46	47	48
7	49	50	51	52	53	54	55	56
8	57	58	59	60	61	62	63	64

	Number							
1	65	66	67	68	69	70	71	72
2	73	74	75	76	77	78	79	80
3	81	82	83	84	85	86	87	88
4	89	90	91	92	93	94	95	96
5	97	98	99	100	101	102	103	104
6	105	106	107	108	109	110	111	112
7	113	114	115	116	117	118	119	120
8	121	122	123	124	125	126	127	128

\* Wenn Sie im Modus 3 einen VOICE-Taster drücken, wird die entsprechende Programmwechsel-Meldung übertragen.

1 PIANO	13 PIANO + VIBRAPHONE	32 HARPSICHORD + STRINGS
3 HARPSICHORD	14 PIANO + E.PIANO	46 VIBRAPHONE + E.PIANO
5 VIBRAPHONE	15 PIANO + PIPEORGAN	47 VIBRAPHONE + PIPEORGAN
6 E.PIANO	16 PIANO + STRINGS	48 VIBRAPHONE + STRINGS
7 PIPEORGAN	29 HARPSICHORD + VIBRAPHONE	55 E.PIANO + PIPEORGAN
8 STRINGS	30 HARPSICHORD + E.PIANO	56 E.PIANO + STRINGS
11 PIANO + HARPSICHORD	31 HARPSICHORD + PIPEORGAN	64 PIPEORGAN + STRINGS

### \* Empfang

Beim Empfang einer Programmwechsel-Meldung wird die entsprechende Klangfarbe gemäß nachfolgendem Schema angewählt:

1 PIANO	13 PIANO + VIBRAPHONE	32 HARPSICHORD + STRINGS
3 HARPSICHORD	14 PIANO + E.PIANO	46 VIBRAPHONE + E.PIANO
5 VIBRAPHONE	15 PIANO + PIPEORGAN	47 VIBRAPHONE + PIPEORGAN
6 E.PIANO	16 PIANO + STRINGS	48 VIBRAPHONE + STRINGS
7 PIPEORGAN	29 HARPSICHORD + VIBRAPHONE	55 E.PIANO + PIPEORGAN
8 STRINGS	30 HARPSICHORD + E.PIANO	56 E.PIANO + STRINGS
11 PIANO + HARPSICHORD	31 HARPSICHORD + PIPEORGAN	64 PIPEORGAN + STRINGS

\* Andere Programmwechsel als die oben aufgeführten werden ignoriert.

## Fehlersuche

Falls Sie einmal die Vermutung haben, daß das Instrument sich nicht so verhält wie es soll, studieren Sie die folgenden Informationen.

- F. Aus den Lautsprechern ist nichts zu hören.
- A. \* Haben Sie sich überzeugt, daß die Lautstärke nicht auf "MIN" steht?  
 \* Ist ein Kopfhörer angeschlossen?  
 \* Sind alle externen Geräte angeschlossen (falls vorhanden)?  
 \* Wenn Sie sich im Multi Mode befinden, ist der Sendekanal des externen MIDI-Instrumentes auf eine andere Nummer als 1, 11, 12, 13, 14, oder 15 eingestellt?  
 \* Ist das Digital Piano auf "Local Off" geschaltet ?
- F. Der Dämpfungseffekt wirkt durchgängig auf alle gespielten Noten oder steht gar nicht zur Verfügung.
- A. \* Ist das Kabel des Ständers ordnungsgemäß mit dem Instrument verbunden? Lesen Sie noch einmal den Abschnitt "Montage des KS-1300e/1600e -Ständers für das HP-1300e/HP-135" durch.
- F. Die Töne, die auf der Tastatur gespielt werden, sind zu hoch (oder zu tief).
- A. \* Ist die Tastatur-Transposition aktiv (die Anzeige des FUNCTION-Tasters leuchtet dann)? Drücken Sie FUNCTION, um die Tastatur-Transposition auszuschalten (die Anzeige geht aus).  
 \* Ist die Gesamtstimmung korrekt eingestellt?
- F. Daten im Recorder sind nicht mehr aufzufinden.
- A. \* Die aufgezeichneten Daten verschwinden ca. 8 Stunden, nachdem das Instrument ausgeschaltet wurde. Bedauerlicherweise lassen sich einmal verlorene Daten nicht restaurieren. Wenn Sie eine dauerhafte Speicherung wünschen, müssen Sie sich einen Sequencer anschaffen und Ihre Musik auf Disketten sichern.  
 \* Haben Sie eventuell PLAY und REC gleichzeitig gedrückt?
- F. Die Tonhöhe unterscheidet sich von der Einstellung anderer Roland-Instrumente oder Instrumenten anderer Hersteller.
- A. \* Stellen Sie sicher, daß der Stimmungsregler an der Rückseite des Instruments nicht versehentlich verstellt wurde. Drehen Sie am Stimmungsregler und passen Sie die Tonhöhe der anderer Instrumente an.
- F. Betätigungen der Bedienungselemente (Chorus-/Reverb-/Klangfarben-Einstellungen) werden vom Sequencer nicht aufgezeichnet.
- A. \* Ist der Übertragungs-/Empfangsmodus auf Modus 3 eingestellt? Beachten Sie, daß das Gerät sich jedesmal, wenn es eingeschaltet wird, im Modus 1 befindet. Um Bedienungsschritte aufzuzeichnen, muß sich das Instrument im Modus 3 befinden.

## Technische Daten HP-1300e/HP-135

<b>Tastatur</b>	88 gewichtete Tasten (Hammermechanik nur für HP-135)	MIDI IN-Buchse MIDI OUT-Buchse
<b>Klangerzeugung</b>	Advanced SA-Klangerzeugung	Kopfhörerbuchse
<b>Klangfarben</b>	Piano Harpsichord Vibraphone Electric Piano Pipe Organ Strings	<b>Lautsprecher</b> 16 cm x 2 <b>Zubehör</b> Bedienungsanleitung, Netzkabel Digital Piano-Ständer (KS-1300e) <b>Pedale:</b> Dämpfungs-Pedal, Leise-/ Sostenuto-Pedal <b>Lautsprecher:</b> 2 x 16 cm <b>Ausgang:</b> 2 x 15 W <b>Ausführung:</b> Roland Palisander
<b>Effekte</b>	Chorus (6stufig) Hall (6stufig)	<b>Leistung:</b> 50 W(120 V) 40 W(230, 240V) <b>Abmessungen:</b> 1436(B) x 456(T) x 176(H) mm
<b>Anschlagsempfindlichkeit</b>	leicht, mittel, schwer	KS-1300e: 1436(B) x 456(T) x 638(H) mm insgesamt: 1436(B) x 456(T) x 814(H) mm
<b>Regier</b>	Lautstärke, Brillianz, Gesamtstimmung, Tastatur Transposition	<b>Gewicht:</b> ca. 32.0 kg KS-1300e/135 : ca. 15.3 kg insgesamt: ca. 47.3 kg
<b>Anschlüsse</b>	Stereo-Ausgänge Stereo/Mono-Eingänge Pedal-Eingänge	* Änderungen der technischen Daten und des Designs sind möglich und bedürfen keiner besonderen Ankündigung. Für Druckfehler wird keine Haftung übernommen.



# MIDI Implementierungstabelle

DIGITAL PIANO  
Modell HP-1300e/HP-135

Datum: May 1996  
Version: 1.00

Funktion	Übertragene Daten	Epfangbare Daten	Bemerkungen
<b>Grundkanal</b> Vorgabe geändert	1 1-16	1 1-16, *4 (1,11,12,13,14,15)	
<b>Mode</b> Vorgabe Meldungen geändert	Mode 3 OMNI OFF, POLY *****	Mode 3 *5 *3	*2
<b>Notennummer</b> echte Stimme	15-113 *****	0-127 15-113	
<b>Schlagdynamik</b> Note An Note Aus	o o 8n v=1-127	o o	
<b>After Touch</b> der Taste des Kanals	x x	x x	
<b>Bender</b>	x	x	
<b>Steuerfunktionen</b>	6, 38 7 64 66 67 91 93	o x o o o *1 *1	Data entry Volume Hold 1 Sostenuto Soft Reverb Chorus
	100, 101 121	o x	RPN LSB, MSB Reset all controllers
<b>Programmwechsel</b> Echte Nummer	*1 (0-127) *****	*1 (0-127) 0...63	
<b>Exklusive Systemmeldungen</b>	o	o	
<b>Gemeinsame Systemmeldungen</b> Song-Position Song-Wahl Stimmung	x x x	x x x	
<b>Echtzeit-Systemmeldungen</b> Taktgeber Befehle	x x	x x	
<b>Zusätzliche Meldungen</b> Local EIN/AUS Alle Noten AUS Active Sensing Rücksetzung	x x o x	o o (123-127) o x	
<b>Ammerkungen</b>	*1 Able to choose between "o" and "x". *2 When power on OMNI OFF and POLY are sent through the basic channel. *3 When the Multi-Timbral Mode is OFF, recognized as Mode 3 even if receiving in MONO (M=1). Recognized as Mode 1 even if receiving in MONO (M≠1). *4 When the Multi-Timbral Mode is ON. *5 Set to "x" when the Multi-Timbral Mode is ON and set to "o" when the Multi-Timbral Mode is OFF.		

Mode 1 : OMNI ON, POLY  
Mode 3 : OMNI OFF, POLY

Mode 2 : OMNI ON, MONO  
Mode 4 : OMNI OFF, MONO

o : Ja  
x : Nein

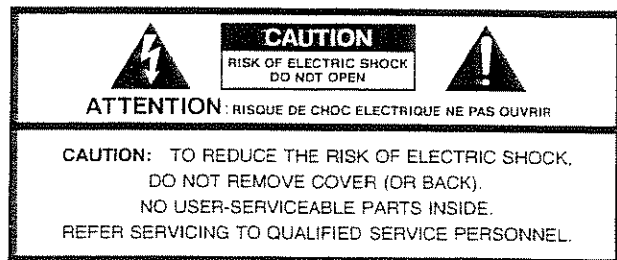

Le symbole de l'éclair dans un triangle équilatéral est destiné à prévenir l'utilisateur de la présence d'une tension électrique dangereuse, non isolée, à l'intérieur de l'unité, suffisante pour créer un risque de choc électrique à un individu.



Le point d'exclamation dans un triangle équilatéral est destiné à prévenir l'utilisateur de la présence dans le mode d'emploi d'instructions importantes pour l'utilisation et l'entretien de cette unité.

## INSTRUCTIONS CONCERNANT LE RISQUE D'INCENDIE, DE CHOC ÉLECTRIQUE OU DE BLESSURE

# INSTRUCTIONS DE SÉCURITÉ IMPORTANTES

**ATTENTION**— Lors de l'utilisation de produits électriques, certaines précautions doivent être observées, comprenant les suivantes:

1. Lisez toutes ces instructions avant d'utiliser cet appareil.
2. N'utilisez pas ce produit près d'eau – par exemple près d'une baignoire, d'une douche, d'un évier, sur un sol humide ou près d'une piscine ou similaire.
3. Ce produit ne doit être utilisé qu'avec un support recommandé par le fabricant.
4. Ce produit, seul ou associé à un amplificateur et un casque ou des haut-parleurs peut générer des niveaux sonores risquant de créer une perte auditive permanente. Ne l'utilisez pas avec un niveau de volume trop élevé ou inconfortable durant une longue période. Si vous ressentez une perte d'audition ou si vous entendez des bruits anormaux, consultez un spécialiste de l'audition.
5. Ce produit doit être placé de telle façon que sa position n'empêche pas sa propre ventilation.
6. Ce produit doit être tenu à l'écart de sources de chaleur telles que radiateurs ou autres produits générant de la chaleur.
7. Évitez d'utiliser ce produit dans un environnement poussiéreux.
8. Ce produit ne doit être connecté qu'à une alimentation répondant au type décrit dans ce mode d'emploi ou inscrit sur l'appareil lui-même.
9. Le cordon d'alimentation secteur de ce produit doit être déconnecté de la prise murale si l'appareil n'est pas utilisé durant une longue période.
10. Ne marchez pas sur le cordon d'alimentation.
11. Ne tirez pas sur le cordon d'alimentation mais saisissez la prise.
12. Lors de la connexion avec d'autres instruments, la procédure décrite dans le mode d'emploi doit être suivie.
13. Veillez à ce qu'aucun objet ou liquide ne pénètre dans l'unité par ses ouvertures.
14. Ce produit doit être examiné par un personnel de maintenance qualifié quand :
  - A. Le cordon d'alimentation ou sa prise ont été endommagés; ou
  - B. Un objet ou du liquide ont pénétré dans le produit; ou
  - C. Le produit a été exposé à la pluie; ou
  - D. Le produit ne semble pas correctement fonctionner ou manifeste une baisse de qualité; ou
  - E. Le produit est tombé ou son boîtier a été endommagé.
15. N'essayez pas d'intervenir sur ce produit au delà des instructions données pour l'entretien par l'utilisateur. Toute autre intervention doit être effectuée par un personnel qualifié.

Pour le Canada

**ATTENTION: POUR EVITER LES CHOCS ELECTRIQUES, INTRODUIRE LA LAME LA PLUS LARGE DE LA FICHE DANS LA BORNE CORRESPONDANTE DE LA PRISE ET POUSSER JUSQU'AU FOND**

# Roland

## Digital Pianos

# HP 1300e / HP 135

## MODE D'EMPLOI

Merci et félicitations pour votre choix du piano numérique HP-1300e/HP-135 Roland. Grâce à l'utilisation de sources sonores numériques à technologie Advanced SA, le HP-1300e/HP-135 reproduit fidèlement les basses puissantes et les aigus cristallins d'un piano à queue de concert. Plus encore, il est équipé d'un clavier particulièrement agréable à jouer – répondant à chaque nuance de dynamique. Et comme les sources sonores de l'instrument sont numériques, le piano n'a jamais besoin d'être accordé pour conserver sa qualité sonore. Pour ces raisons et bien d'autres, vous pourrez maintenant bénéficier de tout ce que vous attendiez d'un piano traditionnel – en un ensemble convivial et compact mieux adapté à un style de vie moderne.

Pour tirer pleinement parti des nombreuses fonctions du HP-1300e/HP-135 et vous assurer des années de fonctionnement sans problème, veuillez prendre le temps de lire la totalité de ce manuel.

### Concept

---

- Six sonorités différentes <Page 62>  
La sélection de son, avec notamment un superbe piano à queue, vous permet de jouer dans virtuellement tous les styles.
- Une fonction doublage <Page 62>  
Deux sonorités peuvent être combinées (superposées) pour une reproduction simultanée.
- Effets numériques <Page 63>  
Votre nouveau piano est équipé de deux effets numériques: chorus et réverbération
- Un "enregistreur" <Page 64>  
Un enregistreur simple d'emploi permet d'enregistrer et de reproduire les morceaux que vous créez.
- Un réglage de toucher <Page 66>  
Trois niveaux de toucher sont disponibles, vous permettant d'ajuster la réponse du clavier à votre goût.
- Une pédale forte <Page 65>  
Quand la pédale forte (sustain) est pressée, le HP-1300e/HP-135 simule de façon réaliste la résonance sympathique des cordes. Cet effet se produit quand les cordes (d'un piano acoustique) adjacentes à celles jouées résonnent également par sympathie, créant des sonorités plus riches, plus amples.
- Système unique de "réflexion passive" (seulement sur le modèle HP-135)  
Lors de la conception du HP-135, nous sommes partis du principe que vous mettriez le HP-135 contre un mur.

C'est pourquoi il est équipé de "fentes passives" émettant les hautes médianes qui sont alors réfléchies par le mur. De ce fait, l'image sonore devient non seulement plus large mais aussi plus naturelle.

- Fonctions d'accord  
Même s'il n'est pas nécessaire d'accorder un piano électrique à intervalles réguliers, ou après déplacement, les fonctions d'accord sophistiquées ont un but créatif.

#### Accord général <Page 62>

La hauteur générale du piano peut être changée pour l'adapter à celle d'autres instruments de musique.

- Compatibilité MIDI <A partir de la page 66>  
L'instrument permet également l'utilisation du MIDI, l'interface standard conçue pour le transfert d'informations de jeu entre instruments de musique électroniques et ordinateurs.

#### A propos des sources sonores Advanced SA

Les sons produits par cet instrument sont créés à l'aide de la technologie "Advanced SA", qui représente une association des technologies numériques les plus avancées développées par Roland. La technologie ASA, extension naturelle de la technologie SA d'origine, a nécessité toute une succession d'efforts de recherche : d'abord, une analyse des propriétés essentielles du son tel qu'il est généré par les instruments de musique, puis une extraction de ses composantes et enfin une re-synthèse pensée pour faciliter les besoins d'expression des musiciens. Le résultat est une méthode de génération sonore donnant des sonorités au timbre précis et particulièrement réaliste.

Copyright © 1996 par Roland Corporation

Tous droits réservés. Aucune partie de cette publication ne peut être reproduite sous aucune forme sans la permission écrite de Roland Corporation.

# Assemblage du stand KS-1300e/135 pour le HP-1300e/HP-135

Deux personnes sont nécessaires pour effectuer cet assemblage. N'essayez jamais de le faire seul.

- \* Pour déplacer l'unité principale, veillez à la conserver dans un plan horizontal lorsque vous la montez. Soyez très attentif, évitez de vous pincer les doigts et de laisser chuter une partie lourde sur vos pieds.

## ■ Vérifiez les parties

Contrôlez les éléments en votre possession avant de commencer l'assemblage.

A	Panneau latéral (gauche) .....	1
B	Panneau latéral (droit) .....	1
C	Pédalier .....	1
D	Panneau central .....	1

①	Vis longues (M6 x 54 mm) .....	4
②	Vis courtes (M4 x 27 mm) .....	4
③	Molettes de fixation .....	2
④	Tournevis cruciforme .....	1
⑤	Clips pour cordon .....	2

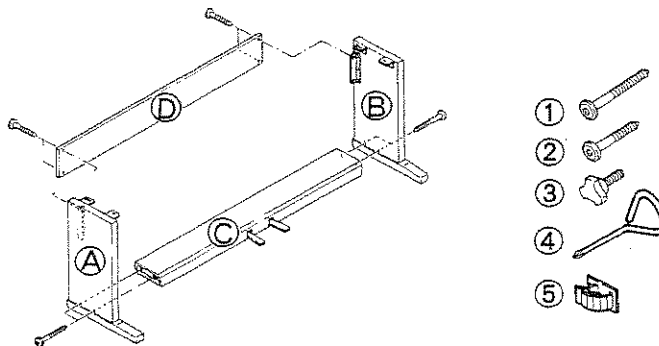

## ■ Procédure d'assemblage

**1** Fixation des panneaux latéraux (gauche et droit) au pédalier.

✧ Ecartez le câble des pédales du pédalier lui-même.  
 (Note) Veillez à bien orienter les panneaux latéraux: les cornières métalliques doivent être à l'intérieur.  
 Les cornières métalliques à l'intérieur  
 Câble du pédalier

① Utilisez les longues vis a (M6 x 54 mm) pour fixer les panneaux latéraux au pédalier (utilisez 2 vis pour chaque côté).

**2** Fixez le panneau central.

② Utilisez les vis courtes (M4 x 27 mm) pour fixer le panneau central aux panneaux latéraux (utilisez 2 vis pour chaque côté).

**3** Fixez le piano sur le stand.

(Note) Lorsque vous placez le piano sur le stand, veillez à ne pas coincer vos doigts (évitiez de tenir les extrémités du piano).

③ Alignez les vis (une par côté) au bas du piano avec les fentes des cornières métalliques, et faites glisser le piano jusqu'à ce que les vis glissent en position.

④ Posez le piano sur les cornières, utilisez les 2 molettes pour fixer le piano sur le stand (une par côté).

Attendez, pour serrer ces vis à molette, que l'instrument soit debout et placé dans sa situation définitive. Veillez, lorsque vous le déplacez, à le soulever légèrement du sol. Effectuer le montage à deux personnes.

**4** Fixez le cordon de pédalier avec les clips et connectez le cordon de pédalier et le cordon d'alimentation.

⑤ Fixez les clips de cordon en position appropriée sur le panneau arrière. Fixez le cordon de pédalier avec le clip.

⑥ Branchez le cordon de pédalier dans les prises de la face arrière du piano.

⑦ Branchez le cordon d'alimentation à l'arrière du piano. Le cordon d'alimentation est fourni avec le piano.

**5** Tournez la molette de réglage.

✧ Une fois le piano assemblé et installé définitivement, tournez la molette de réglage jusqu'à ce qu'elle touche parfaitement le sol.

(Note) Si le piano est placé sur un tapis ou une moquette, tournez la molette de réglage un peu plus.

(Note) Lorsque vous placez le piano de façon définitive, veillez à ne pas coincer le cordon d'alimentation sous le piano.

⑧ Tournez la molette de réglage jusqu'à ce qu'elle touche le sol.

## Installation du pupitre

1. Amenez le pupitre en position verticale.

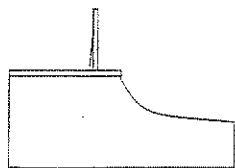

2. Amenez les pattes droite et gauche (A) en position correcte.

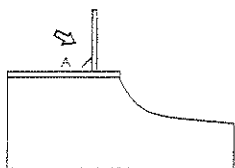

3. Repoussez légèrement le pupitre jusqu'à ce qu'il soit bien en place, appuyé contre l'instrument.

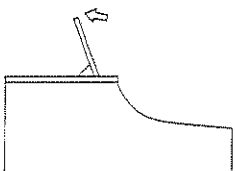

- \* Pour plier le pupitre, ramenez d'abord (A) en position d'origine et abaissez le pupitre. Veillez à ne pas vous pincer les doigts.

## Sommaire

Instructions de sécurité importantes .....	58
Concept .....	59
Assemblage du stand KS-1300e/135 pour HP-1300e/HP-135 .....	60
Installation du pupitre .....	61
Remarques importantes .....	61
Description externe .....	62
Face avant .....	62
Face arrière .....	62
Mise sous tension .....	63
Utilisation d'écouteurs .....	63
Ecoute des morceaux de démonstration .....	64
Essayez d'enregistrer ce que vous jouez .....	64
Jeu avec transposition .....	65
Interprétation d'un morceau en une autre tonalité avec le doigté de do .....	65
Fonction des pédales .....	65
Utilisation de la pédale de gauche comme pédale de sostenuto .....	65
Changement d'amplitude de l'effet chorus .....	66
Application de reverb au son .....	66
Fonction de réglage du toucher .....	66
Pour ceux qui désirent utiliser le MIDI .....	66
A propos du MIDI .....	66
Réglages des canaux MIDI de transmission/réception .....	67
Omni On/Off .....	67
Local On/Off .....	67
Le mode multi-timbral .....	68
Sélection du mode de transmission/réception .....	68
Transmission/réception des messages de changement de programme .....	69
Mauvais fonctionnement .....	70
Caractéristiques .....	70
Tableau MIDI .....	71

## Remarques importantes

En plus des précautions décrites en page 72, veuillez lire et suivre les conseils suivants:

### Alimentation

- Lorsque vous faites des connexions avec d'autres appareils, éteignez d'abord tous vos équipements; cela évitera dommages et mauvais fonctionnement.
- N'utilisez pas pour cette unité le même circuit d'alimentation que pour tout appareil qui génère des parasites, tel qu'un moteur ou un système variateur de lumière.

### Emplacement

- N'exposez pas cette unité à des températures extrêmes (par exemple en exposition directe au soleil dans un véhicule fermé). N'utilisez pas ou n'installez pas l'unité dans un endroit poussiéreux, humide, ou sujet à de hauts niveaux de vibrations.
- Cette unité peut interférer avec la réception de radio et de télévision. Ne l'utilisez donc pas à proximité de tels récepteurs.
- Assurez-vous toujours que l'instrument est placé sur une surface plane et stable. Autrement, s'il était employé en

penne, vous risqueriez d'endommager le clavier par une force s'appliquant selon un angle non naturel.

### Maintenance

- Pour le nettoyage quotidien, essuyez l'unité avec un chiffon sec, doux (ou à la rigueur légèrement humidifié avec de l'eau). Pour ôter les taches rebelles, utilisez un détergent neutre et léger. Ensuite, veuillez essuyer soigneusement l'unité avec un chiffon sec et doux.
- N'utilisez jamais d'essence, diluant, alcool ou solvant d'aucune sorte pour éviter le risque de décoloration et/ou déformation.

### Précautions additionnelles

- Protégez l'unité des chocs violents.
- Ne laissez jamais d'objet ou de liquide pénétrer dans l'appareil. Si une telle chose arrivait, cessez immédiatement d'utiliser l'appareil. Contactez aussitôt que possible le service après-vente le plus proche.

# Description externe

## Face avant

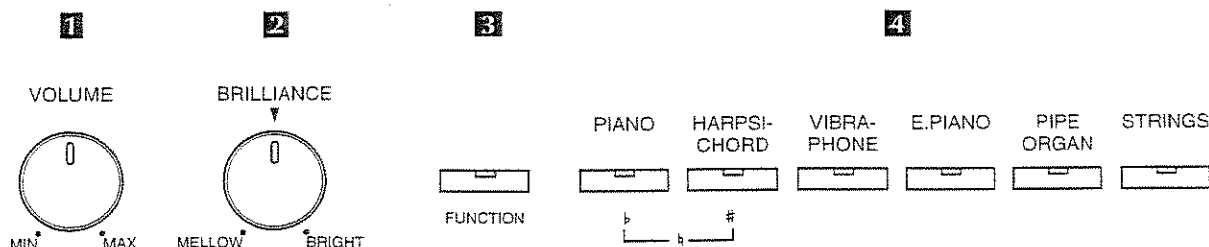

### 1 Bouton de VOLUME

Sur "MAX", le volume sera le plus important.

### 2 Bouton BRILLIANCE

Le son devient plus brillant lorsque ce bouton est tourné vers "BRIGHT".

### 3 Bouton FUNCTION

Le bouton FUNCTION, utilisé en combinaison avec d'autres boutons, sert à accomplir les procédures suivantes:

- Reproduction des auto-démonstrations (p. 64)
- Transposition (p. 65)
- Assignment de fonction aux pédales (p. 65)
- Réglages des canaux MIDI de transmission/réception (p. 67)
- Réglage Omni ON/OFF (p. 67)
- Réglage Local ON/OFF (p. 67)
- Réglage du mode multi-timbral (p. 68)
- Réglage du mode MIDI (p. 68)
- Transmission/réception des messages de changement de programme (p. 69)

## Face arrière

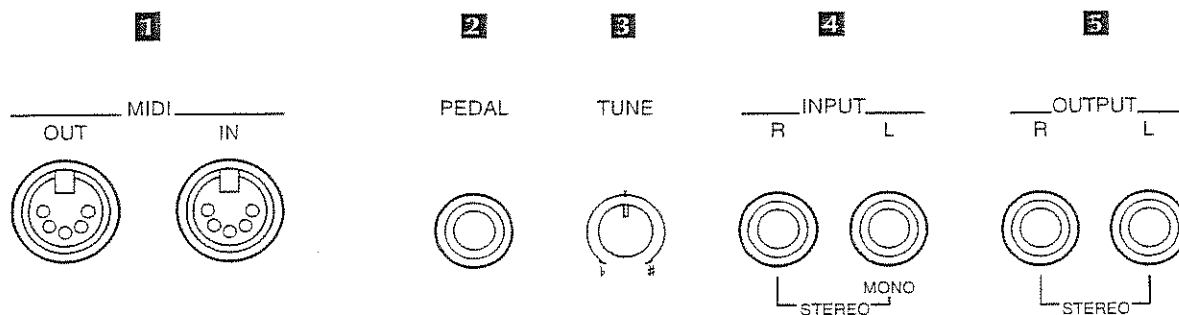

### 1 Prises MIDI

Accepte les câbles MIDI servant à la connexion d'instruments électroniques externes.

### 2 Prise PEDAL

C'est ici que vous connecterez les pédales.

### 3 Bouton TUNE

Permet le réglage de la hauteur générale. En position centrale, le *la médian* sur le clavier a une fréquence de 440 Hz. Amenez le curseur dans la direction de " #" pour augmenter la hauteur et vers " b " pour la diminuer. En tournant le bouton vers l'un des extrêmes, vous obtenez un changement de 50 centièmes (1/4 de ton).

### 4 Boutons de son

Utilisez ces boutons pour sélectionner la sonorité voulue.

PIANO	Un riche son de piano à queue de concert
HARPSICHORD	Un son de clavecin très finement travaillé
VIBRAPHONE	Le son d'un grand vibraphone
E. PIANO	Donne le timbre clair et cristallin d'un piano électrique
PIPE ORGAN	Un orgue à tuyaux de cathédrale
STRINGS	Le son d'un superbe ensemble de cordes

Pressez n'importe quelle paire de boutons simultanément pour faire combiner les deux sons correspondants lors du jeu (cela s'appelle la fonction doublage).

\* Le réglage de chorus qui s'appliquera aux sonorités ainsi couplées sera celui fait pour le son dont le bouton est le plus à gauche de la paire.

### 4 Prises INPUT

Accepte l'arrivée de signaux audio d'autres unités (lecteur de CD, platine cassette, etc.) que vous désirez entendre au travers des haut-parleurs du HP-1300e/HP-135.

### 5 Prises OUTPUT

Permettent la sortie du son produit par le HP-1300e/HP-135.

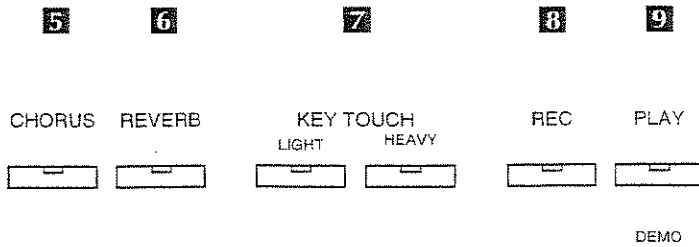

### 5 Bouton CHORUS

Pressez le bouton CHORUS (pour que son indicateur s'allume) afin d'apporter d'infimes pulsations aux sons produits et les rendre plus conséquents, plus amples. Il existe six niveaux d'intensité de chorus (p. 66).

- \* Le réglage On/Off de chorus se fait individuellement pour chaque son. Tenez enfoncé un bouton de son pendant que vous pressez le bouton CHORUS pour permettre la mémorisation du réglage (ON/OFF) avec le son.

### 6 Bouton REVERB

Pressez le bouton REVERB (son indicateur s'allume) pour ajouter une réverbération (une sensation d'espace) au son. Il existe six niveaux d'intensité de reverb (p. 66).

- \* Le réglage On/Off de reverb ne peut pas être fait individuellement pour chaque son.

### 7 Boutons KEYTOUCH

Vous permettent de régler le toucher du clavier (p. 66).

### 8 Bouton REC

Vous permet d'enregistrer vos interprétations (p. 64).

### 9 Bouton PLAY

A presser pour faire reproduire ce que vous avez enregistré (p. 64).

## Mise sous tension

1. Insérez la fiche du cordon d'alimentation dans une prise murale.

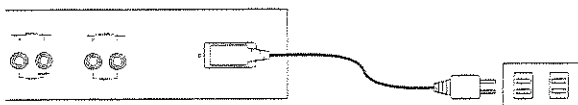

2. Pressez le bouton POWER sur le côté gauche de la façade. (Pressez-le à nouveau pour éteindre l'appareil).

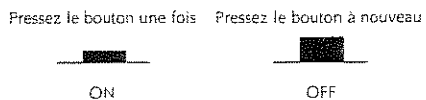

- \* Une fonction de coupure du son agit durant un bref intervalle (environ 2 secondes) après la mise sous tension. Durant cet intervalle, rien n'est entendu si vous jouez au clavier.
- \* Veillez à utiliser uniquement le cordon d'alimentation fourni avec cet appareil.
- \* Si vous ne devez pas utiliser votre piano pendant une longue période, déconnectez le cordon d'alimentation de la prise secteur.

## Utilisation d'écouteurs

Pour utiliser les écouteurs, insérez la fiche de ceux-ci dans la prise située sur le côté gauche de l'instrument.

- \* Les haut-parleurs du piano ne produisent plus le son lorsque des écouteurs sont connectés. C'est pratique pour travailler en silence sans gêner votre entourage.

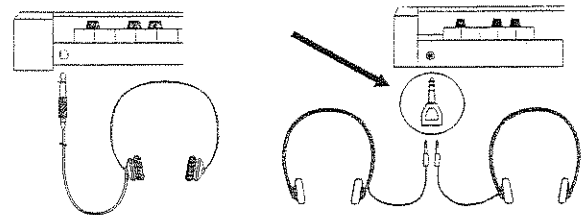

- \* Le bouton VOLUME de l'instrument peut servir à régler le volume obtenu aux écouteurs si nécessaire.
- \* Nous vous recommandons d'utiliser des écouteurs stéréo.
- \* Utilisation de deux casques  
Si vous désirez utiliser deux casques, vous avez besoin d'un adaptateur (fiche stéréo vers deux prises stéréo - voyez l'illustration). Vous trouverez ce type d'adaptateur chez votre revendeur HiFi.

## Ecoute des morceaux de démonstration

Le HP-1300e/HP-135 contient trois morceaux de démonstration dans sa mémoire pour mettre en valeur ses possibilités. Pour les entendre, suivez les étapes ci-dessous.

1. En tenant enfoncé le bouton **FUNCTION**, pressez le bouton **PLAY** (les deux boutons commenceront à clignoter) et quelques secondes après, les démonstrations commenceront.

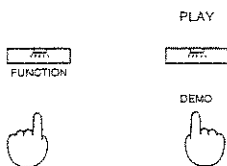

2. Lorsqu'un morceau est terminé, le suivant s'enchaîne automatiquement. Si vous désirez n'écouter qu'un seul morceau, pressez le bouton **PLAY** en tenant enfoncé le bouton **FUNCTION**. Ensuite, dans les deux à trois secondes suivantes, pressez un des boutons **PIANO**, **HARPSICHORD** ou **VIBRAPHONE**. **PIANO** vous donne le premier morceau, **HARPSICHORD** le deuxième et **VIBRAPHONE** le troisième (l'indicateur du bouton correspondant au morceau actuellement reproduit clignotera).

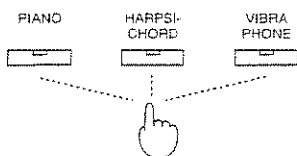

3. Pour stopper la reproduction d'un morceau et obtenir une autre reproduction, pressez simplement l'autre bouton de son (correspondant au morceau voulu et dont l'indicateur ne clignote pas).

Pour stopper la reproduction des morceaux de démonstration (et retourner au mode standard), pressez le bouton **FUNCTION** ou **PLAY**.

Boutons de son	Compositeur	Titre du morceau
PIANO	Chopin	Valse No.6 du "Petit chien" op.64-1
HARPSICHORD	Chopin	Nocturne No.1 op.9-1
VIBRAPHONE	J.S.Bach	Cantate BWV. 147 arrangée par N. Nishi

### Biographie de l'arrangeur

Naoki Nishi  
Né en 1958 à Hiroshima.  
A commencé à travailler en professionnel à 21 ans. A produit 8 albums et a participé à de nombreux autres. Ses activités l'ont fait se produire dans un grand nombre de festivals de jazz au Japon et dans le monde. Instructeur au conservatoire Shoubi de Tokyo, il a accompli de nombreuses démonstrations pour Roland depuis 1990. Il est considéré comme un des plus fins pianistes de jazz japonais.

## Essayez d'enregistrer ce que vous jouez

### Comment faire un enregistrement

Utilisez le son voulu pour jouer le morceau que vous désirez enregistrer. Une fois terminé, vous pourrez écouter les résultats et vous rendre compte de la façon dont vous avez joué le morceau.

1. Sélectionnez le son que vous désirez utiliser pour l'enregistrement puis faites les autres sélections nécessaires, comme le chorus et la reverb. Une fois prêt, pressez le bouton **REC** (son indicateur s'allumera). Cela signifie que l'instrument est en attente de votre jeu pour commencer à enregistrer.

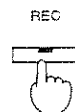

2. Commencez à jouer (l'enregistrement commence dès l'enfoncement de la première note).
3. Une fois terminé, pressez à nouveau le bouton **REC** pour stopper l'enregistrement. L'indicateur s'éteindra.

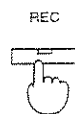

\* Durant l'enregistrement, vous pouvez changer de son.

\* Lorsque l'unité commence à être à court d'espace mémoire, l'indicateur du bouton **REC** clignote. Si vous poursuivez l'enregistrement, le clignotement s'accélère. Une fois que vous avez totalement saturé la mémoire, l'indicateur du bouton **REC** s'éteint et l'enregistrement s'arrête automatiquement.

\* Si vous commencez un nouvel enregistrement, toutes les données préalablement enregistrées sont effacées. Ces données ne peuvent plus être retrouvées.

### Essayons maintenant d'écouter ce que vous avez enregistré

Pressez le bouton **PLAY** (son indicateur s'allumera).



L'unité s'arrêtera automatiquement une fois la reproduction terminée. L'indicateur s'éteindra alors (pressez le bouton **PLAY** pour stopper la reproduction en tout point).

\* Les données de jeu enregistrées disparaîtront après 8 heures de mise hors tension. Si vous devez conserver de façon permanente vos morceaux, il vous faut un séquenceur externe (p. 66) qui enregistrera les données de l'instrument.

\* Pour effacer toutes les données enregistrées, pressez simultanément les boutons **REC** et **PLAY**.



## Jeu avec transposition

Si vous le désirez, vous pouvez jouer de l'instrument dans une autre tonalité. C'est utile pour jouer dans une tonalité qui correspond en cas d'accompagnement de voix, sans avoir à changer votre doigté au clavier. La transposition est également utile lorsque vous devez jouer un morceau dans une tonalité autre que *do* alors que vous désirez la jouer comme si elle était en *do* pour plus de simplicité d'interprétation.

En tenant enfoncé le bouton **FUNCTION**, pressez soit **PIANO** (♭), soit **HARPSICHORD** (#) le nombre de fois nécessaire pour obtenir la transposition voulue.

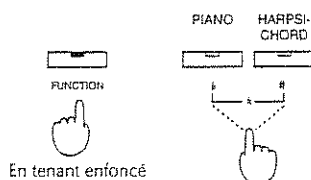

- # A chaque pression, le son augmente d'un demi-ton (5 demi-tons au maximum).
- ♭ A chaque pression, le son diminue d'un demi-ton (6 demi-tons au maximum).

## Interprétation d'un morceau en une autre tonalité avec le doigté de *do*

Vous pouvez choisir quelle note vous allez entendre avec la touche *do*. Tenez enfoncé le bouton **FUNCTION** en pressant la touche correspondant à la tonalité voulue (en utilisant les touches *do* à *si* les plus aiguës du clavier). Par exemple, pour jouer un morceau en *do* majeur alors qu'il est écrit en *mi* majeur, vous devez tenir enfoncé le bouton **FUNCTION** pendant que vous pressez *mi*.

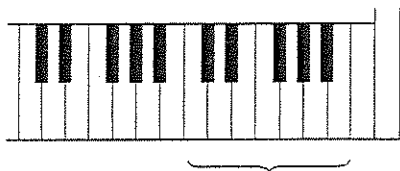

Pressez la touche correspondant à la transposition voulue

- \* Pour retourner en tonalité de *do*, pressez **PIANO** (♭) et **HARPSICHORD** (#) simultanément tout en tenant enfoncé le bouton **FUNCTION**.
- \* L'indicateur du bouton **FUNCTION** reste allumé tant que la transposition est en service.
- \* Pour annuler la transposition, pressez le bouton **FUNCTION** à nouveau et vérifiez que son indicateur s'est éteint.
- \* Une fois la transposition réglée, tout ce que vous avez besoin de faire est de presser à nouveau le bouton **FUNCTION** pour obtenir la même transposition.

- \* Si vous avez utilisé la fonction transposition vers le haut (de 1 à 5 demi-tons), les 5 touches les plus hautes du clavier (à l'extrême droite) seront reproduites une octave au dessous de ce qu'elles devraient en cas de jeu avec les sons d'orgue ou de cordes.

## Fonctions des pédales

Le stand du HP-1300e/HP-135 dispose de deux pédales. La pédale de droite est la pédale forte ou de sustain alors que la pédale de gauche agit comme pédale de sourdine (elle peut également être programmée pour servir de pédale de sostenuto).

### Droite (Pédale forte ou sustain)

Avec la pédale forte enfoncée, les notes qui sont jouées poursuivent leur chute de son naturelle même après que vous avez relâché les touches qui leur correspondent.

### Gauche (Pédale de sourdine)

Lorsqu'elle est pressée, vous obtenez un son plus doux.

### (Pédale de sostenuto)

Cette pédale sert à ne maintenir que les notes qui étaient jouées à l'exact moment où la pédale a été pressée. Les notes jouées ensuite ne sont pas affectées, même si la pédale est toujours enfoncée.

## Utilisation de la pédale de gauche comme pédale de sostenuto

Si vous désirez utiliser la pédale de gauche comme pédale de sostenuto, tenez enfoncé le bouton **FUNCTION** pendant que vous enfoncez la pédale de droite.

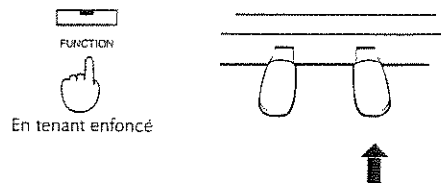

- \* Pour que la pédale serve à nouveau de pédale de sourdine, tenez enfoncé le bouton **FUNCTION** pendant que vous enfoncez la pédale de gauche.
- \* La pédale de sourdine et la pédale de sostenuto ne peuvent être utilisées simultanément.
- \* A la mise sous tension, l'instrument est programmé pour offrir une pédale de sourdine.

## Changement d'amplitude de l'effet chorus

- Vous pouvez choisir parmi 6 niveaux de chorus différents.
1. Tenez enfoncé le bouton CHORUS durant quelques secondes jusqu'à ce que son indicateur ait commencé à clignoter.
  2. Avec le bouton CHORUS toujours enfoncé, pressez le bouton de son approprié pour sélectionner l'amplitude voulue.

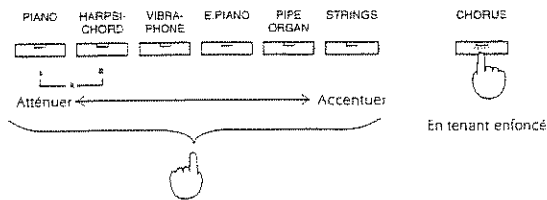

## Application de reverb au son

Vous pouvez choisir parmi 6 niveaux de reverb différents.

1. Tenez enfoncé le bouton REVERB quelques secondes et son indicateur commencera à clignoter.
2. Avec le bouton REVERB toujours enfoncé, pressez le bouton de son approprié pour sélectionner l'amplitude voulue.

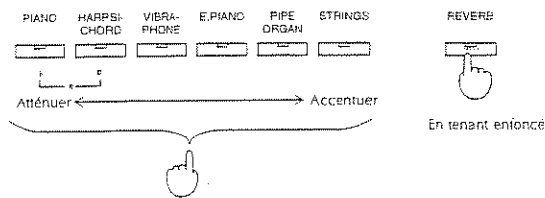

## Fonction de réglage du toucher

Cet instrument vous permet de sélectionner un des trois réglages de toucher possibles. Ces réglages déterminent la façon dont le clavier répondra à votre dynamique d'interprétation. Choisissez le réglage que vous préférez.

### Medium

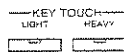

C'est le réglage standard. La réponse fournie par ce réglage est généralement perçue comme la plus naturelle.

### Light

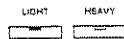

Avec ce réglage, les touches semblent moins dures et les niveaux fortissimo sont plus facilement obtenus.

### Heavy

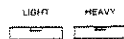

Avec ce réglage, les touches semblent plus dures et vous devez appliquer plus de force que la normale pour obtenir des niveaux fortissimo.

\* A la mise sous tension, l'instrument sera à son réglage par défaut (Médium).

## Pour ceux qui désirent utiliser le MIDI

Ceux qui se satisfont du jeu avec le piano seul n'ont pas besoin de lire ce qui suit.

### A propos du MIDI...

Le MIDI (Musical Instrument Digital Interface ou interface numérique pour instrument de musique) est un standard qui a été créé pour permettre l'échange d'informations de jeu entre instruments de musique électroniques et ordinateurs.

### Les prises MIDI

Regardez l'arrière de votre piano. Vous pourrez rapidement y trouver les deux prises MIDI. Ces prises permettent au piano de "converser" avec d'autres unités dotées du MIDI. Ces deux connecteurs fonctionnent comme indiqué ci-dessous :

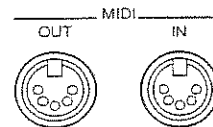

- **Prise MIDI IN**  
Cette prise est celle par laquelle les messages d'autres appareils MIDI sont reçus. Elle est comparable aux oreilles qui écoutent ce que l'autre instrument dit.
- **Prise MIDI OUT**  
Depuis cette prise, les messages sont émis vers d'autres unités MIDI. Elle peut être comparée à la bouche qui parle aux autres unités.

Pour permettre la communication entre deux appareils, vous devez utiliser un câble, tel que celui ci-dessous, reliant leurs prises MIDI respectives.



### Connexion d'un enregistreur ou d'un séquenceur.

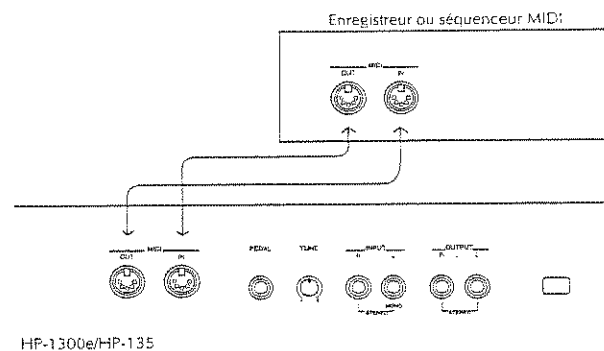

HP-1300e/HP-135

## Réglage des canaux MIDI de transmission/réception

Le MIDI permet l'utilisation de 16 canaux, numérotés de 1 à 16. Lorsque le canal de l'unité émettrice correspond à celui de l'unité réceptrice, vous pouvez déclencher les sons de l'unité réceptrice ou changer le programme que celle-ci utilise.

Tenez enfoncé le bouton FUNCTION pendant que vous pressez le bouton VIBRAPHONE pour programmer le canal MIDI de transmission/réception.

1. Lorsque l'indicateur du bouton VIBRAPHONE est éteint, les canaux de réception et de transmission sont réglés sur la même valeur. Le canal de transmission peut être réglé seul quand l'indicateur du bouton VIBRAPHONE clignote; le canal de réception peut être réglé seul quand l'indicateur du bouton de vibraphone est allumé.

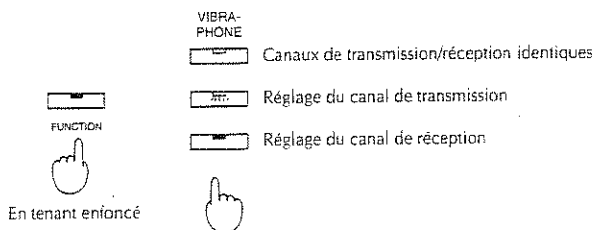

2. Avec le bouton FUNCTION toujours enfoncé, pressez la touche qui correspond au canal MIDI désiré. (voir illustration ci-dessous).

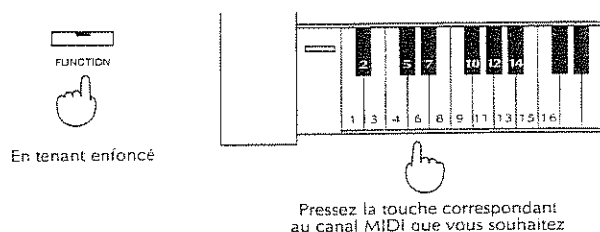

## Omni On/Off

Avec un réglage sur "Omni ON", le HP-1300e/HP-135 produit du son en réponse aux données de jeu reçues quel que soit le canal de celles-ci. C'est utile pour écouter les interprétations sur tous les canaux à la fois.

Pour régler l'unité en mode Omni ON, tenez enfoncé le bouton FUNCTION et pressez la touche extrême droite du clavier (la plus aiguë). Par cette procédure, les canaux de transmission et de réception sont automatiquement réglés sur le 1.

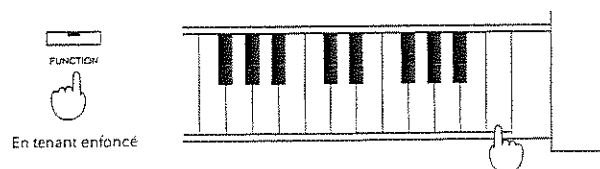

\* Ensuite, l'unité reviendra en mode Omni OFF lorsqu'un réglage spécifique de canal de réception sera fait.

## Local On/Off

Si vous essayez d'enregistrer dans un séquenceur, choisissez un réglage "Soft Thru on" pour ce dernier. Simultanément, réglez le paramètre Local du piano sur OFF:

1. Pressez FUNCTION (l'indicateur du bouton STRINGS doit être éteint. Quand cet indicateur est éteint, cela signifie que l'unité est réglée en mode Local ON).

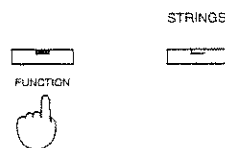

2. Avec le bouton FUNCTION toujours enfoncé, pressez le bouton STRINGS et vérifiez que cet indicateur est allumé (quand l'indicateur est allumé, l'unité est réglée en mode Local OFF).

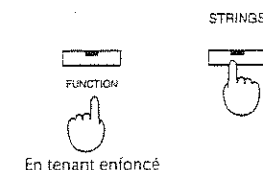

\* Si le HP-1300e/HP-135 est réglé en "Local ON" lorsqu'il est connecté à un séquenceur dont la fonction "Soft Thru" est sur "ON", les mêmes notes seront produites deux fois. Cela est dû au fait que les notes produites localement par commande du clavier, seront d'abord produites avant de l'être une seconde fois par les messages de note qui arrivent en prise MIDI IN après avoir été émis par la MIDI OUT et renvoyées par le séquenceur. Le son obtenu risque d'être étrange.

\* Certains séquenceurs, envoient automatiquement un message "Local OFF" à la mise sous tension. Il y a également des séquenceurs qui s'utilisent ordinairement avec Soft Thru Off, aussi l'instrument utilisé peut-il être laissé en Local On.

\* Ce piano sera toujours réglé en "Local ON" à sa mise sous tension.

\* Quel que soit le réglage effectué, s'il n'y a pas de câbles connectés aux prises MIDI de l'instrument, le réglage sera toujours "Local ON".

## Le mode multi-timbral

Lorsque le mode multi-timbral est en service, les données MIDI reçues sur plusieurs canaux sont interprétées. Cela vous permet de faire jouer simultanément plusieurs sons internes du piano.

- Quand le mode multi-timbral est sur OFF  
Les données qui arrivent sur le canal de réception sélectionné (voir page 67) sont reçues et servent à faire jouer le son actuellement sélectionné.
- Quand le mode multi-timbral est sur ON  
Parmi les données MIDI reçues, celles qui arrivent sur les canaux 1, 11, 12, 13, 14 et 15 sont interprétées. Les données des autres canaux sont ignorées. Le son qui sert à faire jouer les notes est déterminé par le message de changement de programme reçu sur le canal correspondant. La correspondance entre les numéros de changement de programme et les sons est donnée en page 69.

En tenant enfoncé le bouton FUNCTION, pressez le bouton PIPE ORGAN pour mettre le mode multi-timbral ON ou OFF.

Avec l'indicateur allumé, le mode est ON.

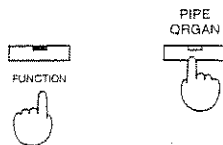

## Comment les différents types de messages fonctionnent en mode multi-timbral

- **Messages de pédale**  
Les messages de sustain, sostenuto et sourdine fonctionnent indépendamment pour chacun des canaux 1, 11, 12, 13, 14, 15.
  - **Messages de volume**  
Les messages de volume commandent le volume et fonctionnent indépendamment pour les canaux 1, 11, 12, 13, 14, et 15. De tels messages n'ont toutefois pas d'effet sur ce qui est joué directement sur le clavier de l'instrument. Le réel volume obtenu est déterminé par la valeur du message de volume et la position de la molette de volume sur l'instrument. Lorsqu'un message de volume demande la valeur maximale, le volume réel produit reflète directement la position de la molette de volume.
  - **Messages On/Off de chorus**  
Les messages On/Off de chorus affectent chaque canal indépendamment (1, 11, 12, 13, 14 et 15).
  - **Messages On/Off de reverb**  
Les messages On/Off de reverb affectent également tous les sons quel que soit leur canal de réception, 1, 11, 12, 13, 14 ou 15.
- \* Lorsque le mode multi-timbral est sur "On", l'unité est toujours en mode "Omni OFF".

## Sélection du mode de transmission/réception

Trois modes de transmission/réception sont disponibles pour vous permettre de choisir celui qui correspond le mieux à vos besoins.

- \* Les messages de note et de pédale sont reçus/transmis dans chaque mode.

Tenez enfoncé le bouton FUNCTION pendant que vous pressez le bouton E.PIANO pour régler le mode de transmission/réception. Lorsque l'indicateur du bouton E.PIANO est éteint, vous êtes en mode 1. Lorsque l'indicateur du bouton E.PIANO clignote, vous êtes en mode 2. Lorsque l'indicateur du bouton E.PIANO est allumé, vous êtes en mode 3.

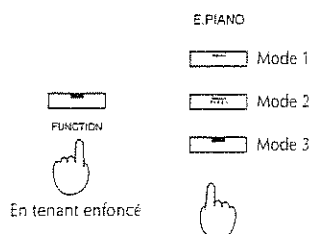

- \* Lorsque l'appareil est mis sous tension, il est systématiquement en mode 1.

Mode	I	II	III
Messages MIDI	TX RX	TX RX	TX RX
Messages de note	oui	oui	oui
Messages de changement de progr.	oui	oui	non* oui
Messages de changement de commande			
Volume (7)	non	oui	non
Sustain (64)	oui	oui	oui
Sostenuto (66)	oui	oui	oui
Sourdine (67)	oui	oui	oui
Chorus On/Off (93)	non	non	non
Reverb On/Off (91)	non	non	non
Accord général (RPN)	non	non	non
Messages exclusifs Roland			
Mode multi-timbral	non	oui	non
Amplitude de chorus	non	oui	non
Amplitude de reverb	non	oui	non
Brillance	non	oui	non

- \* En mode 3, les messages de changement de programme appropriés sont transmis quand vous pressez un bouton de son (voir la page suivante).

## Transmission/réception des messages de changement de programme

### Transmission

En tenant enfoncé le bouton FUNCTION, pressez les touches correspondant au groupe, à la banque et au numéro qui constituent le message de changement de programme que vous désirez transmettre.



FUNCTION



En tenant enfoncé

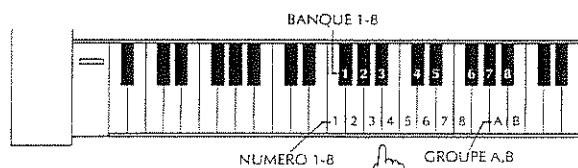

NUMÉRO 1-8

GROUPE A,B

Pressez la touche correspondant au numéro de changement de programme que vous souhaitez

Groupe A

Numero	1	2	3	4	5	6	7	8
Banque	1	2	3	4	5	6	7	8
2	9	10	11	12	13	14	15	16
3	17	18	19	20	21	22	23	24
4	25	26	27	28	29	30	31	32
5	33	34	35	36	37	38	39	40
6	41	42	43	44	45	46	47	48
7	49	50	51	52	53	54	55	56
8	57	58	59	60	61	62	63	64

Groupe B

Numero	1	2	3	4	5	6	7	8
Banque	65	66	67	68	69	70	71	72
2	73	74	75	76	77	78	79	80
3	81	82	83	84	85	86	87	88
4	89	90	91	92	93	94	95	96
5	97	98	99	100	101	102	103	104
6	105	106	107	108	109	110	111	112
7	113	114	115	116	117	118	119	120
8	121	122	123	124	125	126	127	128

\* Dans le mode 3 de transmission/réception, le message de changement de programme approprié est transmis lorsque vous pressez un bouton de son.

1 PIANO	13 PIANO + VIBRAPHONE	32 HARPSICHORD + STRINGS
3 HARPSICHORD	14 PIANO + E.PIANO	46 VIBRAPHONE + E.PIANO
5 VIBRAPHONE	15 PIANO + PIPEORGAN	47 VIBRAPHONE + PIPEORGAN
6 E.PIANO	16 PIANO + STRINGS	48 VIBRAPHONE + STRINGS
7 PIPEORGAN	29 HARPSICHORD + VIBRAPHONE	55 E.PIANO + PIPEORGAN
8 STRINGS	30 HARPSICHORD + E.PIANO	56 E.PIANO + STRINGS
11 PIANO + HARPSICHORD	31 HARPSICHORD + PIPEORGAN	64 PIPEORGAN + STRINGS

### Réception

Lorsqu'un message de changement de programme est reçu, un changement est effectué en faveur du son correspondant, selon la correspondance ci-dessous.

1 PIANO	13 PIANO + VIBRAPHONE	32 HARPSICHORD + STRINGS
3 HARPSICHORD	14 PIANO + E.PIANO	46 VIBRAPHONE + E.PIANO
5 VIBRAPHONE	15 PIANO + PIPEORGAN	47 VIBRAPHONE + PIPEORGAN
6 E.PIANO	16 PIANO + STRINGS	48 VIBRAPHONE + STRINGS
7 PIPEORGAN	29 HARPSICHORD + VIBRAPHONE	55 E.PIANO + PIPEORGAN
8 STRINGS	30 HARPSICHORD + E.PIANO	56 E.PIANO + STRINGS
11 PIANO + HARPSICHORD	31 HARPSICHORD + PIPEORGAN	64 PIPEORGAN + STRINGS

\* Les changements de programme autres que ceux mentionnés ci-dessus seront ignorés.

## Mauvais fonctionnement

Si vous suspectez que l'instrument ne fonctionne pas comme il le devrait, veuillez envisager les hypothèses suivantes.

Q. Aucun son n'est entendu des haut-parleurs.

- R. • Avez-vous vérifié que le volume n'est pas réglé sur "MIN" ?
- Avez-vous des écouteurs connectés ?
  - Si vous utilisez d'autres appareils MIDI connectés, êtes-vous sûr que ces appareils sont tous allumés ?
  - Si vous êtes en mode multi-timbral, le canal de transmission est-il sur une autre valeur que 1, 11, 12, 13, 14, ou 15 ?
  - Des câbles MIDI sont-ils connectés à l'instrument alors qu'il est en mode local OFF ?

Q. L'effet sustain s'applique de façon constante aux notes jouées (qui continuent à être produites plus longtemps que normalement). Ou bien, l'effet sustain ne peut pas être obtenu du tout.

R. Avez-vous vérifié si le câble du pédalier est correctement connecté au piano ? Référez-vous à "Assemblage du stand KS-1300e/KS-135 pour le HP-1300e/HP-135", page 60.

Q. Les notes jouées sur le clavier sont trop aiguës (ou trop graves).

- R. • Avez-vous vérifié que la transposition n'est pas en action ? (si une transposition a été fixée, l'indicateur du bouton FUNCTION est allumé).  
Pour quitter le statut de transposition, pressez le bouton FUNCTION (son indicateur s'éteint).
- Avez-vous réglé l'accord général de façon appropriée ?

Q. Les données qui étaient dans l'enregistreur ont disparu.

- R. • Les données d'interprétation que vous avez enregistrées seront effacées environ huit heures après la mise hors tension. Malheureusement, il n'y a pas de méthode pour retrouver ces données une fois qu'elles ont été effacées. Si vous avez besoin d'une forme de stockage plus permanente pour vos morceaux, vous devez utiliser un séquenceur et stocker les morceaux sur disquette.
- Avez-vous pressé simultanément les boutons PLAY et REC ?

Q. La hauteur diffère de ce qu'elle devrait être avec des produits de la série "ISM" ou d'un autre fabricant.

- R. • Vérifiez que le bouton d'accord en face arrière de l'unité n'a pas été déplacé par inadvertance. Réglez ce bouton pour que la hauteur du piano corresponde à celle des unités externes que vous utilisez.

Q. Les procédures accomplies depuis la façade (sélection de chorus/reverb/son) ne peuvent être stockées dans un séquenceur.

- R. • Avez-vous réglé le mode de transmission/réception sur le mode 3 ? Notez que chaque fois que l'appareil est mis sous tension, l'unité revient par défaut au mode 1. Pour enregistrer des procédures accomplies sur les boutons de la façade, le piano doit être en mode 3.

## Caractéristiques

## HP-1300e/HP-135

<b>Clavier</b>	88 touches - toucher lourd (avec mécanique à marteaux pour le HP-135)	<b>Pédales</b>	Sustain, Sourdine / Sostenuto
<b>Source Sonore</b>	Technologie Advanced SA	<b>Haut-parleurs</b>	16 cm X 2
<b>Sons</b>	Piano Harpsichord (clavecin) Vibraphone Electric Piano (Piano électrique) Pipe Organ (Orgue liturgique) Strings (Cordes)	<b>Puissance</b>	15 W X 2
<b>Effets</b>	Chorus (6 niveaux) Reverb (6 niveaux)	<b>Finition</b>	Palisandre
<b>Toucher</b>	Light (léger) Medium (normal) Heavy (lourd)	<b>Consommation</b>	50 W (120V), 40 W (230, 240V)
<b>Enregistreur</b>	1 piste (environ 2 000 notes)	<b>Dimensions :Piano</b>	1436 (L) X 456 (P) X 176 (H) mm
<b>Commandes</b>	Volume, Brilliance, Master Tune, Key Transpose	<b>:Stand</b>	1436 (L) X 456 (P) X 638 (H) mm
<b>Prises</b>	Jacks de sortie (Stéréo) Jacks d'entrée (Stéréo/mono) Jacks pour pédales MIDI IN MIDI OUT Jack pour écouteurs	<b>Weight :Piano</b>	32.0 Kg
		<b>:Stand</b>	15.3 Kg
		<b>:Total</b>	47.3 Kg
		<b>Accessoires fournis</b>	Mode d'emploi, Câble d'alimentation, Stand pour clavier (KS-1300e/135)

\* Dans le but d'améliorer ce produit, ces caractéristiques sont sujettes à modification sans préavis.

# Tableau d'équipement MIDI

PIANO NUMERIQUE  
Modèle HP-1300e/HP-135

Date: May 1996  
Version:1.00

Fonction***		Transmis	Reconnu	Remarques
<b>Canal de base</b>	Par défaut Modifié	1 1-16	1 1-16, *4 (1, 11, 12, 13,14,15)	
<b>Mode</b>	Par défaut Modifié Altéré	Mode 3 OMNI OFF, POLY *****	Mode 3 *5 *3	*2
<b>N° de note</b>	Vraiment jouées	15-113 *****	0-127 15-113	
<b>Dynamique</b>	Enfoncement Relâchement	o o 8n v=1-127	o o	
<b>Aftertouch (pression)</b>	Polyphonique Par canal	x x	x x	
<b>Pitch Bend</b>		x	x	
<b>Changement de commande</b>	6, 38 7 64 66 67 91 93  100, 101  121	o x o o o x*1 x*1  o x	o o o o o x*1 x*1  o o	Entrée de donnée Volume Hold 1 (sustain) Sostenuto Sourdine Reverb Chorus  RPN (LSB, MSB)  Initialisation des commandes
<b>Changement de programme N° réels</b>		o *****	o*1 0...63	
<b>Système exclusif</b>		o	o	
<b>Système commun</b>	Position ds le morceau Sélection du morceau Accord	x x x	x x x	
<b>Système en temps réel</b>	Horloge Commandes	x x	x x	
<b>Messages auxiliaires</b>	Local ON/OFF All Notes OFF Active Sensing Ré-initialisation	x x o x	o o (123-127) o x	
<b>Notes</b>	<p>*1 Sélectionnable "o" ou "x".</p> <p>*2 A la mise sous tension, OMNI OFF et POLY sont émis sur le canal de base.</p> <p>*3 Quand le mode multi-timbral est sur OFF, reconnu comme Mode 3 même si la valeur pour MONO est: M=1 Reconnu comme Mode 1 même si la valeur pour MONO est: M=1</p> <p>*4 Lorsque le mode multi-timbral est sur ON.</p> <p>*5 Réglié sur "x" lorsque le mode multi-timbral est sur ON et sur "o" lorsqu'il est sur OFF.</p>			

Mode 1 : OMNI ON, POLY  
Mode 3 : OMNI OFF, POLY

Mode 2 : OMNI ON, MONO  
Mode 4 : OMNI OFF, MONO

o : OUI  
x : NON





# Information

When you need repair service, call your local Roland Service Station or the authorized Roland distributor in your country as shown below.

## ARGENTINA

Instrumentos Musicales S.A.  
Florida 638  
(1005) Buenos Aires  
ARGENTINA  
TEL: (01) 394 4029

## BRAZIL

Roland Brasil Ltda.  
R. Coronel Octaviano da Silveira  
203 05522-010  
Sao Paulo BRAZIL  
TEL: (011) 843 9377

## CANADA

Roland Canada Music Ltd.  
(Head Office)  
5480 Parkwood Way Richmond  
B. C., V6V 2M4 CANADA  
TEL: (0604) 270 6626

Roland Canada Music Ltd.  
(Toronto Office)  
Unit 2, 109 Woodbine Downs  
Blvd, Etobicoke, ON  
M9W 6Y1 CANADA  
TEL: (0416) 213 9707

## MEXICO

Casa Veerkamp, s.a. de c.v.  
Av. Toluca No. 323 Col. Olivar de  
los Padres 01780 Mexico D.F.  
MEXICO  
TEL: (525) 668 04 80

La Casa Wagner de  
Guadalajara s.a. de c.v.  
Av. Corona No. 202 S.J.  
Guadalajara, Jalisco Mexico  
C.P.44100 MEXICO  
TEL: (03) 613 1414

## PANAMA

Productos Superiores, S.A.  
Apartado 655 - Panama 1  
REP. DE PANAMA  
TEL: 26 3322

## U. S. A.

Roland Corporation U.S.  
7200 Dominion Circle  
Los Angeles, CA. 90040-3696,  
U. S. A.  
TEL: (0213) 685 5141

## VENEZUELA

Musiland Digital C.A.  
Av. Francisco de Miranda,  
Centro Parque de Cristal, Nivel  
C2 Local 20 Caracas  
VENEZUELA  
TEL: (02) 285 9218

## AUSTRALIA

Roland Corporation  
Australia Pty. Ltd.  
38 Campbell Avenue  
Dee Why West. NSW 2099  
AUSTRALIA  
TEL: (02) 982 8266

## NEW ZEALAND

Roland Corporation (NZ) Ltd.  
97 Mt. Eden Road, Mt. Eden,  
Auckland 3, NEW ZEALAND  
TEL: (09) 3098 715

## HONG KONG

Tom Lee Music Co., Ltd.  
Service Division  
22-32 Pun Shan Street, Tsuen  
Wan, New Territories,  
HONG KONG  
TEL: 2415 0911

## INDONESIA

PT CITRARAMA  
BELANTIKA  
Kompleks Perkantoran Duta  
Merlin Blok E No.6-7  
Jl. Gajah Mada No.3-5, Jakarta  
10130,  
INDONESIA  
TEL: (021) 3850073

## KOREA

Cosmos Corporation  
Service Station  
261 2nd Floor Nak-Won Arcade  
Jong-Ro ku, Seoul, KOREA  
TEL: (02) 742 8844

## MALAYSIA

Malaysia Music SDN BHD  
No.142, Jalan Bukit Bintang 55100  
Kuala Lumpur, MALAYSIA  
TEL: (03) 2443333

## PHILIPPINES

G.A. Yupangco & Co. Inc.  
339 Gil J. Fuyat Avenue  
Makati, Metro Manila 1200,  
PHILIPPINES  
TEL: (02) 899 9801

## SINGAPORE

Swee Lee Company  
BLOCK 231, Bain Street #03-23  
Bras Basah Complex,  
SINGAPORE 0718  
TEL: 3367886

## CRISTOFORI MUSIC PTE LTD

335, Joo Chiat Road SINGAPORE  
1542  
TEL: 3450435

## TAIWAN

Siruba Enterprise (Taiwan)  
Co., LTD.  
Room. 5, 9th. No. 112 Chung Shan  
N.Road Sec.2 Taipei, TAIWAN,  
R.O.C.  
TEL: (02) 561 3339

## THAILAND

Theera Music Co., Ltd.  
330 Verng Nakorn Kasem, Soi 2,  
Bangkok 10100, THAILAND  
TEL: (02) 2248821

## BAHRAIN

Moon Stores  
Bad Al Bahrain Road,  
P.O.Box 20077  
State of BAHRAIN  
TEL: 211 005

## IRAN

TARADIS  
Mir Emad Ave. No. 15, 10th street  
P. O. Box 15875/4171 Teheran,  
IRAN  
TEL: (021) 875 6524

## ISRAEL

Halilit P. Greenspoon &  
Sons Ltd.  
8 Retzif Ha'aliya Hashnya St.  
Tel-Aviv-Yafo ISRAEL  
TEL: (03) 6823666

## JORDAN

AMMAN Trading Agency  
Prince Mohammed St. P. O. Box  
825 Amman 11118 JORDAN  
TEL: (06) 641200

## KUWAIT

Easa Husain Al-Yousifi  
P.O. Box 126 Saif 13002  
KUWAIT  
TEL: 5719499

## LEBANON

A. Chahine & Fils  
P.O. Box 16-5857 Gergi Zeidan St.  
Chahine Building, Achrafieh  
Beirut, LEBANON  
TEL: (01) 335799

## OMAN

OHI Electronics & Trading  
Co. LLC  
P. O. Box 889 Muscat  
Sultanate of OMAN  
TEL: 706 010

## QATAR

Badie Studio & Stores  
P.O.Box 62,  
DOHA QATAR  
TEL: 423554

## SAUDI ARABIA

SAF Music Center  
AL-Khobar 31952, P. O. Box 1366  
SAUDIARABIA  
TEL: (03) 898 3311

Abdul Latif S. Al-Ghamdi  
Trading Establishment  
Middle East Commercial Center  
Al-Khobar Dharan Highway  
W/hamood st.  
P. O. Box 3631 Al-Khobar  
31952 SAUDIARABIA  
TEL: (03) 898 2332

## SYRIA

Technical Light & Sound  
Center  
Knaied Ebn Al Walid St.  
P.O.Box 13520  
Damascus - SYRIA  
TEL: (011) 2235 384

## TURKEY

Barkat Sanayi ve Ticaret  
Siraselvier Cad. Guney Ishani No.  
86/6 Taksim, Istanbul TURKEY  
TEL: (0212) 2499324

## U.A.E

Zak Electronics & Musical  
Instruments Co.  
Zabeel Road, Al Sherooq Bldg.,  
No. 14, Grand Floor DUBAI  
U.A.E.  
P.O. Box 8050DUBAI, U.A.E  
TEL: (04) 360715

## EGYPT

Al Fanny Trading Office  
9, Ebn Hagar Al Askalany Street,  
Ard El Golf, Heliopolis, Cairo,  
11341 EGYPT  
TEL: (02) 4171828  
(02) 4185531

## MAURITIUS

Philanne Music Center  
4th, Floor Noll, Happy World  
House Sir William Newton Street  
Port Luis MAURITIUS  
TEL: 242 2966

## REUNION

FO - YAM Marcel  
25 Rue Jules MermanZL  
Chaudron - BP79 97491  
Sic Clotilde REUNION  
TEL: 28 29 16

## SOUTH AFRICA

That Other Music Shop  
(PTY) Ltd.  
11 Melle Street (Cnr Melle and  
Juta Street)  
Braamfontein 2001  
Republic of SOUTH AFRICA  
TEL: (011) 403 4105

Paul Bothner (PTY) Ltd.  
17 Werdmuller Centre Claremont  
7700  
Republic of SOUTH AFRICA  
TEL: (021) 64 4030

## AUSTRIA

E. Dematte & Co.  
Neu-Rum Siemens-Strasse 4  
A-6040 Innsbruck P.O.Box 83  
AUSTRIA  
TEL: (0512) 26 44 260

## BELGIUM/HOLLAND/ LUXEMBOURG

Roland Benelux N. V.  
Houtstraat 1 B-2260 Oevel-  
Westerlo BELGIUM  
TEL: (014) 575811

## BELORUSSIA

TUSHE  
UL. Mogilovskaja 4/4/145  
220001 MINSK  
TEL: (0172) 252-059

## CYPRUS

Radex Sound Equipment Ltd.  
17 Diagorou St., P.O.Box 2046,  
Nicosia CYPRUS  
TEL: (02) 453 426  
(02) 466 423

## DENMARK

Roland Scandinavia A/S  
Langebrogade 6 Post Box 1937  
DK-1023 Copenhagen K.  
DENMARK  
TEL: 32 95 3111

## FRANCE

Guillard Musiques Roland  
ZAC de Rosarge Les Echets 01700  
MIRIBEL FRANCE  
TEL: 7226 5060

Guillard Musiques Roland  
(Paris Office)  
1923 rue Léon Geofroy 94400  
VITRY-SUR-SEINE FRANCE  
TEL: (1) 4680 86 62

## FINLAND

Roland Scandinavia As,  
Filial Finland  
Lauttasaarentie 54 B  
Fin-00201 Helsinki, FINLAND  
P. O. Box No. 109  
TEL: (0) 682 4020

## GERMANY

Roland Elektronische  
Musikinstrumente  
Handelsgesellschaft mbH.  
Oststrasse 96, 22844 Norderstedt,  
GERMANY  
TEL: (040) 52 60090

## GREECE

V. Dimitriadis & Co. Ltd.  
20, Alexandras St. & Bouboulinas  
54 St. 106 82 Athens. GREECE  
TEL: (01) 8232415

## HUNGARY

Intermusica Ltd.  
Warehouse Area 'DEPO' Pf.83  
H-2046 Torokbalint, HUNGARY  
TEL: (23) 338 041

## IRELAND

The Dublin Service Centre  
Audio Maintenance Limited  
11 Brunswick Place Dublin 2  
Republic of IRELAND  
TEL: (01) 677322

## ITALY

Roland Italy S. p. A.  
Viale delle Industrie, 8  
20020 Arese Milano, ITALY  
TEL: (02) 93561311

## NORWAY

Roland Scandinavia Avd.  
Kontor Norge  
Lilleakerveien 2 Postboks 95  
Lilleaker N-0216 Oslo  
NORWAY  
TEL: 273 0074

## POLAND

P. P. H. Brzostowicz Marian  
UL. Blokowa 32, 03624 Warszawa  
POLAND  
TEL: (022) 679 44 19

## PORTUGAL

Caius - Tecnologias Audio e  
Musica, Lda.  
Rue de Catarina 131  
4000 Porto, PORTUGAL  
TEL: (02) 38 4456

## RUSSIA

PETROSHOP Ltd.  
11 Sayanskaya Street Moscow  
11531, RUSSIA  
TEL: 095 901 0892

## SPAIN

Roland Electronics  
de España, S. A.  
Calle Bolivia 239 08020 Barcelona,  
SPAIN  
TEL: (03) 308 1000

## SWEDEN

Roland Scandinavia A/S  
Danvik Center 28 A, 2 tr.  
S-131 30 Nacka SWEDEN  
TEL: (08) 702 0020

## SWITZERLAND

Roland (Switzerland) AG  
Musitronic AG  
Gerberstrasse 5, CH-4410 Liestal,  
SWITZERLAND  
TEL: (061) 921 1615

## UKRAINE

TIC-TAC  
Mira Str. 19/108  
P.O.Box 180  
295400 Munkachevo, UKRAINE  
TEL: (03131) 414-40

## UNITED KINGDOM

Roland (U.K.) Ltd., Swansea  
Office  
Atlantic Close, Swansea  
Enterprise Park SWANSEA  
West Glamorgan SA7 9FJ,  
UNITED KINGDOM  
TEL: (01792) 702701



For E.C. Countries

This product complies with EC directives

- LOW VOLTAGE 73/23
- EMC 89/336\*

Dieses instrument entspricht folgenden EG-Verordnungen:

- NIEDRIGE SPANNUNG 73/23
- EMC 89/336\*

Cet instrument est conforme aux directives CE suivantes:

- BASSE TENSION 73/23
- EMC 89/336\*



Questo prodotto é conforme alle seguenti direttive CEE

- BASSA TENSIONE 73/23
- EMC 89/336\*

Dit instrument beantwoordt aan de volgende EG richtlijnen:

- LAGE SPANNING 73/23
- EMC 89/336\*

Este producto cumple con las siguientes directrices de la CE

- BAJO VOLTAJE 73/23
- EMC 89/336\*

For the USA

## FEDERAL COMMUNICATIONS COMMISSION RADIO FREQUENCY INTERFERENCE STATEMENT

This equipment has been tested and found to comply with the limits for a Class B digital device, pursuant to Part 15 of the FCC Rules. These limits are designed to provide reasonable protection against harmful interference in a residential installation. This equipment generates, uses, and can radiate radio frequency energy and, if not installed and used in accordance with the instructions, may cause harmful interference to radio communications. However, there is no guarantee that interference will not occur in a particular installation. If this equipment does cause harmful interference to radio or television reception, which can be determined by turning the equipment off and on, the user is encouraged to try to correct the interference by one or more of the following measures:

- Reorient or relocate the receiving antenna.
- Increase the separation between the equipment and receiver.
- Connect the equipment into an outlet on a circuit different from that to which the receiver is connected.
- Consult the dealer or an experienced radio/TV technician for help.

Unauthorized changes or modification to this system can void the users authority to operate this equipment.  
This equipment requires shielded interface cables in order to meet FCC class B Limit.

For Canada

### CLASS B

### NOTICE

This digital apparatus does not exceed the Class B limits for radio noise emissions set out in the Radio Interference Regulations of the Canadian Department of Communications.

### CLASS B

### AVIS

Cet appareil numérique ne dépasse pas les limites de la classe B au niveau des émissions de bruits radioélectriques fixés dans le Règlement des signaux parasites par le ministère canadien des Communications.

 Roland®

11298

UPC

11298



.0991

500e/HP 135

RES 140-96 - Printed in Italy by Anichini Grafiche srl - Ancona 96-06-HP-1300e/HP-135 - OM-E-IT-SP-D-F

 Roland®